

# جسر النجاح

السداسي الثاني  
6  
أساسي

لغة  
+  
قراءة

إنتاج كتابي

حساب ذهني  
+  
رياضيات

علمي  
إيقاظ

تاريخ  
وجغرافيا

تربية إسلامية  
تربية مدنية

Français  
+  
Anglais

## الإمتحانات

مرفق  
+  
بإصلاح دقيق



المختار العميري

متفقد عام للمدارس الابتدائية

فوزي بن الشيخ

متفقد أول للمدارس الابتدائية

سلیم ريدان

مساعد بيداغوجي

عادل الأنصاري

أستاذ مدارس ابتدائية

خالد الشريف

أستاذ مدارس ابتدائية

غالب خرباش

متفقد مدارس إعدادية ومعاهد

نَجْجِي

دار اليمامة  
ضمان الجودة

# امتحانات جسر النجاح

المادة : قراءة

المستوى : السنة السادسة

اختبار نهاية السداسي الثاني

عدد : 1

الاسم :

اللقب :

القسم :

النص :

- بمناسبة عيد ميلادي، قدم لي أفراد عائلتي هدايا متنوعة. أما جدتي التي أحبها كثيرا فقد اقتربت مني وفي يدها شيء كروي، وقالت لي :

- جئتك بهدية ليس بعدها هدية.

ثم كشفت عن الليفة، فإذا هي حصالة من فخار. وبأدرتني بقولها

- إنها تعلمك الإدخار... وهو يا بني أساس الحياة الناجحة...

فقلت :

- وما نفعها لي يا جدتي ؟

- عليك أن تضع فيها قليلا من مصروفك فإذا امتلأت أصبحت تملك مالا كثيرا وتستطيع شراء ما

تصبو إليه.

مضت الأمور على خير وجه، أضع كل يوم نصيبا من المال أقتطعه من مصروفي، وجدتي تراقبني،

وتحطني، وتشجعني حتى امتلأت الحصالة قطعا نقدية، وحان موعد تحطيمها، فأمسكت بها،

وهزتها هزات متتالية في عناية بالغة فانبعث منها صوت أجش كتيمة، وعمممت جدتي : « ما

شاء الله... مقدار لا بأس به. » وأتت بفوطة نظيفة بسطتها ثم دقت الحصالة بخشبة غليظة

دقا خفيفا فتصدعت جوانبها وسرعان ما انهارت، واستحالت أنقاضا متناثرة، فصاحت بي جدتي :

- لا تمد يدك يا ولدي ستجرح أصابعك.

استخلصت جدتي كل القطع النقدية من الأنقاض، وقالت مزهوة :

- اشتري قميصا جديدا لك.

فسارعت مهتاج النفس، وضربت الأرض برجلي وأنا أقول :

- لا أريد من يتدخل في شؤني... هذا مصروفي اليومي، إني أريد أن أشتري به لعبا وحلوى وكل ما أشتهي.

صرت جدتي كومة النقود في منديلها، وربطتها ربطا محكما، ودخلت غرفتها وهي تقول :

- أريد أن أجعل منك رجلا يتحمل المسؤولية وأنت تصر على أن تظل طفلا.

1- أَسْتَخْرِجُ مِنَ النَّصِّ ثَلَاثَةَ مَقَاطِعَ تَوْجِيهِيَّةٍ :

مع2

- المَقْطَعُ الْأَوَّلُ :

⊕

- المَقْطَعُ الثَّانِي :

⊖

- المَقْطَعُ الثَّلَاثُ :

⊕

2- مَا هِيَ غَايَةُ الْجَدَّةِ الْحَقِيقِيَّةِ مِنْ تَشْجِيعِ حَفِيدِهَا عَلَى جَمْعِ الْمَالِ ؟ أَدْكُرْ غَايَتَيْنِ.

مع2أ

- الغَايَةُ الْأُولَى : 1.

⊖

- الغَايَةُ الثَّانِيَّةُ :

3- تُرِيدُ الْجَدَّةُ تَدْرِيْبَ حَفِيدِهَا عَلَى ادِّخَارِ الْمَالِ وَتَحْمِلِ الْمَسْئُوْلِيَّةِ. أَسْتَخْرِجُ ثَلَاثَةَ قَرَائِنَ.

مع2ب

القَرِيْنَةُ الْأُولَى :

⊕ ⊖ ⊕

القَرِيْنَةُ الثَّانِيَّةُ : ...

القَرِيْنَةُ الثَّلَاثَةُ :

4- أَشْرَحُ الْعِبَارَاتِ الثَّلَاثَةَ حَسَبَ سِيَاقِ وُرُوْدِهَا فِي النَّصِّ.

مع2د

- يُعِينُكَ عَلَى شِرَاءِ مَا تَصْبُو إِلَيْهِ :



- دَقَّتِ الْحَصَالَةُ بِخَشْبَةٍ غَلِيْظَةٍ فَتَصَدَّعَتْ جَوَانِبُهَا :



- فَسَارَعَتْ مُهْتَاجَ النَّفْسِ :



5- كَيْفَ رَغَبَتْ الْجَدَّةُ حَفِيدِهَا عَلَى الْإِدِّخَارِ ؟ أَدْكُرْ سَبَبَيْنِ.

مع2أ

6- مَاذَا يُرِيدُ أَنْ يَفْعَلَ الطِّفْلُ بِالْمَالِ ؟ أَدْكُرْ غَايَتَيْنِ.

مع2أ

7- ضَعُ الْعَلَامَةَ (X) أَمَامَ مَا تَرَاهُ مُنَاسِبًا مِنَ الْقَضَايَا الَّتِي يُعَالِجُهَا النَّصُّ :

مع4

- أَعْيَادُ الْمِيْلَادِ

- الْإِدِّخَارُ

- حُسْنُ التَّصَرُّفِ

⊕

8 - لَمْ تُعْطِ الْجِدَّةُ الْمَالَ لِحَفِيدِهَا. مَا رَأَيْكَ فِي ذَلِكَ؟ عَلِّلْ إِجَابَتَكَ.

- الرَّأْيُ :

- التَّعْلِيلُ :

11

## جَدْوَلُ إِسْنَادِ الْأَعْدَادِ

مع 1 : الْقِرَاءَةُ الْجَهْرِيَّةُ

الْقِرَاءَةُ السَّلِيمَةُ مِنَ الْأَخْطَاءِ: مِنْ 0 إِلَى 2

الْقِرَاءَةُ الْمُسْتَرْسَلَةُ : مِنْ 0 إِلَى 1,5

الْقِرَاءَةُ الْمُنْعَمَةُ : مِنْ 0 إِلَى 1,5

$$\frac{20}{20} = \frac{5}{5} + \frac{15}{15}$$

| مَعْيَارُ التَّمْيِيزِ                                      | مَعَايِيرُ الْحَدِّ الْأَدْنَى |       |       |       |               | مُسْتَوِيَاتُ التَّمَلُّكِ    |
|---|--------------------------------|-------|-------|-------|---------------|-------------------------------|
|   | مع 4                           | مع 2د | مع 2ج | مع 2ب | مع 2أ         |                               |
| الْقِرَاءَةُ السَّلِيمَةُ مِنَ الْأَخْطَاءِ: مِنْ 0 إِلَى 2 | 0                              | 0     | 0     | 0     | 0             | إِنْعِدَامُ التَّمَلُّكِ      |
| الْقِرَاءَةُ الْمُسْتَرْسَلَةُ : مِنْ 0 إِلَى 1,5           | 1                              | 0,5   | 1     | 1,5   | 0,5 : 1 : 1,5 | التَّمَلُّكُ دُونَ الْأَدْنَى |
| الْقِرَاءَةُ الْمُنْعَمَةُ : مِنْ 0 إِلَى 1,5               | 2                              | 1     | 2     | 3     | 2             | التَّمَلُّكُ الْأَدْنَى       |
|   | 3                              | 1,5   | 3     | 4,5   | 3 : 2,5       | التَّمَلُّكُ الْأَفْصَى       |

# امتحانات جسر النجاح

المادة : قواعد اللغة

المستوى : السنة السادسة

اختبار نهاية السداسي الثاني

عدد : 1

الاسم :  
اللقب :  
القسم :

المعايير

الأنشطة

النقاط  
المُسندة

1- استخرج من النص ثلاث جملٍ حسب المطلوبِ وأسطره.

جُمْلَةٌ تَتَضَمَّنُ مُرَكَّبًا مَوْصُولِيًّا : مع1أ

1

جُمْلَةٌ تَتَضَمَّنُ مَفْعُولًا مُطْلَقًا : + + + +

1

جُمْلَةٌ تَتَضَمَّنُ مُرَكَّبًا تَمْيِيزِيًّا : + + + +

1

2- أَيْنَ نَوْعِ الْمُرَكَّبِ الْمُسَطَّرِ وَوَضِيفَتَهُ فِي كُلِّ جُمْلَةٍ.

لا أريد من يتدخل في شؤني. ← النوع مع1ب

0,5 0,5

عليك أن تضع فيها قليلا من مضمروفك. ← النوع

0,5 0,5

فسارعتُ مهتاج النفس. ← النوع

0,5 0,5

3- أكون ثلاث جملٍ تتضمّن :

مركبًا موصوليًا وظيفته فاعلٍ : مع2أ

1

مركبًا موصوليًا وظيفته مفعولٍ به : - - - -

1

مركبًا موصوليًا وظيفته مبتدأ : - - - -

1

4- أكمل تصريف الفعلين حسب السياق مع الشكل.

إني أريد أن أشتري به لعبًا وحلوى وكل ما أشتهي.

مع2ب

إنها تريد أن

..... به لعبًا وحلوى وكل ما

+ + + +

إنك تريد أن

..... به لعبًا وحلوى وكل ما

- - - -

إنك تردن أن ...

..... به لعبًا وحلوى وكل ما

- - - -

5 - أَكْمَلْ تَعْمِيرَ الْجَدُولِ بِمَا يُنَاسِبُ.

| المصدرُ نكرةٌ مرفوعٌ | اسمُ المفعولِ نكرةٌ مرفوعٌ |
|----------------------|----------------------------|
| .....                | مُتَنَوِّعٌ                |
| تَخْطِمْ             | .....                      |
| .....                | مُتَنَاطِرٌ                |

مع 2 ج

|||

0,5

0,5

0,5

املاء

دَخَلَ التَّلَامِيذُ الْوَرِشَةَ فَإِذَا أَدَوَاتٌ وَ... تَعْلِيمِيَّةٌ... عَلَى... فَرَّبَتْبُوهَا، ثُمَّ فَتَحَ الْمُعَلِّمُ الْخِزَانَةَ فَإِذَا هِيَ... بِأَطْبَاقٍ... مُمْتَحَجَّةٌ، أَخَذَهَا وَأَعْطَى كُلَّ تَلْمِيذٍ طَبَقًا. تَسَلَّمْنَاهَا وَاتَّجَهَ كُلُّ وَاحِدٍ نَحْوَ طَاوِلَةٍ، وَتَنَاوَلَ وَمُطْرَقَةً، فَتَوَجَّهَ الْمُعَلِّمُ إِلَيْنَا بِالْكَلَامِ. ... : « يَجِبُ عَلَى كُلِّ مِنْكُمْ أَنْ يَشُدَّ الْمِنْقَاشَ ..... عَلَى سَطْحِ الطَّبَقِ لَا عَمُودِيًّا، وَأَنْ لَا يَضْرِبَ بِشِدَّةٍ فَإِنَّ الْجِسَّ لَا يَتَحَمَّلُ ذَلِكَ.»

الخطُ  
الوضوح  
من 0 إلى 0,5  
الجمالية  
من 0 إلى 0,5  
سلامة  
الكتابة  
نصف نقطة  
لكل كلمة

جَدُولُ إِسْنَادِ الْأَعْدَادِ

| الإملاء | قواعد اللغة | معايير الحد الأدنى |        |      |      |        | مستويات التملك |   |               |               |                   |
|---------|-------------|--------------------|--------|------|------|--------|----------------|---|---------------|---------------|-------------------|
|         |             | مع 2 ج             | مع 2 ب |      |      | مع 1 أ |                |   |               |               |                   |
| 5       | 15          | 0                  | 0      |      |      | 0      | إعداد التملك   |   |               |               |                   |
| 20      |             | 0,5                | 2,25   | 1,5  | 0,75 | 1      | 1,5            | 1 | 0,5           | 1             | التملك دون الأدنى |
|         |             | 1                  | 3      |      |      | 2      | 2              |   | 2             | التملك الأدنى |                   |
|         |             | 1,5                | 4,5    | 3,75 | 3    | 3      | 2,5            | 3 | التملك الأقصى |               |                   |

# امتحانات جسر النجاح

المادة : إنتاج كتابي  
المستوى : السنة السادسة

اختبار نهاية السداسي الثاني  
عدد : 1

الاسم :  
اللقب :  
القسم :

الموضوع :

سَاعَدْتِكْ أُمَّكَ عَلَى ادِّخَارِ مَبْلَغٍ مِنَ الْمَالِ، وَلَمَّا أَرَدْتَ اسْتِغْلَالَهُ فِي شِرَاءِ أَشْيَاءٍ تُعْجِبُكَ عَارَضَتْكَ وَحَاوَلْتَ إِسْدَاءَ كَ...  
بَعْضَ النَّصَائِحِ.

أَنْتِجْ نَصًّا تَسْرُدُ فِيهِ مَا حَصَلَ مَبِينًا مَا قُمْتَ بِهِ ذَاكِرًا الْحَوَارِ الَّذِي دَارَ بَيْنَكُمَا وَمَا آلَ إِلَيْهِ الْأَمْرُ.

| المعايير                 | الإنتاج | النقاط<br>المُسْتَدَّة                     |
|--------------------------|---------|--|
| 1 مع                     |         | توافق المنتج مع السند والتعليمة            |
| <input type="checkbox"/> |         | 0,75                                       |
| <input type="checkbox"/> |         | 0,75                                       |
| <input type="checkbox"/> |         | 0,75                                       |
| <input type="checkbox"/> |         | 0,75                                       |
| <input type="checkbox"/> |         | 0,75                                       |
| <input type="checkbox"/> |         | 0,75                                       |
| <input type="checkbox"/> |         | 0,75                                       |
| 2 مع                     |         | اكتمال البنية السردية                      |
| <input type="checkbox"/> |         | 1  |
| <input type="checkbox"/> |         | ترتيب الأحداث                              |
| <input type="checkbox"/> |         | 1  |
| <input type="checkbox"/> |         | استعمال الأبنية اللغوية/احترام قواعد الرسم |
| <input type="checkbox"/> |         | 1  |
| 3 مع                     |         | الإغناء بالوصف أو الحوار                   |
| <input type="checkbox"/> |         | من 0 إلى 4,5                               |





# امتحانات جسر النجاح

المادة : قراءة

المستوى : السنة السادسة

إختبار نهاية السداسي الثاني

عدد : 2

الاسم :

اللقب :

القسم :

النص :

عبور المضيقي.

قضى أحمد طفولته وشبابه في قرية من القرى المطلّة على الصّفّة الجنوبيّة للبحر المتوسّط، وعمل مع والده في فلاح الأرض بعناية، وكانت تدرّ على الأسرة خيراً عميماً ويزيد عن حاجتهم... وبعد سنواتٍ تغيّر حال القرية، فتغيّر حال شبابها، أصيبت الأرض بالجفاف فأصابتهم البطالة، فهجرها معظمهم... وفكّر أحمد في عبور المضيقي الفاصل بين القارتين.

وبنى في مخيلته مستقبلاً يليق بمقامه آملاً أن يعيش حياةً كريمةً.

سافر أحمد إلى مدينته «طنجة» وهناك التقى بصديقه أكرم، فأقام عنده، وأعلمه بما في خاطره. وفي الأثناء تعرّف أحمد على عاملٍ ياحدى السفن يدعى أبو الطيب، وباح له برغبته في الهجرة السريّة... اندفع أبو الطيب يشرح له مصاعب الهجرة، ومعاناة المهاجرين من المخاطر. شرع يقض له قصصاً ويرسم بكلماتٍ بليغة صوراً بشعةً لحوادث عاشها كأنه يريد أن يثنيه عن فكرة عبور البحر.

تشبّث أحمد بحلمه، فسهل له أبو الطيب عمليّة الهجرة على متن الباخرة التي يعمل بها متنكراً في زي بحارٍ من بحارتها... ها هو أحمد ينتظر بفارغ صبرٍ وُصوله إلى ميناء أحلامه... وحين رست الباخرة بميناء أسبانيا، صعد رجال شرطة الحدود يتفقدونها فتفطن أحدهم لوجود أحمد، وألقى عليه القبض... ورأى المشهد المؤلم كل ناظرٍ إلى الشرطي وهو يفتاد المهاجر بقيدٍ في يديه.

عن محمد أمين البقاشي - بتصرف -

المعايير

الأنشطة

النقاط  
المُسندة

1- اختار العنوان مما يلي وأكتبه في المكان المناسب.

تبحر الحلم - الأضرار على الهجرة - وجد نفسه عاطلاً

عنوان الفقرة الأولى : .....

عنوان الفقرة الثانية : .....

عنوان الفقرة الثالثة : .....

مع 2 ج

|||

2 - مَتَى فَكَّرَ أَحْمَدُ فِي الْهِجْرَةِ السَّرِيَّةِ ؟ وَوَلِمَاذَا ؟ وَأَسْتَدِلُّ بِقَرِينَةٍ مِنَ النَّصِّ.

مع2

□

1 ..... الإِجَابَةُ :

مع2ب

1 ..... الْقَرِينَةُ :

□

3 - أَشْرَحُ الْكَلِمَاتِ الْمُسَطَّرَةَ حَسَبَ الْمَعْنَى الَّتِي أَفَادَتْهُ فِي النَّصِّ.

1 ..... بَاحَ لَهُ بِرَغْبَتِهِ :

مع2د

1 ..... يُرِيدُ أَنْ يُثْبِتَهُ عَنْ فِكْرَتِهِ :

□□□

1 ..... يَرْسُمُ بِكَلِمَاتٍ صَوْرًا بِشَعَّةً :

4 - فِي النَّصِّ مَوْقِفَانِ مُخْتَلِفَانِ لِأَبِي الطَّيِّبِ أَذْكَرُهُمَا، وَأَسْتَدِلُّ بِقَرِينَةٍ عَنْ كُلِّ مَوْقِفٍ.

مع2أ

□

1 ..... الْمَوْقِفُ الْأَوَّلُ :

مع2ب

1 ..... الْقَرِينَةُ :

□

1 ..... الْمَوْقِفُ الثَّانِي :

مع2أ

□

1 ..... الْقَرِينَةُ :

مع2ب

5 - أَقْتَرِحُ حَلَيْنِ مُنَاسِبَيْنِ يَجْعَلَانِ أَحْمَدَ يُوَاصِلُ فِي الْعَمَلِ الْفَلَاحِيِّ وَلَا يُفَكِّرُ فِي الْهِجْرَةِ.

□

1 ..... 4 مع

1 ..... □□□

1 ..... 6 - أَكْتُبُ فِقْرَةً قَصِيرَةً مُسْتَعِينًا بِالْأَفْكَارِ التَّالِيَةِ :

الحنان البسطلة في القرينة - البطانة نصرت النكاح في الهجرة

0,5

0,5

0,5

مع3

□□□

### جَدْوَلُ إِسْنَادِ الْأَعْدَادِ

| الْقِرَاءَةُ الْجَهْرِيَّةُ                                    | مَعَايِيرُ الْحَدِّ الْأَدْنَى |      |      |      |      | مُعَايِيرُ<br>مُسْتَوِيَّاتِ<br>التَّمَلُّكِ |
|--|--------------------------------|------|------|------|------|--|
|  | مَعيار التَّمييز               | مع2د | مع2ج | مع2ب | مع2أ |  |
| - الْقِرَاءَةُ السَّلِيمَةُ مِنَ الْأَخْطَاءِ : مِنْ 0 إِلَى 2 | مع4                            | مع3  | مع2د | مع2ج | مع2ب | مع2أ   |
| - الْقِرَاءَةُ الْمُسْتَرْسَلَةُ : مِنْ 0 إِلَى 1,5            | 0                              | 0    | 0    | 0    | 0    | 0  |
| - الْقِرَاءَةُ الْمُتَّعَمَّةُ : مِنْ 0 إِلَى 1,5              | 1                              | 0,5  | 1    | 0,5  | 1    | 1  |
|  | 2                              | 1    | 2    | 1    | 2    | 2  |
|  | 3                              | 1,5  | 3    | 1,5  | 3    | 3  |

المادة : قواعد اللغة

المستوى : السنة السادسة

اختبار نهاية السداسي الثاني

عدد : 2

الاسم :  
اللقب :  
القسم :

المعايير

الأنشطة

النقاط  
المستددة

1- أعيّن وظيفة الكلمات المسطرة في الجملة التالية :

1 ..... ← - عمِلَ أَحْمَدُ مَعَ وَالِدِهِ فِي فَلَاحِ الْأَرْضِ.

1 ..... ← - بَنَى فِي مَخِيلَتِهِ مَشْهَدًا يَلِيقُ بِمَقَامِهِ.

1 ..... ← - رَأَى الْمَشْهَدَ الْمُؤَلِّمَ كُلَّ نَاطِرٍ إِلَى الشَّرْطِيِّ.

2 - أ/ مَا هِيَ عَلَامَةُ إِعْرَابِ الْكَلِمَةِ الْمُسَطَّرَةِ فِي الْجُمْلَةِ؟ أَعْلَلْ.

1 ..... لَأَنَّ أَبُو الطَّيِّبِ يَعْْمَلُ فِي الْبَاخِرَةِ : .....

ب/ أَضِيفُ النَّاسِخَ «إِنَّ» وَأَعْيِّرُ مَا يَجِبُ تَغْيِيرُهُ فِي الْجُمْلَةِ.

1 ..... إِنَّ .....

3- أَصْرِفُ الْفِعْلَ الْمُسَطَّرَ فِي الْجُمْلَةِ حَسَبَ الْمَطْلُوبِ مَعَ الشَّكْلِ التَّامِّ.

. أَلْقَى الشَّرْطِيُّ الْقَبْضَ عَلَى الْمُهَاجِرِ.

| الأمر | المضارع المجزوم بـ«لم» | الضمائر   |
|-------|------------------------|-----------|
| 1 1   | .....                  | أَنْتَ    |
| 1 1   | .....                  | أَنْتُمَا |
| 1 1   | .....                  | أَنْتُنَّ |

4 - أَكْمَلْ تَعْمِيرَ الْجَدْوَلِ حَسَبَ الْمَطْلُوبِ مَعَ الشَّكْلِ التَّامِّ.

| الفعل | اسم المفعول | المصدر (نكرة- منصوب) | اسم الفاعل في الجمع المذكر |
|-------|-------------|----------------------|----------------------------|
| 1     | .....       | .....                | .....                      |
| 1     | أَقَامَ     | .....                | .....                      |
| 1     | .....       | .....                | .....                      |

التَّعْلِيمَةُ : أَكْتُبِ الْكَلِمَاتِ الْمُؤَمَّلَةَ فِي مَكَانِهَا بِخَطِّ وَاضِحٍ جَمِيلٍ.

النَّصُّ : حَدِيقَةُ قَرِيَّتِي.

فِي الْقَرْيَةِ الَّتِي أَسْكُنُهَا حَدِيقَةٌ جَمِيلَةٌ زَيْنُهَا صَاحِبُهَا بِجَمِيعِ أَنْوَاعِ الْفَاكِهَةِ وَالْخُضْرَةِ وَالْأَزْهَارِ  
 فِي كُلِّ الْفُصُولِ تَبْدُو ..... الَّذِي يَرَاهَا لِأَوَّلِ مَرَّةٍ كَأَنَّهَا رَوْضَةٌ مِنْ رِيَاضِ  
 الْجَنَّةِ، وَالرَّوْتُقُ وَالْبَهَاءُ اللَّذَانِ ..... بِهِمَا هَذِهِ الْحَدِيقَةُ نَادِرًا لِلْوُجُودِ : فَالْمِيَاهُ  
 ..... الْمُتَدَفِّقَةُ تَدُورُ حَوْلَ الْأَشْجَارِ أَشْبَهُ ..... نَمَّ .....  
 ..... فِي سَيْرِهَا ..... تَارِكَةً ..... بِرِكَآءٍ صَغِيرَةٍ تَبْدُو إِذَا مَا انْعَكَسَتْ  
 عَلَيْهَا أَشَعَّةُ الشَّمْسِ كَالْمَرَايَا .....

معج  
 ل  
 ل  
 ل  
 ل

الْخَطُّ  
 . الْوُضُوحُ  
 مِنْ 0 إِلَى 0,5  
 . الْجَمَالِيَّةُ  
 مِنْ 0 إِلَى 0,5  
 . سَلَامَةٌ  
 الْكِتَابِيَّةُ  
 نِصْفُ نُقْطَةٍ  
 لِكُلِّ كَلِمَةٍ  
 .  
 5

## جَدْوَلُ إِسْنَادِ الْأَعْدَادِ

| الرَّسْمُ السَّلِيمُ<br>لِلْعُنَاصِرِ اللُّغَوِيِّ | الْإِمْلَاءُ     |                    | مَعَايِيرُ الْحَدِّ الْأَدَنِيِّ |      |     | مُسْتَوِيَاتُ التَّمَلُّكِ      |
|--|------------------|--------------------|----------------------------------|------|-----|---------------------------------|
|  | معج              | الْخَطُّ           | مع2ب                             | مع2أ | مع1 |                                 |
| 4 = 8 x 0,5 ن                                      |                  | الْوُضُوحُ         | 0                                | 0    | 0   | إِنْعِدَامُ التَّمَلُّكِ        |
|  |                  | الْجَمَالِيَّةُ    | 1                                | 2    | 1   | التَّمَلُّكُ دُونَ الْأَدَنِيِّ |
| $\frac{\cdot}{5}$                                  | مِنْ 0 إِلَى 0,5 | مِنْ 0 إِلَى 0,5   | 2                                | 4    | 3   | التَّمَلُّكُ الْأَدَنِيِّ       |
|  | الْعَدَدُ:       |                    | 3                                | 6    | 5   | التَّمَلُّكُ الْأَقْصَى         |
|  |                  | $\frac{\cdot}{20}$ |                                  |      |     |                                 |



# امتحانات جسر النجاح

المادة : إنتاج كتابي  
المستوى : السنة السادسة

إختبار نهاية السداسي الثاني  
عدد : 2

الاسم :  
اللقب :  
القسم :

الموضوع :

قرر أحد أفراد أسرتك الهجرة إلى خارج أرض الوطن... وكنت من بين المودعين في المطار أو الميناء... وأخست  
بالم الفراق...  
أكتب نصاً سردياً يتخلله مقاطع وصفية.

| المعايير                 | الإنتاج | النقاط<br>المُسندة |
|--------------------------|---------|--------------------|
| الملاءمة                 |         | 1                  |
| مع 1                     |         | 1                  |
|                          |         | 1                  |
| سلامة بناء<br>النص       |         | 1                  |
| مع 2                     |         | 1                  |
|                          |         | 1                  |
|                          |         | 1                  |
| التصرف في<br>نمط الكتابة |         | 1                  |
| مع 3                     |         | 1                  |
|                          |         | 1                  |
|                          |         | 1                  |
|                          |         | 1                  |

|   |  |                                       |
|---|--|---------------------------------------|
| 1 |  |                                       |
| 1 |  |                                       |
| 1 |  |                                       |
| 1 |  | حسن العرض<br>مع5<br> _ _              |
| 1 |  |                                       |
| 1 |  |                                       |
| 1 |  | ثراء اللغة<br>والطرافة<br>مع4<br> _ _ |
| 1 |  |                                       |
| 1 |  |                                       |
| 1 |  |                                       |
| 1 |  |                                       |

## جَدْوَلُ إِسْنَادِ الْأَعْدَادِ

| مَعْيَارُ التَّمْيِيزِ | مَعَايِيرُ الْحَدِّ الْأَدْنَى |     |       |     |     | مُسْتَوِيَاتُ التَّمَلُّكِ<br>المعايير |
|------------------------|--------------------------------|-----|-------|-----|-----|--|
|                        | مع4                            | مع5 | مع3   | مع2 | مع1 |  |
| 0                      | 0                              | 0   | 0     | 0   | 0   | إِنْعِدَامُ التَّمَلُّكِ               |
| 2   1                  | 1                              | 1   | 2   1 | 1   | 1   | التَّمَلُّكُ دُونَ الْأَدْنَى          |
| 4   3                  | 2                              | 2   | 4   3 | 2   | 2   | التَّمَلُّكُ الْأَدْنَى                |
| 5                      | 3                              | 3   | 6   5 | 3   | 3   | التَّمَلُّكُ الْأَقْصَى                |



# امتحانات جسر النجاح

المادة : قراءة

المستوى : السنة السادسة

اختبار نهاية السداسي الثاني

عدد : 3

الاسم :

اللقب :

القسم :

النص :

بَلَغْتُ مَطَارَ نُونِسَ قَرْطَاجَ، فَإِذَا الْحَرَكَةُ فِي أَرْجَائِهِ قَائِمَةٌ عَلَى قَدَمٍ وَسَاقٍ، يَسْتَقْبِلُ وَفُودَ الزَّائِرِينَ وَيُودِعُ جُمُوعَ الْمُسَافِرِينَ.

أَتَمَمْتُ إِجْرَاءَاتِ السَّفَرِ، وَحِينَ أَرَفْتُ سَاعَةَ الرَّحِيلِ تَوَجَّهْتُ نَحْوَ الْمَدْرَجِ فَارْتَقَيْتُ سُلَّمِ الطَّائِرَةِ وَجَلَسْتُ فِي مَقْعَدِي مُنْتَظِرًا لِحُظَّةِ الْإِفْلَاحِ. كَانَتْ تَجْلِسُ قِبَالَتِي امْرَأَةٌ شَابَةٌ ذَاتُ مَلَامِحٍ قَاسِيَةٍ وَوَجْهِ نَحِيلٍ، تُغَطِّي جُزْءًا مِنْهُ خِصَائِلٌ مِنْ شَعْرِ فَاحِمٍ مُنْسَدِلٍ وَتَرْتَدِي مِعْطَفًا فَاحِرًا.

كَانَتْ بِرِفْقَتِهَا طِفْلَةً تُلِحُّ فِي طَلَبِ شَيْءٍ غَامِضٍ، فَهَمْتُ مِنْ خِلَالِ إِشَارَاتِهَا أَنَّهُ مَحْفُوظٌ فِي الْحَقِيبَةِ الْيَدَوِيَّةِ الْمُغْلَقَةِ، وَكَانَتْ الْأُمُّ تَصُدُّهَا غَيْرَ مُبَالِيَةٍ، وَبَصَرُهَا مَشْدُودٌ إِلَى هَاتِفِهَا الْجَوَالِ تُدَاعِبُ شَاشَتَهُ بِأَنَامِلِهَا. وَاشْتَدَّتْ حَاجَةُ الْبِنْتِ، فَرَفَعَتْ عَقِيرَتَهَا بِصَرَخٍ حَادٍّ مُتَّصِلٍ، وَلَمْ يُزْعِجْنِي الصَّرَاحُ بِقَدْرِ مَا أَرْعَجْنِي بُرُودُ الْأُمِّ وَلَا مُبَالَاتِهَا.

وَفِي لَمَحِ الْبَصْرِ قَفَرْتُ الْأُمُّ مِنْ مَكَانِهَا وَقَدْ فَاضَ كَأْسُ صَبْرِهَا، فَأَمْسَكَتِ الطِّفْلَةَ مِنْ يَدِهَا وَمَشَتْ بِهَا خُطُواتِ عَصَبِيَّةٍ سَرِيعَةً وَهِيَ شَبُهَةٌ مُعْلَقَةٍ فِي الْهَوَاءِ، وَعِنْدَمَا بَلَغَتْ طَرْفَ الْمَمَرِ رَمَتْ بِهَا فِي رُكْنٍ قَصِيٍّ مُنْزَوٍ وَسَطٍ ذُهُولِ الْمُسَافِرِينَ ثُمَّ عَادَتْ أَدْرَاجَهَا وَوَاصَلَتْ التَّحْدِيقَ فِي شَاشَتِهَا الصَّغِيرَةِ، وَيَبْدُو أَنَّ الطِّفْلَةَ قَدْ تَعَوَّدَتْ عَلَى هَذَا النُّوعِ مِنَ الْعُقُوبَاتِ، فَقَدْ قَضَتْ مُدَّةً فِي سِجْنِهَا الْإِنْفِرَادِي ثُمَّ عَادَتْ وَتَسَلَّقَتْ رُكْبَةَ أُمِّهَا الَّتِي لَمْ تَحْفَلْ بِهَا. تَرَكَتِ الْكِتَابَ الَّذِي كَانَ بَيْنَ يَدَيَّ وَبَقِيتُ أَنْتَظِرُ أَنْ تَحِينَ مِنْهَا التِّفَاتَةُ لِفَتْاتِهَا وَأَنْ تَأْخُذَهَا بَيْنَ ذِرَاعَيْهَا وَتَسْأَلَهَا حَاجَتَهَا، وَلَكِنَّهَا لَمْ تَفْعَلْ. فَعَيْلٌ صَبْرِي وَخَاطِبُهَا قَائِلًا :

- إِزْحَمِي ابْنَتِكَ أَعِيرِهَا اهْتِمَامَكَ وَلَا يَشْغَلِكِ الْهَاتِفُ الَّذِي بَيْنَ يَدَيْكَ عَلَى تَلْبِيَةِ رَغْبَاتِهَا.

- قَدَّرِي مَشَاعِرَهَا وَأَنْصِتِي إِلَى حَاجَاتِهَا.

- افْتَحِي لَهَا قَلْبَكَ الدَّافِقَ بِالْمَحَبَّةِ وَلَا تُوَصِدِي فِي وَجْهِهَا أَبْوَابَ الرَّأْفَةِ وَالْحَنَانِ...

المؤلفون

| النُّقَاطُ<br>المُسْتَدَّة | الْأَنْشِطَةُ  | الْمَعَايِيرُ                    |
|----------------------------|--|----------------------------------|
| 0,25                       | 1 - أ- أُسْنِدُ إِلَى النَّصِّ عُنْوَانًا مُنَاسِبًا.  | مع2ج<br><input type="checkbox"/> |
| 0,25                       | <input type="radio"/>  | <input type="checkbox"/>         |
| 0,25                       | 2 - مَا هِيَ الصِّفَةُ الْبَارِزَةُ الَّتِي قَرَأَهَا الرَّاوي عَلَى مَلَامِحِ الْمَسَافِرَةِ الْجَالِسَةِ قِبَالَتَهُ ؟ | مع2أ<br><input type="checkbox"/> |
| 0,25                       | 3 - مَا الَّذِي كَانَ يَشْغَلُ الْمَرْأَةَ وَيُلْهِمَهَا عَنِ ابْتِنِهَا ؟   | مع2أ<br><input type="checkbox"/> |
| 0,25                       | 4 - أ- كَيْفَ تَعَامَلَتْ الْأُمُّ مَعَ الطَّلَبِ الْمُلِحِّ لِابْتِنِهَا ؟  | مع2أ<br><input type="checkbox"/> |
| 0,5                        | ب- اسْتَخْرِجْ قَرِيْنَتَيْنِ تَدْعُمُ بِهِمَا إِجَابَتَكَ .   | مع2ب<br><input type="checkbox"/> |
| 0,25                       | 5 - اِشْرَحِ الْعِبَارَاتِ الْمُسَطَّرَةَ حَسَبَ الْمَعْنَى الَّتِي أَفَادَتْهُ فِي النَّصِّ :                           | مع2د<br><input type="checkbox"/> |
| 0,25                       | . رَمَتْ بِهَا فِي رُكْنٍ قَصِيٍّ =  | <input type="checkbox"/>         |
| 0,25                       | . وَاصَلَتْ التَّحْدِيقَ فِي شَاشَتِهَا =  | <input type="checkbox"/>         |
| 0,25                       | . لَمْ تَحْفَلْ بِهَا =  | <input type="checkbox"/>         |
| 0,25                       | 6 - هَلِ الْبِنْتُ مُتَعَوِّدَةٌ عَلَى تَلْقَائِي مِثْلَ هَذَا الْعِقَابِ مِنْ أُمَّهَا ؟                                | مع2أ<br><input type="checkbox"/> |
| 0,5                        | عَلَّلْ إِجَابَتَكَ بِقَرِيْنَةٍ مِنَ النَّصِّ .   | مع2ب<br><input type="checkbox"/> |
| 0,25                       | - الْإِجَابَةُ :   | <input type="checkbox"/>         |
| 0,5                        | - الْقَرِيْنَةُ :  | مع2ب<br><input type="checkbox"/> |



7 - أ - مَا الَّذِي جَعَلَ الرَّاوي يَفْقِدُ صَوَابَهُ ؟

0,25

مع 2

□ □

ب - كَيْفَ تَصْرَفَ لِيَصْعَ حَدًّا لِلْمَمَارَسَاتِ الْمُزْعَجَةِ الصَّادِرَةِ عَنِ الْأُمِّ :

0,25

8 - شَغَلَ الْهَاتِفُ الْجَوَّالَ الْأُمَّ وَاللَّهَاهَا عَنِ ابْتِنَاهَا. مَا رَأَيْكَ فِي هَذَا السُّلُوكِ ؟

0,5

مع 4

□ □ □ □

عَلَّلْ رَأْيَكَ مُسْتَدِلًّا بِمِثَالٍ مِنَ الْوَاقِعِ.

0,5

0,5

## جَدْوَلُ إِسْنَادِ الْأَعْدَادِ

مع 1 : الْقِرَاءَةُ الْجَهْرِيَّةُ

..... الْقِرَاءَةُ السَّلِيمَةُ مِنَ الْأَخْطَاءِ: مِنْ 0 إِلَى 2

..... الْقِرَاءَةُ الْمُسْتَسْلَةُ : مِنْ 0 إِلَى 1,5

..... الْقِرَاءَةُ الْمُتَعَمَّةُ : مِنْ 0 إِلَى 1,5

$$\frac{\cdot}{20} = \frac{\cdot}{5} + \frac{\cdot}{15}$$

| مِعْيَارُ التَّمْيِيزِ | مَعَايِيرُ الْحَدِّ الْأَدْنَى |       |       |       | مَعَايِيرُ |     | مُسْتَوِيَاتُ التَّمَلُّكِ    |
|------------------------|--------------------------------|-------|-------|-------|------------|-----|-------------------------------|
|                        | مع 4                           | مع 2د | مع 2ج | مع 2ب | مع 2أ      |     |                               |
| 0                      | 0                              | 0     | 0     | 0     | 0          | 0   | إِنْعِدَامُ التَّمَلُّكِ      |
| 1                      | 0,5                            | 1     | 1,5   | 1,5   | 1          | 0,5 | التَّمَلُّكُ دُونَ الْأَدْنَى |
| 2                      | 1                              | 2     | 3     | 2     | 2          | 2   | التَّمَلُّكُ الْأَدْنَى       |
| 3                      | 1,5                            | 3     | 4,5   | 3     | 3          | 2,5 | التَّمَلُّكُ الْأَقْصَى       |



ب- رَمَتْ بِهَا فِي رُكْنٍ مُنْزَوٍ وَسَعَتْ إِلَى مَقْعِدِهَا مُطْمَئِنَّةً.

. نَفِيُ الْفِعْلِ بِـ «مَا» مَعَ الْغَائِبَاتِ :

0,25

0,25

0,25

0,25

..... بِهَا فِي رُكْنٍ مُنْزَوٍ وَ ..... إِلَى مَقَاعِدِهِنَّ مُطْمَئِنَّاتٍ .

. نَفِيُ الْفِعْلِ فِي الْمُسْتَقْبَلِ مَعَ الْمُخَاطَبِينَ :

..... بِهَا فِي رُكْنٍ مُنْزَوٍ وَ ..... إِلَى مَقْعَدَيْكُمَا مُطْمَئِنِّينَ .

4 - أتمّ تعميم الجدول التالي حسب ما هو مطلوب مع الشكل التام.

مع2ب

|||

|||

مع2ج

|||

| الْفِعْلُ الْمَاضِي مُسْتَدًّا إِلَى الْغَائِبِ | اسْمُ الْفَاعِلِ مَرْفُوعٌ | اسْمُ الْمَفْعُولِ مَرْفُوعٌ | الْمَصْدَرُ مَرْفُوعٌ |
|---|----------------------------|------------------------------|-----------------------|
| حَدَّقَ   | .....                      | .....                        | .....                 |

0,25

0,25

0,25

**إملاء:**

نص الإملاء: أكتُب العِبَارَاتِ الْمُمْلَأَةَ عَلَيَّ فِي أَمَاكِنِهَا مِنَ الْفِقْرَةِ.

كَثُرَ التَّدْمُرُ وَاشْتَكَيْ ..... الْأَحْيَاءُ الْقَرِيبَةَ مِنَ السَّبْحَةِ مِنْ ..... الْبُعُوضِ

وَالْحَشَرَاتِ السَّامَةِ، ..... تَبَادَرَتْ إِلَى ذَهْنِي ..... مُعَلِّمَنَا حِينَ خَاطَبَ

صَدِيقَنَا ..... قَائِلًا: «حَسَبَ رَأْيِكَ مَنْ أَعْدَى أَعْدَاءِ الْإِنْسَانِ؟» فَقَالَ: «الْفَأْرُ».

وَقَالَ آخَرُ: «..... يَا سَيِّدِي». عِنْدَهَا تَدَخَّلَ مُعَلِّمُنَا وَقَالَ: «لَا يَا أَطْفَالِي بَلْ هِيَ

مَخْلُوقَاتٌ ..... الْحَجْمِ مُحْتَفِرَةٌ جِدًّا وَلَكِنَّهَا ..... وَتَحْمِلُ أَمْرًا وَبِأَيْدِيهَا

خَطِيرَةً لِلْإِنْسَانِ.

الْحَطُّ  
الْوُضُوحُ

من 0 إلى 0,5

الْجَمَالِيَّةُ

من 0 إلى 0,5

سَلَامَةُ

الْكِتَابِيَّةُ

نُصْفُ نَقْطَةٍ

لِكُلِّ كَلِمَةٍ

### جَدْوَلُ إِسْنَادِ الْأَعْدَادِ

| الإملاء | قَوَاعِدُ اللَّغَةِ | مَعَايِيرُ الْحَدِّ الْأَدْنَى |      |      |      |      | مُسْتَوِيَّاتُ التَّمَلُّكِ |                               |
|---------|---------------------|--------------------------------|------|------|------|------|-----------------------------|-------------------------------|
|         |                     | مع2ج                           | مع2ب | مع2أ | مع1ب | مع1أ |                             |                               |
| 5       | 15                  | 0                              | 0    | 0    | 0    | 0    | إِنْعَادُ التَّمَلُّكِ      |                               |
|         |                     | 0,25                           | 0,5  | 0,25 | 0,5  | 0,25 | 0,25                        | التَّمَلُّكُ دُونَ الْأَدْنَى |
|         |                     | 0,5                            | 1    | 0,75 | 1    | 0,75 | 0,5                         | التَّمَلُّكُ الْأَدْنَى       |
|         |                     | 0,75                           | 1,5  | 1,25 | 1,5  | 1,25 | 0,75                        | التَّمَلُّكُ الْأَقْصَى       |
|         | 20                  |                                |      |      |      |      |                             |                               |

# امتحانات جسر النجاح

المادة : إنتاج كتابي  
المستوى : السنة السادسة

إختبار نهاية السداسي الثاني  
عدد : 3

الاسم :  
اللقب :  
القسم :

الموضوع :

أضطرر والدآك للتغيب عن المنزل لأمر طارئ وأوكلا إليك مهام تصريف شؤون البيت، وفي الأثناء طرأ حدث أوقعك في مازق واضطرت إلى مهاتفة أمك التي زودتك بما يلزم من توجيهات. التعلیمة : أنتج نصاً سردياً تروي فيه أطوار الحادثة وضمنه الوصف والتوجيه.

| النقاط<br>المُسندة | الإنتاج | المعايير                   |
|--------------------|---------|----------------------------|
| 0,25               | .....   | مع1                        |
| 0,25               | .....   | توافق المنتج<br>مع السند   |
| 0,25               | .....   |                            |
| 0,25               | .....   |                            |
| 0,25               | .....   | مع2                        |
| 0,25               | .....   | اكتمال البنية<br>السردية   |
| 0,25               | .....   |                            |
| من 0,5             | .....   | ترتيب الأحداث              |
| إلى 2              | .....   |                            |
| من 0,5             | .....   | استعمال الأبنية<br>اللغوية |
| إلى 2              | .....   | احترام قواعد<br>الرسم      |
| من 0,5             | .....   |                            |
| إلى 2              | .....   | مع3                        |
| من 0,5             | .....   | الاغناء بالوصف             |
| إلى 2              | .....   |                            |
| من 0,5             | .....   | الحوار                     |
| إلى 2              | .....   |                            |
| من 0,5             | .....   | استعمال التوصية            |
| إلى 2              | .....   |                            |

|                 |  |   |
|-----------------|--|---|
| 0,5             |  | مع5                                     |
| 0,5             |  | وضوح الكتابة<br>                        |
| 0,5             |  | سلامة التَّنْقِيط<br>                   |
|                 |  | تمايز الفقرات<br>                       |
| 0,5 من<br>إلى 1 |  | مع4<br>استعمال معجم<br>فصيح<br>         |
| 0,5 من<br>إلى 2 |  | استعمال<br>تراكيب متنوعة<br>            |
| 0,5 من<br>إلى 2 |  | ظهور فكرة<br>متميزة أو<br>تصرف طريف<br> |

## جَدْوَلُ إِسْنَادِ الْأَعْدَادِ

| مَعْيَارُ التَّمْيِيزِ | مَعَايِيرُ الْحَدِّ الْأَدْنَى |  |     |     |   |     |   |     |   |     |      |      | المَعَايِيرُ<br>مُسْتَوِيَّاتُ<br>التَّمَلُّكِ |                               |
|------------------------|--------------------------------|--|-----|-----|---|-----|---|-----|---|-----|------|------|--|-------------------------------|
|                        | مع4                            |  | مع3 |     |   | مع2 |   |     |   | مع1 |      |      |  |                               |
| 0                      | 0                              |  | 0   |     |   | 0   |   |     |   | 0   |      |      | إِعْدَادُ التَّمَلُّكِ                         |                               |
| 1 : 0,5                | 0,5                            |  | 2   | 1,5 | 1 | 0,5 | 2 | 1,5 | 1 | 0,5 | 0,75 | 0,5  | 0,5  | التَّمَلُّكُ دُونَ الْأَدْنَى |
| 3 : 2                  | 1                              |  | 4   | 3,5 | 3 | 2,5 | 4 | 3,5 | 3 | 2,5 | 1    |      |  | التَّمَلُّكُ الْأَدْنَى       |
| 5 : 4                  | 1,5                            |  | 6   | 5,5 | 5 | 4,5 | 6 | 5,5 | 5 | 4,5 | 1,5  | 1,25 |  | التَّمَلُّكُ الْأَقْصَى       |

# امتحانات جسر النجاح

المادة : قراءة

المستوى : السنة السادسة

اختبار نهاية السداسي الثاني

عدد : 4

الاسم :

اللقب :

القسم :

النص :

مُنذُ عَشْرَةِ أَيَّامٍ وَأَنَا جَادٌّ فِي الْبَحْثِ عَنْ عَمَلٍ فِي هَذِهِ الْمَدِينَةِ الصَّاحِبَةِ، وَأُفْتِشُ عَنْ غُرْفَةٍ صَغِيرَةٍ أَسْكُنُهَا تَفْتِيضًا مُتَوَاصِلًا، وَلَكِنْ دُونَ جَدْوَى.

الْمَدِينَةُ !!!... قَالُوا إِنَّهَا مَوْطِنُ الْعَجَائِبِ... الْعَمَلُ فِيهَا مُتَوَقِّرٌ، وَالْجُيُوبُ سُرْعَانَ مَا تَمْتَلِي مَالًا... الْكُلُّ فِيهَا مُرْتَاحُونَ، وَكُلُّ مَا تَتَمَنَّاهُ تَجِدُهُ، وَتَحْصُلُ عَلَيْهِ بِسُهُولَةٍ.

وَقَفْتُ أَمَامَ مَخْبَزٍ وَقَدْ أَحَدَ مِنِّي الْعَطَشُ وَالْإِعْيَاءُ كُلُّ مَا أَحَدٍ، طَرَفْتُ الْبَابَ اسْتِثْنَانًا، ثُمَّ وَلَجْتُهُ وَتَلَفْتُ حَوْلِي أَبْحَثُ عَنْ صَاحِبِهِ وَأَنَا أَمْنِي نَفْسِي بِأَنْ لَا الْأَقْي نَفْسَ الْجَوَابِ الَّذِي تَكَرَّرَ عَلَيَّ مَسْمَعِي طِيلَةَ هَذَا الْيَوْمِ... جَاءَنِي صَوْتُ أَجَشٍّ كَانَ صَوْتُ رَجُلٍ يَقْبَعُ عَلَيَّ كُرْسِيٍّ فِي رُكْنٍ مِنَ الْمَخْبَزِ.

- مَاذَا تُرِيدُ ؟

- عَفْوًا، إِذَا سَمَحْتَ أُرِيدُ مُقَابَلَةَ صَاحِبِ الْمَحَلِّ.

- وَلِمَاذَا تُرِيدُهُ ؟

- أَوَدُّ الْعَمَلَ عِنْدَهُ يَا سَيِّدِي.

تَأَمَّلْنِي مِنْ قِمَّةِ رَأْسِي إِلَى أَسْفَلِ قَدَمِي، وَحَرَكَ حَاجِبِيهِ وَكَأَنَّ هَيْئَاتِي لَمْ تُعْجِبْهُ، ثُمَّ قَالَ :

- اِبْحَثْ عَنِ الْعَمَلِ فِي غَيْرِ هَذَا الْمَكَانِ، فَنَحْنُ لَسْنَا فِي حَاجَةٍ إِلَى عُمَّالٍ.

إِنِّي عَامِلٌ فُرْنٍ مُمْتَازٍ. كُنْتُ فِي قَرِيَّتِي مُحْتَرَمًا... نَعَمْ أَحْصُلُ عَلَى قَلِيلٍ مِنَ الْمَالِ، وَلَكِنَّهُ يَكْفِينِي حَاجَتِي...

لَا أَعْرِفُ مَا حَلَّ بِي ؟ إِنَّهَا حُمَى الْمَدِينَةِ... فَهَذَا الْأُسْبُوعُ الثَّانِي يَدْخُلُ عَلَيَّ وَجُودِي هُنَا دُونَ أَنْ أَتَوَفَّقَ لِعَمَلٍ،

وَالْمَصْرُوفُ تَبَخَّرَ شَيْئًا فَشَيْئًا، وَلَمْ يَبْقَ مِنْهُ إِلَّا الْقَلِيلُ...

خَرَجْتُ مِنَ الْمَخْبَزِ، وَفِي نَفْسِي حَسْرَةٌ. وَقَرَّرْتُ شَدَّ الرَّحَالِ عَائِدًا إِلَى قَرِيَّتِي. سَأَبْقَى هُنَاكَ قَانِعًا بِقِسْمَتِي

فِي الْعَيْشِ. فَصَاحِبُ الْفُنْدُقِ وَحَدَهُ قَبَضَ حَتَّى الْآنَ مَا يَكْفِينِي وَعَائِلَتِي شَهْرًا كَامِلًا فِي الْقَرْيَةِ، هَيَّا يَا عَبْدَ

الرَّحْمَانِ، أَيَنْ هِمَّتْكَ ؟ أَيَنْ رَجَاةَ عَقْلِكَ ؟ سَاعِدْنِي يَا رَبِّي !

علي جديدي (مجلة الفكر) يتصرف

- 1 - أوزع الأحداث التالية على أقسام النص الثلاثة في الجدول الآتي :
- تأثر الكاتب بأحاديث الناس حول المدينة.
- عزم الكاتب على الرجوع إلى القرية.
- بحث الراوي عن عمل ومكان للسكنى، وعدم توفيقه في ذلك.

| وَضْعُ النِّهَايَةِ | سِيَاقُ التَّحْوِيلِ | وَضْعُ الْبِدَايَةِ |
|---------------------|----------------------|---------------------|
| .....               | .....                | .....               |

0,5  
0,5  
0,5

مع 2

|||

- 2 - غادر عبد الرحمان القرية، والتحق بالمدينة. أستخرج من النص ثلاثة أسباب لذلك.

1  
1  
1

السبب الأول : .....

السبب الثاني : .....

السبب الثالث : .....

مع 2أ

|||

- 3 - تأثر الكاتب بأحاديث الناس حول المدينة. ولكنه لم يجد ما قالوه صحيحا. أستخرج ثلاث فرائن تؤيد ذلك :

1  
1  
1

القرينة الأولى : .....

القرينة الثانية : .....

القرينة الثالثة : .....

مع 2ب

|||

- 4 - أشرح العبارات التالية حسب سياق ورودها في النص.

0,5  
0,5  
0,5

أبحث عن عمل في هذه المدينة الصاحبة : ←

ثم ولجنته وتلفت حولي أبحث عن صاحبه : ←

سأبقى هناك قائعا بقسمتي في العيش : ←

مع 2د

|||

- 5 - لماذا لم يشغل صاحب المخبز عبد الرحمان ؟

1

الإجابة : .....

مع 2أ

||

6 - لِمَاذَا قَرَّرَ عَبْدُ الرَّحْمَنِ الْعَوْدَةَ إِلَى الْقَرْيَةِ ؟ اذْكُرْ سَبَبَيْنِ.

1 ..... الإِجَابَةُ : مع2أ  
 1 .....

7 - صَخَّ الْعَلَامَةُ (x) أَمَامَ مَا تَرَاهُ مُنَاسِبًا مِنَ الْقَضَايَا الَّتِي يُعَالِجُهَا النَّصُّ :

1 .....  التُّزُوحُ  الكَذِبُ  البِطَالَةُ مع4  
 1 .....

8 - قَرَّرَ عَبْدُ الرَّحْمَنِ الْعَوْدَةَ إِلَى الْقَرْيَةِ. مَا رَأَيْكَ فِي ذَلِكَ ؟ عَلِّلْ إِجَابَتَكَ.

1 ..... الرَّأْيُ : مع4  
 1 .....

1 ..... التَّعْلِيلُ : مع4  
 1 .....

### جَدْوَلُ إِسْنَادِ الْأَعْدَادِ

| مِعْيَارُ التَّمْيِيزِ   | مَعَايِيرُ الْحَدِّ الْأَدْنَى |      |      |      | مُسْتَوِيَّاتُ التَّمَلُّكِ |
|--|--------------------------------|------|------|------|-----------------------------|
|  | مع4                            | مع2د | مع2ج | مع2ب |                             |
| الْقِرَاءَةُ الْجَهْرِيَّةُ                                    |                                |      |      |      |                             |
| - الْقِرَاءَةُ السَّلِيمَةُ مِنَ الْأَخْطَاءِ : مِنْ 0 إِلَى 2 | 0                              | 0    | 0    | 0    | 0                           |
| - الْقِرَاءَةُ الْمُسْتَرْسَلَةُ : مِنْ 0 إِلَى 1,5            | 1                              | 0,5  | 0,5  | 1    | 3 : 2 : 1                   |
| - الْقِرَاءَةُ الْمُنْعَمَةُ : مِنْ 0 إِلَى 1,5                | 2                              | 1    | 1    | 2    | 4                           |
| $\frac{\cdot}{20} = \frac{\cdot}{5} + \frac{\cdot}{15}$        | 3                              | 1,5  | 1,5  | 3    | 6 : 5                       |



# امتحانات جسر النجاح

|                         |                             |         |
|-------------------------|-----------------------------|---------|
| المادة : قواعد اللغة    | اختبار نهاية السداسي الثاني | الاسم : |
| المستوى : السنة السادسة | عدد : 4                     | اللقب : |
|                         |                             | القسم : |

| النقاط<br>المُسندة | الأشـطة  | المعايير |
|--------------------|--|----------|
| 1                  | 1 - أَسْخِرْجُ مِنَ النَّصِّ ثَلَاثَ جُمَلٍ حَسَبِ الْمَطْلُوبِ وَأَسْطُرُهُ.<br>- جُمْلَةٌ تَتَضَمَّنُ اسْمَ فَاعِلٍ مِنَ الْمُضَاعَفِ :  | مع1أ<br> |
| 1                  | - جُمْلَةٌ تَتَضَمَّنُ مَفْعُولًا مُطْلَقًا :  |          |
| 1                  | - جُمْلَةٌ اسْمِيَّةٌ تَقْدَمُ فِيهَا الْخَبْرُ عَلَى الْمُبْتَدَأِ :  |          |
| 0,5 0,5            | 2 - أُبَيِّنُ وَظِيفَةَ الْكَلِمَةِ الْمُسَطَّرَةِ وَعَلَامَةَ إِعْرَابِهَا، ثُمَّ أَكْمِلُ بِمَا يُنَاسِبُ.<br>- الْكُلُّ فِيهَا مُرْتَاخُونَ ← الْوِظِيفَةُ ..... عَلَامَةُ الْإِعْرَابِ ..... | مع1ج<br> |
| 0,5                | - كُلُّ الْفَتَيَاتِ فِيهَا .....  | مع1ب<br> |
| 0,5                | - الطُّفْلَانِ فِيهَا .....  |          |
| 1                  | 3 - أُغْنِي كُلَّ جُمْلَةٍ بِمَفْعُولٍ مُطْلَقٍ حَسَبِ الْمَطْلُوبِ.<br>- يُفِيدُ التَّأَكِيدَ : طَرَقْتُ الْبَابَ .....   | مع2أ<br> |
| 1                  | - يُبَيِّنُ النَّوْعَ : طَرَقْتُ الْبَابَ .....  |          |
| 1                  | - يُبَيِّنُ الْعَدَدَ : طَرَقْتُ الْبَابَ .....  |          |
| 0,5                | 4 - أُبَيِّنُ وَظِيفَةَ الْكَلِمَاتِ الْمُسَطَّرَةِ.<br>- أَخَذَ مِنِّي الْعَطَشُ وَالْإِعْيَاءُ كُلُّ مَاخَذٍ ← .....   | مع1ج<br> |
| 0,5                | - نَعَمْ أَحْضَلُ عَلَى قَلِيلٍ مِنَ الْمَالِ. ← .....   |          |

5 - أَكْمَلْ تَصْرِيْفَ الْفِعْلَيْنِ حَسَبَ السِّيَاقِ مَعَ الشُّكْلِ.

- وَأَنَا أُمَّتِي نَفْسِي بِأَنْ لَا الْأَقْبِي نَفْسَ الْجَوَابِ. مع2ب

- وَالَّتِ ..... نَفْسَكَ بِأَنْ لَا ..... نَفْسَ الْجَوَابِ. 0,75 0,75

- وَالَّتِ ..... نَفْسِكَ بِأَنْ لَا ..... نَفْسَ الْجَوَابِ. 0,75 0,75

- وَأَنْتُ ..... أَنْفَسَكَ بِأَنْ لَا ..... نَفْسَ الْجَوَابِ. 0,75 0,75

6 - أَكْمَلْ تَعْمِيرَ الْجَدْوَلِ بِمَا يُنَاسِبُ :

| المصدرُ نكرةٌ مرفوعةٌ | الفعلُ في صيغة الماضي |
|-----------------------|-----------------------|
| .....                 | فَتَشَّ               |
| مُقَابَلَةٌ           | .....                 |
| .....                 | تَبْحَرَّ             |

0,5

0,5

0,5

الْخَطُّ

. الْوُضُوحُ

مِنْ 0 إِلَى 0,5

. الْجَمَالِيَّةُ

مِنْ 0 إِلَى 0,5

. سَلَامَةٌ

الْكِتَابَةُ

نُصِفْ نُقْطَةً

لِكُلِّ كَلِمَةٍ

كَانَ يُمِضِي الْيَوْمَ كُلَّهُ مُتَنَقِّلاً فِي الْحَقْلِ، يَتَفَقَّدُ ..... تَارَةً وَيُرَاقِبُ الْفَلَاحِينَ  
وَيَحْتُثُّهُمْ عَلَى مَزِيدِ الْعَمَلِ وَعَدَمِ ..... طَوْرًا، وَيَجْمَعُ الْأَدَوَاتِ الْمُلقَاةِ هُنَا وَهِنَاكَ  
وَيُمْسِكُ بِ..... يَضْرِبُ بِهَا الْأَرْضَ فِي قُوَّةٍ وَعَزْمٍ، ثُمَّ يَرْفَعُ ..... إِلَى السَّمَاءِ  
وَ..... فِي ..... عَنْ مَوْعِدِ مُرُورِ السُّحْبِ ..... بِالْأَمْطَارِ بِأَرْضِهِ.

## جَدْوَلُ إِسْنَادِ الْأَعْدَادِ

| الإملاء | قواعد اللّغة | معايير الحد الأدنى |      |      |      |      |      | مستويات التملك           |                         |                               |
|---------|--------------|--------------------|------|------|------|------|------|--------------------------|-------------------------|-------------------------------|
|         |              | مع2د               | مع2ب | مع2أ | مع1ج | مع1ب | مع1أ |                          |                         |                               |
| 5       | 15           | 0                  | 0    | 0    | 0    | 0    | 0    | إِنْعِدَامُ التَّمَلُّكِ |                         |                               |
|         |              | 0,5                | 2,25 | 1,5  | 0,75 | 1    | 0,5  | 0,5                      | 1                       | التَّمَلُّكُ دُونَ الْأَدْنَى |
|         |              | 1                  | 3    | 2    | 1    | 1    | 2    | 2                        | التَّمَلُّكُ الْأَدْنَى |                               |
|         | 20           | 1,5                | 4,5  | 3,75 | 3    | 1,5  | 1,5  | 3                        | التَّمَلُّكُ الْأَقْصَى |                               |

# امتحانات جسر النجاح

المادة : إنتاج كتابي  
المستوى : السنة السادسة

إختبار نهاية السداسي الثاني  
عدد : 4

الاسم :  
اللقب :  
القسم :

الموضوع :

أخذت من عند صديقك كراسه لتنسخ منه بعض الدروس، ووعده بأن تحضره في الغد، ولكنك لم تفِ بوعدك فشكاك للمعلم.

أنتج نصاً سردياً تبين فيه ما حصل، واصفاً شعورك ذاكراً ما دار بينك وبين المعلم وما آل إليه الأمر.

| النقاط<br>المُسندة | الإنتاج | المعايير                            |
|--------------------|---------|-------------------------------------|
| 0,75               |         | مع1<br>توافق المنتج<br>مع السند<br> |
| 0,75               |         |                                     |
| 0,75               |         | مع2<br>اكتمال البنية<br>السردية<br> |
| 0,75               |         | ترتيب الأحداث<br>                   |
| 0,75               |         | استعمال الأبنية<br>اللغوية<br>      |
| 0,75               |         | احترام قواعد<br>الرسم<br>           |
| 1                  |         | مع3<br>الاغناء بالوصف<br>           |
| 1                  |         | الحوار<br>                          |
| 1                  |         | استعمال التوصية<br>                 |
| من 0<br>إلى 4,5    |         |                                     |

|     |  |   |
|-----|--|---|
| 1   |  | معد 5   |
| 1   |  | وضوح الكتابة<br><input type="checkbox"/>                        |
| 1   |  | سلامة التنقيط<br><input type="checkbox"/>                       |
| 1   |  | تمايز الفقرات<br><input type="checkbox"/>                       |
| 1,5 |  | معد 4   |
| 1,5 |  | استعمال معجم<br>فصيح<br><input type="checkbox"/>                |
| 1,5 |  | استعمال<br>تراكيب متنوعة<br><input type="checkbox"/>            |
| 2   |  | ظهور فكرة<br>متميزة أو<br>تصرف طريف<br><input type="checkbox"/> |

## جَدْوَلُ إِسْنَادِ الْأَعْدَادِ

| مِعْيَارُ التَّمْيِيزِ | مَعَايِيرُ الْحَدِّ الْأَدْنَى |       |       |       | مُسْتَوَاتُ التَّمَلُّكِ |                          |                               |
|------------------------|--------------------------------|-------|-------|-------|--------------------------|--------------------------|-------------------------------|
|                        | معد 5                          | معد 4 | معد 3 | معد 2 | معد 1                    | معد 0                    |                               |
| من                     | 0                              | من    | 0     | 0     | 0                        | إِنْعِدَامُ التَّمَلُّكِ |                               |
| 0                      | 1                              | 0     | 1     | 2,25  | 1,5                      | 0,75                     | التَّمَلُّكُ دُونَ الْأَدْنَى |
| إلى                    | 2                              | إلى   | 2     | 3     |                          |                          | التَّمَلُّكُ الْأَدْنَى       |
| 5                      | 3                              | 4,5   | 3     | 4,5   | 3,75                     |                          | التَّمَلُّكُ الْأَقْصَى       |

# امتحانات جسر النجاح

المادة : قراءة

المستوى : السنة السادسة

اختبار نهاية السداسي الثاني

عدد : 5

الاسم :

اللقب :

القسم :

النص :

اقتربت هيفاء من أبيها الذي كان نائماً على سريرهِ، ووضعت يدها الصغيرة على خده وهمست : « بابا... بابا... أنا ابنتك التي تحبك . أنا هيفاء.»

تقلب الأب وتمط قليلاً وفتح عينيه، فقالت هيفاء : « صباح الخير يا أبي.»

- صباح الخير، لماذا استيقظت اليوم باكراً يا هيفاء ؟

أجابت هيفاء وقد اقتربت من أبيها : « حين كنت تتحاور مع ماما، سمعت صوتك يرتفع على غير عادته.»

- ألم تكوني نائمة يا عزيزتي ؟ إنه عتاب خفيف لا أكثر ولا أقل.

- لو كان ذلك عتاباً لما بكث أمي... لا بد أنك فسوت عليها.

شعر الأب بالخجل، وأحس أنه بالفعل كان قاسياً مع زوجته ليلة أمس فقال : « الحق معك يا هيفاء... كنت مرهقاً، متوتر الأعصاب، ولم أعرف كيف ارتفع صوتي...»

قالت هيفاء في لطف : « وما ذنب ماما... ؟ فهي تتعب كل يوم مثلك إنها تطبخ وتنظف وتعمل كذلك خارج البيت... فقد اعتادت أن تتبلع من أجل سعادتنا ألواناً من التعب في صمت، ورغم ذلك فإن صوتها لم يرتفع يوماً... هيا ! انهض وادهب إليها واعتذر لها.»

عندها قام الأب مبتسماً، وفي هدوء اتجه إلى العرقة المجاورة. وقبل أن تخرج هيفاء إلى المدرسة نظرت إلى والديها وبصوت ممزوج بالحنان قالت : « بابا كن هادئاً في العمل حتى لا تعود إلى المنزل في المساء وأنت متوتر الأعصاب، وأنت يا ماما! استقبليه وأنت مبتسمة... فابتسامتك تمسح تعب النهار.»

عن ياسين رفاعية - بتصرف

المعايير

الأنشطة

النقاط  
المُسندة

0,5

0,5

0,5

1

1 - أُسندُ عنواناً مناسباً للنص. ←

2 - حسب النص، ما سبب الخلاف بين الزوجين ؟ دعم إجابتك بقرينة من النص.

الإجابة : .....

مع 2د  
|||

مع 2أ  
|



# امتحانات جسر النجاح

المادة : قواعد اللغة

المستوى : السنة السادسة

اختبار نهاية السداسي الثاني

عدد : 5

الاسم :

اللقب :

القسم :

المعايير

الأنشطة

النقاط  
المُسندة

1- أعيّن وظيفة الكلمات المُسطّرة في الجُمْلَةِ التَّالِيَةِ :

1

..... ← - اقْتَرَبَتْ هَيْفَاءُ مِنْ أَبِيهَا الَّذِي كَانَ نَائِمًا :

1

..... ← - إِنَّهُ عِتَابٌ خَفِيفٌ :

1

..... ← - لَمْ أَعْرِفْ كَيْفَ ارْتَفَعَ صَوْتِي :

1

2 - أُعِيدَ كِتَابَةُ الْجُمْلَةِ لِيَسْتَقِيمَ مَعْنَاهَا مَعَ الشَّكْلِ التَّامِّ وَأَسْتَعِينُ بِالْكَلِمَتَيْنِ الْمُسَطَّرَتَيْنِ.

1

..... ← - قَامَ الْأَبُ مُبْتَسِمًا

1

..... ← - قَامَتِ الْأُمَّهَاتُ

1

..... ← - قَامَ هَيْفَاءُ مُبْتَسِمًا

1

3- أَصْرَفُ الْجُمْلَةَ التَّالِيَةَ وَأَعَيِّرُ مَا يَجِبُ تَغْيِيرُهُ مَعَ الشَّكْلِ الْكَامِلِ.

1

لَا بُدَّ أَنْتَ قَسَوْتَ عَلَيْهَا.

1

..... عَلَيْهَا. - لَا بُدَّ أَنْتَ لَمْ ..... عَلَيْهَا.

1

..... عَلَيْهَا. - لَا بُدَّ أَنْتَ لَنْ ..... عَلَيْهَا.

1

..... عَلَيْهَا. - لَا بُدَّ أَنْتَ لَمْ ..... عَلَيْهَا.

1

4 - أَكْتُبُ جِذْرَ الْفِعْلِ الْمُسَطَّرِ فِي الْجُمْلَةِ.

1

..... ← - كُنْتُ تَتَحَاوَرُ مَعَ مَامَا.

5 - أَكْمَلْ تَعْمِيرَ الْجَدْوَلِ التَّالِيِ حَسَبَ الْمَطْلُوبِ مَعَ الشَّكْلِ التَّامِّ.

اسْمُ الْمَفْعُولِ

الْمَصْدَرُ مَنْصُوبٌ

اسْمُ الْفَاعِلِ

الْفِعْلُ

0,5 0,5

.....

عِتَابًا

.....

.....

0,5 0,5

.....

.....

.....

تَمَطَّى

0,5 0,5

.....

.....

.....

مع2ب

.....

.....

التَّعْلِيمَةُ : أَكْتُبُ الْكَلِمَاتِ الْمُؤَمَّلَةَ فِي مَكَانِهَا بِحَظٍّ وَاضِحٍ جَمِيلٍ.  
الْمُعَلَّمُونَ

الْحَطُّ  
• الْوُضُوحُ  
مِنْ 0 إِلَى 0,5  
• الْجَمَالِيَّةُ  
مِنْ 0 إِلَى 0,5  
• سَلَامَةُ  
الْكِتَابَةِ  
نُصْفُ نُقْطَةٍ  
لِكُلِّ كَلِمَةٍ

..... الْمُعَلَّمُونَ مَنَاهِلُ الْمَعْرِفَةِ، يَرُدُّهَا ..... وَالْفُقَرَاءُ غِذَاءٌ لِلْعُقُولِ. إِنَّهُمْ  
الْعُلُومَ، يَهْتَدِي بِنُورِهِمْ كُلُّ تَائِهٍ وَ..... قَبَسٌ لِكُلِّ طِفْلِ.  
..... تُودَعُ بِأَيْدِيهِمُ الْوَدَائِعُ ..... فَإِذَا هُمْ ..... بِشَرَفٍ لِأَنَّهُمْ .....  
بِرِسَالَتِهِمْ.  
إِنَّ أَقْلَ مَا يَجِبُ عَلَيْنَا ..... أَنْ نَنْتَفِعَ بِعِلْمِهِمْ وَنَحْتَرِمَهُمْ وَ..... بِنِصَائِحِهِمْ.

مع2ج  
ل  
ل  
ل  
ل

جَدْوَلُ إِسْنَادِ الْأَعْدَادِ

| الرَّسْمُ السَّلِيمُ<br>لِلْعَنَاصِرِ اللُّغَوِيَّةِ | الإملاء مع2ج       |                  | معايير الحد الأدنى |       |       | المعايير<br>مستويات<br>التَّمَلُّكِ |
|--|--------------------|------------------|--------------------|-------|-------|-------------------------------------|
|  | الخط               | الوضوح           | مع2ب               | مع2أ  | مع1   |                                     |
| $4 = 8 \times 0,5$ ن                                 |                    |                  | 0                  | 0     | 0     | إعداد التَّمَلُّكِ                  |
|  | الجمالية           | الوضوح           | 1 : 0,5            | 2 : 1 | 2 : 1 | التَّمَلُّكِ دُونَ الْأَدْنَى       |
| $\frac{\cdot}{5}$                                    | مِنْ 0 إِلَى 0,5   | مِنْ 0,5 إِلَى 0 | 2 : 1,5            | 4 : 3 | 4 : 3 | التَّمَلُّكِ الْأَدْنَى             |
|  | العدد:             |                  | 3 : 2,5            | 6 : 5 | 6 : 5 | التَّمَلُّكِ الْأَقْصَى             |
|  | $\frac{\cdot}{20}$ |                  |                    |       |       |                                     |



# امتحانات جسر النجاح

المادة : إنتاج كتابي

المستوى : السنة السادسة

إختبار نهاية السداسي الثاني

عدد : 5

الأسم :  
اللقب :  
القسم :

الموضوع :

رَجَعَتْ يَوْمًا إِلَى الْمَنْزِلِ فَوَجَدَتْ أُمَّكَ عَلَى غَيْرِ حَالَتِهَا الطَّبِيعِيَّةِ، مُتَوَثِّرَةً، غَاضِبَةً وَمَسْحَةً مِنَ الْحُزْنِ بِأَدِيَّةٍ عَلَى وَجْهِهَا... فَافْتَرَبَتْ مِنْهَا وَلَاطْفَتَهَا.

أَكْتُبْ نَصًّا سَرْدِيًّا وَصْفِيًّا وَصَمِّنْهُ نَصَائِحَ حَوْلَ حُسْنِ مُعَامَلَةِ الْأُمِّ.

| النقاط<br>المُسْتَدَّة | الإنتاج | المعايير                 |
|------------------------|---------|--------------------------|
| 0,75                   |         | 1 مع<br>توافق المتنوع    |
| 0,75                   |         | مع السند                 |
| 0,75                   |         | <input type="checkbox"/> |
| 0,75                   |         | <input type="checkbox"/> |
| 0,75                   |         | 2 مع<br>اكتمال البنية    |
| 0,75                   |         | السردية                  |
| 0,75                   |         | <input type="checkbox"/> |
| 1                      |         | ترتيب الأحداث            |
| 1                      |         | <input type="checkbox"/> |
| 1                      |         | استعمال الأبنية          |
| 1                      |         | اللغوية                  |
|                        |         | احترام قواعد             |
|                        |         | الرسم                    |
|                        |         | <input type="checkbox"/> |
|                        |         | 3 مع<br>الاغناء بالوصف   |
|                        |         | <input type="checkbox"/> |
| من 0                   |         | الحوار                   |
| إلى 4,5                |         | <input type="checkbox"/> |
|                        |         | استعمال التوصية          |
|                        |         | <input type="checkbox"/> |

|     |       |                      |
|-----|-------|----------------------|
| 1   | ..... | مع4                  |
|     | ..... | استعمال معجم<br>فصيح |
|     | ..... | .....                |
| 1   | ..... | استعمال              |
|     | ..... | تراكيب متنوعة        |
|     | ..... | .....                |
| 1   | ..... | ظهور فكرة            |
|     | ..... | متميزة أو            |
|     | ..... | تصرف طريف            |
| 1,5 | ..... | .....                |
|     | ..... | .....                |
|     | ..... | .....                |
| 1,5 | ..... | مع5                  |
|     | ..... | وضوح الكتابة         |
|     | ..... | .....                |
| 2   | ..... | سلامة التثقيط        |
|     | ..... | .....                |
|     | ..... | تمايز الفقرات        |
| 2   | ..... | .....                |
|     | ..... | .....                |
|     | ..... | .....                |

## جَدْوَلُ إِسْنَادِ الْأَعْدَادِ

| مِعْيَارُ التَّمْيِيزِ | مَعَايِيرُ الْحَدِّ الْأَدْنَى |     |       |     |     | مُسْتَوِيَاتُ التَّمَلُّكِ    |
|------------------------|--------------------------------|-----|-------|-----|-----|-------------------------------|
|                        | مع4                            | مع5 | مع3   | مع2 | مع1 |                               |
| 0                      | 0                              | 0   | 0     | 0   | 0   | إِنْعَادَامُ التَّمَلُّكِ     |
| 2   1                  | 1                              | 1   | 2   1 | 1   | 1   | التَّمَلُّكُ دُونَ الْأَدْنَى |
| 4   3                  | 2                              | 2   | 4   3 | 2   | 2   | التَّمَلُّكُ الْأَدْنَى       |
| 5                      | 3                              | 3   | 6   5 | 3   | 3   | التَّمَلُّكُ الْأَفْصَى       |

# امتحانات جسر النجاح

المادة : قراءة

المستوى : السنة السادسة

اختبار نهاية السداسي الثاني

عدد : 6

الاسم :  
اللقب :  
القسم :

النص :

اقرأ النص :

كان الأب يبني آمالاً كبيرةً على نجاح أبنائه في الدراسة، لذلك كان دائب العناية بهم شديد الحرص على تلبية كل حاجياتهم. ولمجابهة مصاريف عائلته اضطر إلى القيام بأعمال ليلية إضافية، تحمّل أعباءها برغم ما تسبّب له من اعتلال في صحته وضعف في بصره. فهو يقوم ليلاً - بعد الفراغ من عمل النهار - بكتابة عناوين المشتركين لبعض دور النشر.

لاحظ الابن الأكبر أليس ما يعاينه أبوه من تعب فقرّر مساعدته وصار في كل ليلة يغالب النوم ويظلّ مستيقظاً إلى أن يتيقن أن أباه قد استغرق في نومه، فيتسلّل إلى الحجرة التي اعتاد أبوه أن يكتب فيها، ثمّ يشعل المصباح ويجلس إلى المكتب ويشرع في النسخ على منواله في حذر، وكلّهُ حرص على أن يتشابه الخطان، وكان يكتب في سرور وعجلة يشوبهما خوف من أن يتفطن إليه أحد أفراد العائلة. ويظلّ على ذلك الحال إلى أن يلح عليه النوم وتختلط أمامه الكلمات فيأخذ مكانه في الفراش.

وبمرور الأيام، تغيرت الأحوال وصار الأب يشعر بنشاط غير عاديّ وتوهم أنه صار قادراً على إنجاز أعماله الإضافية في وقتٍ قياسي. وفي المقابل صار الفتى يقوم في الصباح منهوك القوى فارتاب أبوه في أمره وقرّر مراقبته، وفي إحدى الليالي اقترب من حجرة المكتب فرأى خيوط نور تتسلّل من خلال فجوات الباب وما كاد يلج الحجرة حتى تسمّر في مكانه وعمره شعور ممتزج بالألم والسرور ولم يتمالك نفسه فترقرقت عيناه دموعاً وانكب على ابنه يحضنه في حنو...

المؤلفون

المعايير

الأنشطة

النقاط  
المستندة

1 - أوزع الأفكار التالية على أقسام النص :

- تحمّل الفتى مسؤولية مساعدة والده - اكتشاف الأب سبب الإرهاق الذي أصاب ابنه - تضحيه الأب في سبيل إسعاد عائلته.

| وَضْعُ النِّهَايَةِ | سِيَاقُ التَّحْوِيلِ | وَضْعُ الْبِدَايَةِ |
|---------------------|----------------------|---------------------|
| .....               | .....                | .....               |
| .....               | .....                | .....               |
| .....               | .....                | .....               |

0,5

0,5

0,5

مع2ج

□□□

0,5

0,5

0,5

2 - أَضَعُ الْإِجَابَةَ الصَّحِيحَةَ فِي إِطَارٍ :

- غَلَبَ عَلَى النَّصِّ : الْوَصْفُ - السَّرْدُ - الْجَوَارُ

مع2ج

□□□

3 - أ - كَيْفَ تَتَرَاءَى لَكَ ظُرُوفُ عَيْشِ هَذِهِ الْعَائِلَةِ مِنْ خِلَالِ النَّصِّ ؟

مع2أ

□

0,5

ب- اِدْعَمْ إِجَابَتَكَ بِقَرِينَةٍ مِنَ النَّصِّ.

1

مع2ب

□

4 - أ- هَلْ تَحَصَّلَ أَنْيْسُ عَلَى مُوَافَقَةٍ أَبِيهِ لِيُسَاعِدَهُ عَلَى أَعْمَالِهِ اللَّيْلِيَّةِ الْإِضَافِيَّةِ ؟

0,5

مع2أ

□

ب- اسْتَخْرِجْ مِنَ النَّصِّ دَلِيلًا يُبَرِّرُ إِجَابَتَكَ.

1

مع2ب

□

5 - طَرَأَ تَغْيِيرٌ عَلَى حَالَةِ كُلِّ مِنَ الْأَبِ وَابْنِهِ. حَدِّدْ مَظَاهِرَ كُلِّ تَغْيِيرٍ.

1

مع2ب

□

6 - كَيْفَ تَصَرَّفَ الْأَبُ حِينَ اكْتَشَفَ حَقِيقَةَ السَّرِّ الَّذِي أَخْفَاهُ عَنْهُ ابْنُهُ ؟

0,5

مع2أ

□

7 - أ - حَسَبَ رَأْيِكَ هَلْ اسْتَحَقَّ أَنْيْسُ مِثْلَ تِلْكَ الْمُعَامَلَةِ مِنْ وَالِدِهِ ؟

1

مع4

□□

ب- عِلِّلْ إِجَابَتَكَ.

1

8 - أَتَصَرَّفُ فِي نِهَائِهِ النَّصِّ بِكِتَابَةِ مَقْطَعِ حِوَارِيٍّ بَيْنَ الْأَبِّ وَابْنِهِ أَنَيْسٍ.

1

1

1

مع3

□ □ □

9 - أ - أَبَحْتُ فِي النَّصِّ عَنِ مُفْرَدَةٍ مَعْنَاهَا :

0,5

- يَتَأَكَّدُ = ← .....

ب - أَشْرَحُ الْعِبَارَتَيْنِ الْمُسَطَّرَتَيْنِ بِالْعُودَةِ إِلَى النَّصِّ :

0,5

. كَانَ يَكْتُبُ فِي سُرُورٍ يَشُوبُهُ الْخَوْفُ = ← .....

0,5

. إِرْتَابَ أَبُوهُ فِي أَمْرِهِ : ← .....

مع2د

□ □ □

10 - كَيْفَ تَتَصَرَّفُ لَوْ كُنْتَ مَكَانَ أَنَيْسٍ لِمُسَاعَدَةِ وَالِدِكَ عَلَى مُجَابَهَةِ مَصَاعِبِ الْحَيَاةِ الْعَائِلِيَّةِ ؟

1

مع4

□

### جَدْوَلُ إِسْنَادِ الْأَعْدَادِ

| القراءة الجهرية                           | معايير الحد الأدنى |     |     |      |      |      | المعايير<br>مستويات<br>التَّمَلُّكِ |                               |
|---|--------------------|-----|-----|------|------|------|-------------------------------------|-------------------------------|
|   | معيار التَّمَيُّزِ | مع4 | مع3 | مع2د | مع2ج | مع2ب |                                     | مع2أ                          |
| - القراءة السليمة من الأخطاء : من 0 إلى 2 | مع4                | 4   | 3   | 2    | 2    | 2    | 2                                   |                               |
| - القراءة المُسْتَرَسَلَةُ : من 0 إلى 1,5 | 0                  | 0   | 0   | 0    | 0    | 0    | إِعْدَامُ التَّمَلُّكِ              |                               |
| - القراءة المُنْعَمَةُ : من 0 إلى 1,5     | 1                  | 1   | 0,5 | 1    | 0,5  | 1    | 0,5                                 | التَّمَلُّكُ دُونَ الْأَدْنَى |
|   | 2                  | 2   | 1   | 2    | 1,5  | 2    | 1                                   | التَّمَلُّكُ الْأَدْنَى       |
|   | 3                  | 3   | 1,5 | 3    | 2,5  | 3    | 1,5                                 | التَّمَلُّكُ الْأَقْصَى       |

$$\frac{\cdot}{20} = \frac{\cdot}{5} + \frac{\cdot}{15}$$

# امتحانات جسر النجاح

المادة : قواعد اللغة

المستوى : السنة السادسة

اختبار نهاية السداسي الثاني

عدد : 6

الاسم :  
اللقب :  
القسم :

| النقاط<br>المستدة | الأنشطة   | المعايير         |             |                  |                |       |        |                 |       |       |           |       |          |          |
|-------------------|---|------------------|-------------|------------------|----------------|-------|--------|-----------------|-------|-------|-----------|-------|----------|----------|
|                   | <p>أقرأ النص :</p> <p>ما زالت «أم خليل» - والدمع منهل من عينيها - تحدثت الجارات عن ابنتها التي أرادت أن تنقذ أخاها المصاب بحمى شديدة، ولم يثنها المحذرون من أهوال العابة، كما فشل الذين حاولوا صدّها، فافتحمت الشعاب افتحام الأبطال وقطعت خمسة عشر ميلاً حتى أدركت خلية نحل بري، فأوسعتها الحشرات السامة لسعاً، لكن ما أصابها لم يردها عن جلب الشهد الشافي لأخيها.</p> <p>1- أعيّن وظائف العبارات المسطرة في النص وعلامات إعرابها :</p> |                  |             |                  |                |       |        |                 |       |       |           |       |          |          |
| 0,5               | <table border="1"> <thead> <tr> <th>العلامات إعرابها</th> <th>وظائفها</th> <th>العبارات المسطرة</th> </tr> </thead> <tbody> <tr> <td>.....</td> <td>.....</td> <td>عينيها</td> </tr> <tr> <td>.....</td> <td>.....</td> <td>أخاها</td> </tr> <tr> <td>.....</td> <td>.....</td> <td>المحذرون</td> </tr> </tbody> </table>   | العلامات إعرابها | وظائفها     | العبارات المسطرة | .....          | ..... | عينيها | .....           | ..... | أخاها | .....     | ..... | المحذرون | مع1<br>  |
| العلامات إعرابها  | وظائفها   | العبارات المسطرة |             |                  |                |       |        |                 |       |       |           |       |          |          |
| .....             | .....   | عينيها           |             |                  |                |       |        |                 |       |       |           |       |          |          |
| .....             | .....   | أخاها            |             |                  |                |       |        |                 |       |       |           |       |          |          |
| .....             | .....   | المحذرون         |             |                  |                |       |        |                 |       |       |           |       |          |          |
| 0,5               | <p>2- أحوّل الأسماء المسطرة إلى صيغة المثنى :</p> <p>كان الطفل مصاباً بحمى شديدة وكان مرهقاً.</p> <p>• كان ..... بحمى شديدة وكاناً .....</p>  | مع2<br>          |             |                  |                |       |        |                 |       |       |           |       |          |          |
| 0,5               | <p>3- أضيف إلى كل اسم مسطر ضمير الغائب المتصل (ه).</p> <p>الأخ ذو فضلٍ عظيمٍ على الأب.</p> <p>• كان ..... فضلٍ عظيمٍ على .....</p>  | مع2<br>          |             |                  |                |       |        |                 |       |       |           |       |          |          |
| 0,5               | <p>4- أكمل تعميم الجدول بتحديد أنواع المركبات الواردة بالنص ووظائفها :</p>  |                  |             |                  |                |       |        |                 |       |       |           |       |          |          |
| 0,25 0,25         | <table border="1"> <thead> <tr> <th>المركبات</th> <th>نوع كل مركب</th> <th>وظائفها.</th> </tr> </thead> <tbody> <tr> <td>افتحام الأبطال</td> <td>.....</td> <td>.....</td> </tr> <tr> <td>خمسـة عشر ميلاً</td> <td>.....</td> <td>.....</td> </tr> <tr> <td>ما أصابها</td> <td>.....</td> <td>.....</td> </tr> </tbody> </table>  | المركبات         | نوع كل مركب | وظائفها.         | افتحام الأبطال | ..... | .....  | خمسـة عشر ميلاً | ..... | ..... | ما أصابها | ..... | .....    | مع1ب<br> |
| المركبات          | نوع كل مركب   | وظائفها.         |             |                  |                |       |        |                 |       |       |           |       |          |          |
| افتحام الأبطال    | .....   | .....            |             |                  |                |       |        |                 |       |       |           |       |          |          |
| خمسـة عشر ميلاً   | .....   | .....            |             |                  |                |       |        |                 |       |       |           |       |          |          |
| ما أصابها         | .....   | .....            |             |                  |                |       |        |                 |       |       |           |       |          |          |
| 0,5               | <p>5 - أستخرج من النص أسماء مشتقة وفق ما يلي :</p> <p>- اسم فاعل من المزيد : ← .....</p>  | مع1ج<br>         |             |                  |                |       |        |                 |       |       |           |       |          |          |

0,5

..... ← - اِسْمُ فَاعِلٍ مِنَ النَّاقِصِ الْمَجْرَدِ :

□

0,5

..... ← - اِسْمُ مَفْعُولٍ مِنَ الْمَزِيدِ :

□

6 - أَوَاصِلُ تَعْمِيرِ الْجَدْوَلِ وَأَنْتَبِهْ إِلَى الشَّكْلِ :

| الْمَصْدَرُ مَنْصُوبٌ | اِسْمُ الْمَفْعُولِ مَرْفُوعٌ | اِسْمُ الْفَاعِلِ مَرْفُوعٌ | الْفِعْلُ |
|-----------------------|-------------------------------|-----------------------------|-----------|
| .....                 | .....                         | .....                       | أَدْرَكَ  |
| .....                 | مُقْتَحِمٌ                    | .....                       | .....     |

مع2ب

0,25 0,25

0,25 0,25

0,25 0,25

□□□

□□□

علق-اهتم-تامل

7 - أَكْمَلْ فَرَاقَاتِ الْفِقْرَةِ بِأَسْمَاءِ فَاعِلٍ أَوْ مَفْعُولٍ مُشْتَقَّةٍ مِنَ الْأَفْعَالِ التَّالِيَةِ :

0,5

..... بِأَلْمَتَاعِ وَالْأَخْطَارِ، وَسَارَتْ ..... بَيْنَ الصُّخُورِ

مع2ج

0,5

..... عَنِ خَلِيَّةٍ ..... عَامِرَةً بِالْعَسَلِ الطَّبِيعِيِّ الْمُصَفَّى.

□□□

0,5

8 - خَرَجَتْ إِلَى الْعَابَةِ رِفْقَةً تُلَّةً مِنْ تَلَامِيذِ قِسْمِكَ لِجَمْعِ أَنْوَاعٍ مِنَ الْأَعْشَابِ الطَّبِيعِيَّةِ

الطَّبِيعِيَّةِ قَصْدَ إِغْنَاءِ مَلَفِ الْبُحُوثِ وَالتَّجَارِبِ وَفِي الْأَثْنَاءِ هَاجَمْتُمْكُمْ أَسْرَابٌ نَحَلٍ وَالْحَقَّتْ

بِبَعْضِكُمُ الْأَدَى.

أَنْقَلْ أَطْوَارَ الْمُعَامَرَةِ مُسْتَعْمِلًا مُرَكَّبِينَ تَمْيِيزِيَيْنِ وَمُرَكَّبِينَ مَوْصُولِيَيْنِ وَأَسْمَ فَاعِلٍ وَأَسْمَ مَفْعُولٍ مِنْ

الثَّلَاثِي الْمَزِيدِ.

0,5

0,5

0,5

0,5

0,5

0,5

مع2د

□□□

□□□

الْحَطُّ

. الوُضُوحُ .

من 0 إلى 0,5

. الْجَمَالِيَّةُ .

من 0 إلى 0,5

. سَلَامَةٌ .

الْكِتَابَةِ

نِصْفُ نُقْطَةٍ

لِكُلِّ كَلِمَةٍ

نَصُّ الْإِمْلَاءِ : أَكْتُبُ الْعِبَارَاتِ الْمُؤَمَّلَةَ عَلَيَّ فِي أَمَاكِنِهَا مِنَ الْفِقْرَةِ.

..... ذَاتَ يَوْمٍ بَطْلَقَةَ نَارِيَّةً مِنْ بِنْدُوقِيَّةٍ وَكَانَتْ الْإِصَابَةُ [.....] كَسَّرَتْ

جَنَاحِي... تَحَامَلْتُ عَلَى نَفْسِي وَلَجَأْتُ إِلَى عَشِّ قَدِيمٍ وَبَقِيْتُ أَدَاوِي جُرْحِي. تَمَسَّكْتُ بِالْأَمَلِ

وَلَمْ [.....] إِلَى أَنْ التَّامَ الْجُرْحُ وَصِرْتُ أَدْرَبُ جَنَاحِي عَلَى الْحَرَكَةِ وَ[.....]

شُعُورٍ أَكِيدُ بِالْفُوزِ، وَأَحْسَسْتُ ذَاتَ يَوْمٍ بِأَشْعَةِ الشَّمْسِ تُطَلُّ عَلَيَّ [.....] نَمَّ

[.....] فِي حُنُوٍّ بَطَّلَعْتَهَا الْبَهِيَّةَ وَتَقُولُ لِي مُبْتَسِمَةً: « تَعَالَ يَا طَيْرَ الْأَمَلِ سَاخُذْكَ

عَلَى جَنَاحِ النَّسِيمِ إِلَى الْمَنَاطِقِ [.....] حَيْثُ لَنْ تَلْحَقَكَ أَيَّةُ مُعَامَلَةٍ [.....]

جَدْوَلُ إِسْنَادِ الْأَعْدَادِ

| مِعْيَارُ التَّمْيِيزِ | مَعَايِيرُ الْحَدِّ الْأَدْنَى |      |      |      |      |      |      |      |      |      | مُسْتَوِيَاتُ التَّمَلُّكِ |                               |
|------------------------|--------------------------------|------|------|------|------|------|------|------|------|------|----------------------------|-------------------------------|
|                        | مع2د                           | مع2ج | مع2ب | مع2أ | مع1ج | مع1ب | مع1أ | مع1د | مع1ج | مع1ب |                            |                               |
| 0                      | 0                              | 0    | 0    | 0    | 0    | 0    | 0    | 0    | 0    | 0    | 0                          | إِنْعِدَامُ التَّمَلُّكِ      |
| 1                      | 0,5                            | 0,5  | 0,5  | 0,25 | 1    | 0,5  | 0,5  | 0,5  | 0,25 | 1    | 0,5                        | التَّمَلُّكُ دُونَ الْأَدْنَى |
| 2                      | 1,5                            | 1    | 1    | 0,75 | 2    | 1,5  | 1    | 1    | 0,75 | 2    | 1,5                        | التَّمَلُّكُ الْأَدْنَى       |
| 3                      | 2,5                            | 1,5  | 1,5  | 1,25 | 3    | 2,5  | 1,5  | 1,5  | 1,25 | 3    | 2,5                        | التَّمَلُّكُ الْأَقْصَى       |

الإِمْْلَاءُ

قَوَاعِدُ اللَّغَةِ

5

15

20

# امتحانات جسر النجاح

المادة : إنتاج كتابي  
المستوى : السنة السادسة

إختبار نهاية السداسي الثاني  
عدد : 6

الاسم :  
اللقب :  
القسم :

الموضوع :

مَرَّتْ عَائِلَتُكَ بِظُرُوفٍ صَعْبَةٍ دَفَعَتْ وَالدَّكَ إِلَى تَحْمَلِ أَعْبَاءِ أَنْقَلَتْ كَاهِلَهُ وَأَرْهَقَتْهُ فَأَشْفَقْتَ لِحَالِهِ وَحَاوَلْتَ إِفْتِنَاعَ أَفْرَادِ عَائِلَتِكَ لِيَتَدَبَّرُوا حُلُولًا تُخَفِّفُ وَطَأَةَ الْأُزْمَةِ وَتُرِيحُ الْأَبَّ.  
حَرَّرْ نَصًّا تَسْرُدُ فِيهِ أَطْوَارَ الْحَادِثَةِ وَمَا قُمْتُمْ بِهِ لِمُسَاعَدَةِ الْأَبِّ ذَاكِرًا الْحِوَارَ الَّذِي دَارَ بَيْنَكُمْ وَمَا أَسَدَيْتَ مِنْ تَوْجِيهَاتٍ.

| المعايير  | الإنتاج | النقاط<br>المُسندة |
|---|---------|--------------------|
| مع1<br>توافق المنتج<br>مع السند<br><input type="checkbox"/>                     |         | 0,5<br>0,5<br>0,5  |
| مع2<br>اكتمال البنية<br>السردية<br><input type="checkbox"/>                     |         | من 0,5<br>إلى 2    |
| ترتيب الأحداث<br><input type="checkbox"/>                                       |         | من 0,5<br>إلى 2    |
| استعمال الأبنية<br>اللغوية<br>احترام قواعد<br>الرسم<br><input type="checkbox"/> |         | من 0,5<br>إلى 2    |
| مع3<br>الاغناء بالوصف<br><input type="checkbox"/>                               |         | من 0,5<br>إلى 2    |
| الحوار<br><input type="checkbox"/>  |         | من 0,5<br>إلى 2    |
| استعمال التوصية<br><input type="checkbox"/>                                     |         | من 0,5<br>إلى 2    |



|     |  |   |
|-----|--|---|
| 0,5 |  | مع5<br>وضوح الكتابة<br><input type="checkbox"/>                 |
| 0,5 |  | سلامة التنقيط<br><input type="checkbox"/>                       |
| 0,5 |  | تمايز الفقرات<br><input type="checkbox"/>                       |
| 1,5 |  | مع4<br>استعمال معجم<br>فصيح<br><input type="checkbox"/>         |
| 1,5 |  | استعمال<br>تراكيب متنوعة<br><input type="checkbox"/>            |
| 1   |  | ظهور فكرة<br>متميزة أو<br>تصرف طريف<br><input type="checkbox"/> |
| 1   |  |   |

## جَدْوَلُ إِسْنَادِ الْأَعْدَادِ

| مَعْيَارُ التَّمْيِيزِ | مَعَايِيرُ الْحَدِّ الْأَدْنَى |     |     |     |     |     |     |     |     |     | المعايير<br>مُسْتَوِيَاتُ<br>التَّمَلُّكِ |                         |
|------------------------|--------------------------------|-----|-----|-----|-----|-----|-----|-----|-----|-----|---|-------------------------|
|                        | مع5                            | مع3 |     |     |     | مع2 |     |     |     | مع1 |   |                         |
| مع4                    | 0                              | 0   |     |     |     | 0   |     |     |     | 0   | إِنْعِدَامُ التَّمَلُّكِ                  |                         |
| 0                      | 0                              | 0   |     |     |     | 0   |     |     |     | 0   | إِنْعِدَامُ التَّمَلُّكِ                  |                         |
| 1,5                    | 0,5                            | 2   | 1,5 | 1   | 0,5 | 2   | 1,5 | 1   | 0,5 | 0,5 | التَّمَلُّكُ دُونَ الْأَدْنَى             |                         |
| 4                      | 3                              | 1   | 4   | 3,5 | 3   | 2,5 | 4   | 3,5 | 3   | 2,5 | 1   | التَّمَلُّكُ الْأَدْنَى |
| 5                      | 1,5                            | 6   | 5,5 | 5   | 4,5 | 6   | 5,5 | 5   | 4,5 | 1,5 | التَّمَلُّكُ الْأَقْصَى                   |                         |

# امتحانات جسر النجاح

المادة : رياضيات  
(حساب ذهني)  
المستوى : السنة السادسة

إختبار نهاية السداسي الثاني  
عدد : 1

الاسم : .....  
اللقب : .....  
القسم : .....

التمرين 1 :

| ع / ر | التعليمة  | إجابة التلميذ(ة) | العدد المُسند | النقاط |
|-------|---|------------------|---------------|--------|
| 1 -   | مَا هُوَ مُضَاعَفُ 7 الَّذِي يَأْتِي مُبَاشَرَةً<br>بَعْدَ 54 ؟             | .....            | .....         | 0,5    |
| 2 -   | مَا هُوَ بَاقِي قِسْمَةِ الْعَدَدِ 143 عَلَى 3 ؟                            | .....            | .....         | 0,5    |
| 3 -   | أُحَوِّلْ 1,4 هَا إِلَى الْآرِ.   | .....            | .....         | 0,5    |
| 4 -   | أُحَوِّلْ 1,7 ط إِلَى الْكُغ.   | .....            | .....         | 0,5    |
| 5 -   | أُحَوِّلْ 3 س وَ 15 دَقِ إِلَى الدَّقَائِقِ.                                | .....            | .....         | 0,5    |
| 6 -   | أَكْمَلْ بِالْعَدَدِ الْكُسْرِيِّ الْمُنَاسِبِ<br>$1 = \dots + \frac{5}{7}$ | .....            | .....         | 0,5    |
| 7 -   | أَحْسِبْ $\dots = \frac{2}{7} \times 42$                                    | .....            | .....         | 0,5    |
| 8 -   | أَحْسِبْ $\dots = 10 \times 12,75$  | .....            | .....         | 0,5    |

# امتحانات جسر النجاح

المادة : رياضيات

المستوى : السنة السادسة

إختبار نهاية السداسي الثاني

عدد : 1

الاسم : .....

اللقب : .....

القسم : .....

النقاط  
المُسندة

الأُنشطة

المعايير

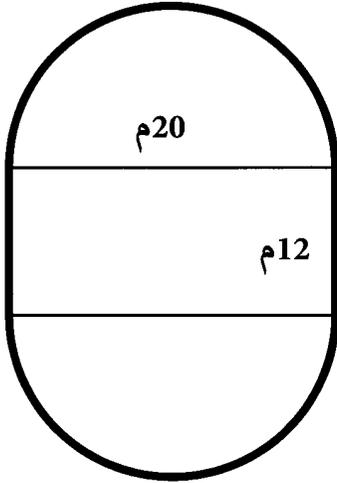

التمرين 2 :

السند 1 : أقامت جمعية العمل التّنموي حديقة  
بساحة المدرسة على شكل مستطيل ينتهي بنصفي  
دائرة (أنظر الرسم)  
التعليمة : أحسب قيس محيط الحديقة.

0,5

0,5

مع2

|||

السند 2 : أرادت جمعية العمل التّنموي تسبيج الحديقة، ولافتناء سياج من الحديد  
المشبكة دفعت الثمن حسب الجدول التالي :

| القسط الأول              | القسط الثاني             | القسط الثالث |
|--------------------------|--------------------------|--------------|
| $\frac{1}{3}$ ثمن السياج | $\frac{2}{5}$ ثمن السياج | 520,800د     |

التعليمة : أحسب ثمن شراء المتر الواحد من السياج.

0,5

0,5

0,5

0,5

مع2

||||

مع1

|

التمرين 3 :

السند 1 : يملك فلاح حقلاً به أشجار زيتون قدر إنتاجها الجملي بـ 3240 كغ. عصر الفلاح  
محصوله فأعطى حب الزيتون  $\frac{2}{5}$  من كتلته زيتاً.

التعليمة : أحسب كمية الزيت التي تحصل عليها الفلاح باللتر إذا علمت أن كتلة اللتر  
الواحد من الزيت 0,9 كغ.

0,5

1 مع

□

0,5

2 مع

□□

0,5

السَّنَدُ 2 : لإفراغِ كَمِيَّةِ الزَّيْتِ الْمُتَحَصَّلِ عَلَيْهَا مِنْ مَاجِلِ الْمَعْصَرَةِ فِي الدَّنَانِ الَّتِي جَلَبَهَا الْفَلَّاحُ. اسْتَعْمَلَ صَاحِبُ الْمَعْصَرَةِ مِضْخَةً تَمَلَأُ الدَّنَّ الْوَاحِدَ وَالَّذِي يَسَعُ 20 ل فِي 2 دَق. التَّعْلِيمَةُ : أَحْسَبُ السَّاعَةَ الَّتِي بَدَأْتُ فِيهَا عَمَلِيَّةَ مَلْءِ دِنَانِ الْفَلَّاحِ إِذَا عَلِمْتُ أَنَّ مَلْءَ كُلِّ الدَّنَانِ قَدْ تَمَّ عَلَى السَّاعَةِ الْوَاحِدَةِ بَعْدَ الزَّوَالِ وَ05 دَق.

0,5

2 مع

0,5

□□□

0,5

الْمَسْأَلَةُ :

السَّنَدُ 1 : عَادَ أَحَدُ مُوَاطِنِنَا بِالْخَارِجِ وَمَعَهُ مَبْلَغُ مَالِيٍّ، وَقَرَّرَ الْإِسْتِقْرَارَ بِالْبِلَادِ وَبَعَثَ مَشْرُوعَ فِلَاحِيٍّ، فَاشْتَرَى قِطْعَةً أَرْضٍ عَلَى شَكْلِ مُثَلَّثٍ قَيْسُ قَاعِدَتِهَا 240 م وَقَيْسُ ارْتِفَاعِهَا 150 م. التَّعْلِيمَةُ : أَحْسَبُ مِسَاحَةَ قِطْعَةِ الْأَرْضِ بِالْهَيْكَلِ.

0,5

2 مع

□

0,5

3 مع

□

السَّنَدُ 2 : إِشْتَرَى هَذَا الْمُوَاطِنُ قِطْعَةَ الْأَرْضِ، وَقَامَ بِتَسْجِيلِهَا فَارْتَفَعَتْ كُلْفَةُ الشَّرَاءِ إِلَى 262440 د عِلْمًا أَنَّ مَعَالِيمَ التَّسْجِيلِ بَلَغَتْ 8 % مِنْ تَمَنِ شِرَاءِ الْأَرْضِ. التَّعْلِيمَةُ : أَحْسَبُ تَمَنِ شِرَاءِ الْمِثْرِ الْمُرَبَّعِ الْوَاحِدِ مِنَ الْأَرْضِ.

1,5

5 مع

□

1

□

السَّنَدُ 3 : ثُمَّ حَفَرَ بَيْتًا بِكُلْفَةِ 27900 د وَجَهَرَ قِطْعَةَ الْأَرْضِ بِلَوَازِمِ وَأَدْوَاتِ الرَّيِّ بِ  $\frac{5}{9}$  كُلْفَةِ حَفْرِ الْبَيْتِ. التَّعْلِيمَةُ : أَحْسَبُ كُلْفَةَ حَفْرِ الْبَيْتِ وَشِرَاءِ الْأَرْضِ وَتَجْهِيزِهَا بِلَوَازِمِ الرَّيِّ.

0,5

1 مع

0,5

2 مع

0,5

3 مع

السَّنْدُ 4 : سَدَّدَ هَذَا الْمَوْاطِنُ كَلْفَةَ حَفْرِ الْبُئْرِ وَشِرَاءِ الْأَرْضِ وَتَجْهِيزِهَا بِلَوَازِمِ الرَّيِّ وَبَقِيَ لَهُ الْمَبْلَغُ الْمَالِي الَّذِي عَادَ بِهِ مِنَ الْخَارِجِ.

التَّعْلِيمَةُ 1 : أَحَدُ قِيَمَةِ الْمَبْلَغِ الَّذِي عَادَ بِهِ مِنَ الْخَارِجِ.

$$\frac{1}{3}$$

1,5

5 مع

التَّعْلِيمَةُ 2 : أَرْسُمُ مِثَالًا لِهَذِهِ الْأَرْضِ (أ، ب، ج) حَسَبَ السُّلْمِ  $\frac{1}{3000}$  مَعَ الْعِلْمِ أَنَّ قَيْسَ الزَّوَايَةِ [ب ج] = 45°

0,5

3 مع

0,5

2 مع

0,5

2 مع

0,5

2 مع

الرَّسْمُ

4 مع

0,5

0,5

0,5

## جَدْوَلُ إِسْنَادِ الْأَعْدَادِ

| الْحِسَابُ<br>الدَّهْنِي | الرِّيَاضِيَّاتُ | مَعَايِيرُ الْحَدِّ الْأَدْنَى |      |      |      |   |     |   |     |   |     | مَعَايِيرُ<br>مُسْتَوِيَّاتِ<br>التَّمْلُكِ |                         |                        |                              |
|--------------------------|------------------|--------------------------------|------|------|------|---|-----|---|-----|---|-----|---|-------------------------|------------------------|------------------------------|
|                          |                  | 5 مع                           | 4 مع | 3 مع | 2 مع |   |     |   |     |   |     |   | 1 مع                    |                        |                              |
| $\frac{.}{4}$            | $\frac{.}{16}$   | 0                              | 0    | 0    | 0    |   |     |   |     |   |     | 0   | إِنْعِدَامُ التَّمْلُكِ |                        |                              |
|                          |                  | 1,5                            | 0,5  | 0,5  | 4,5  | 4 | 3,5 | 3 | 2,5 | 2 | 1,5 | 1   | 5,0                     | 5,0                    | التَّمْلُكُ دُونَ الْأَدْنَى |
|                          |                  | 3                              | 1    | 1    | 5    |   |     |   |     |   |     | 1   | التَّمْلُكُ الْأَدْنَى  |                        |                              |
|                          |                  | 4                              | 1,5  | 1,5  | 7,5  | 7 | 6,5 | 6 | 5,5 | 6 | 5,5 | 1,5   | 1,5                     | التَّمْلُكُ الْأَقْصَى |                              |

# امتحانات جسر النجاح

المادة : رياضيات  
(حساب ذهني)  
المستوى : السنة السادسة

إختبار نهاية السداسي الثاني  
عدد : 2

الاسم : .....  
اللقب : .....  
القسم : .....

التمرين 1 :

| ع / ر | التعليمة   | إجابة التلميذ(ة) | العدد المُستد | النقاط |
|-------|--|------------------|---------------|--------|
| - 1   | ما هو أصغر مُضاعفٍ مُشتركٍ للعددين 3 و 15 دون اعتبار الصفر ؟ | .....            | .....         | 0,5    |
| - 2   | أحسب $15,26 \times 1000$ .                                   | .....            | .....         | 0,5    |
| - 3   | ما هو باقي قسمة العدد 141 على 3 .                            | .....            | .....         | 0,5    |
| - 4   | أحسب $120 \times 0,5$ .                                      | .....            | .....         | 0,5    |
| - 5   | أقارن بين 1,35 و $\frac{15}{20}$                             | .....            | .....         | 0,5    |
| - 6   | أحوّل 150 م <sup>2</sup> إلى الأّار.                         | .....            | .....         | 0,5    |
| - 7   | ما هو خارج قسمة العدد 35 : 0,1 ؟                             | .....            | .....         | 0,5    |
| - 8   | أحصر $\frac{8}{7}$ بين عددين صحيحين طبيعيين.                 | .....            | .....         | 0,5    |

# امتحانات جسر النجاح

المادة : رياضيات

المستوى : السنة السادسة

إختبار نهاية السداسي الثاني

عدد : 2

الأسم :

اللقب :

القسم :

| النقاط<br>المُسندة | الأُسْطُ  | المعايير                                    |
|--------------------|---|---|
|                    | <p>التمرين 2 :</p> <p>السند 1 : اتفق موظف مع شركة عقارية أن يشتري أرضاً صالحة للبناء، فسحب مذكراته من البنك وساهمت زوجته بمبلغ قدره 6500 د، فتحصل على 16200 د وهو ما يمثل <math>\frac{3}{8}</math> من قيمة ثمن الأرض.</p> <p>التعليمة 1 : أمثل بمخطط العدد الكسري الذي يمثل المبلغ المتوفر.</p> | <p>1 مع</p> <p><input type="checkbox"/></p> |
| 0,5                |   |   |
|                    | <p>التعليمة 2 : ما هو الثمن الجملي للأرض بالد ؟</p>   | <p>1 مع</p> <p><input type="checkbox"/></p> |
| 0,5                |   |   |
| 0,5                |   | 2 مع  |
| 0,5                |   | <input type="checkbox"/>                    |
|                    | <p>السند 2 : اقترض الموظف المبلغ الباقي من البنك الذي يتعامل معه ليوفر كامل ثمن الأرض.</p> <p>التعليمة 1 : أحسب قيمة المبلغ المقترض من البنك بالد ؟</p>   | <p>2 مع</p> <p><input type="checkbox"/></p> |
| 0,5                |   |   |

السند 3 : منح البنك الموظف المبلغ المقرض بفائض نسبته 6 % على أن يسدد أقساطاً شهرية على امتداد 60 شهر.

0,5

التعليمة 1 : ابحث عن مقدار القسط الواحد بالد ؟

1 مع

0,5

2 مع

0,5

0,5

0,5

3 مع

التعليمة 2 : ابحث عن قيمة المبلغ الذي ساهم به الزوج لشرء الأرض بطريقتين ؟

0,5

1 مع

1

5 مع

1

1

1

التمرين 3 :

السند 1 : شيدت بلدية نافورة على شكل معين وسط مدينة، فتح عامل حنقية الماء لملء النافورة. ولما ألقى نظرة على العداد لاحظ أن كمية الماء في النافورة سعتها 1200 ل وهو ما يمثل  $\frac{3}{18}$  من سعة النافورة.

التعليمة 1 : ابحث باللتر عن كمية الماء بالنافورة لما بلغت حدود  $\frac{5}{6}$  من سعتها ماء ؟

0,5

1 مع

0,5

2 مع

0,5



التَّعْلِيمَةُ 2 : مَا هُوَ الْوَقْتُ الْلَّازِمُ لِصَحِّ 30 هَلْ مِنَ الْمَاءِ، إِذَا عَلِمْتَ أَنَّ الْحَنْفِيَّةَ تَضْحُ 60ل  
مِنَ الْمَاءِ فِي الدَّقِيقَةِ ؟ أَسْتَعِينُ بِرِسْمٍ بَيَانِيٍّ.

0,5

0,5

0,5

0,5

1 مع

□

3 مع

□□

2 مع

□

التَّعْلِيمَةُ 3 : أَرَسُّمُ مُعَيَّنًا ( أ ب ج د ) يُمَثِّلُ تَصْمِيمًا لِلنَّافُورَةِ مَعَ الْعِلْمِ أَنَّ [ أ ج ] = 6 صم  
وَ [ ب د ] = 3 صم.

1

1

1

4 مع

□□□□

### جَدْوَلُ إِسْنَادِ الْأَعْدَادِ

| التَّمْيِزُ | مَعَايِيرُ الْحَدِّ الْأَدْنَى |     |     |     |     |     |     |                        | المعاييرُ<br>مُسْتَوِيَاتُ<br>التَّمَلُّكِ |
|-------------|--------------------------------|-----|-----|-----|-----|-----|-----|------------------------|--|
|             | مع5                            | مع4 | مع3 | مع2 |     | مع1 |     |                        |  |
| 0           | 0                              | 0   | 0   |     | 0   |     |     | إِنْعَادُ التَّمَلُّكِ |  |
| 1           | 1                              | 0,5 | 1,5 | 1   | 0,5 | 1,5 | 1   | 0,5                    | التَّمَلُّكُ دُونَ الْأَدْنَى              |
| 3           | 2                              | 2   | 1   | 3   | 2,5 | 2   | 2   |                        | التَّمَلُّكُ الْأَدْنَى                    |
| 4           | 3                              | 1,5 | 4,5 | 4   | 3,5 | 3   | 2,5 |                        | التَّمَلُّكُ الْأَقْصَى                    |

## امتحانات جسر النجاح

المادة : رياضيات  
(حساب ذهني)  
المستوى : السنة السادسة

إختبار نهاية السداسي الثاني  
عدد : 3

الاسم : .....  
اللقب : .....  
القسم : .....

التمرين عدد 1 :

| ع / ر | التعليمة  | إجابة التلميذ(ة) | العدد المُسنَد | النقاط |
|-------|---|------------------|----------------|--------|
| - 1   | ما هو باقي قسمة 146 على 3 ؟                                     | .....            | .....          | 0,5    |
| - 2   | اكتب عددًا عشريًا محصورًا بين العددين : $7,01 > \dots > 7,03$ . | .....            | .....          | 0,5    |
| - 3   | أتمم بالعدد المناسب :<br>$0,6 + \dots = 1$ .                    | .....            | .....          | 0,5    |
| - 4   | أقارن بين العددين الكسريين : $\frac{5}{4} \cdot \frac{5}{7}$    | .....            | .....          | 0,5    |
| - 5   | أزيد الرقم المناسب إلى العدد ليكون مضاعفًا لـ 9 : $6 \cdot 42$  | .....            | .....          | 0,5    |
| - 6   | أوجد 25 % من 120 د.   | .....            | .....          | 0,5    |
| - 7   | اكتب مكمل $\frac{3}{10}$ م إلى 1 م.                             | .....            | .....          | 0,5    |
| - 8   | أنجز العملية : $0,1 \times 6,5 = \dots$                         | .....            | .....          | 0,5    |

# امتحانات جسر النجاح

المادة: رياضيات

المستوى: السنة السادسة

إختبار نهاية السداسي الثاني

عدد: 3

الاسم: .....  
اللقب: .....  
القسم: .....

| النقاط<br>المُسندة | الأنشطة   | المعايير  |
|--------------------|---|---|
| 0,5                | <p>التمرين عدد 2 :</p> <p>السند 1 : اشترت وكالة عقارية للسكنى قطعة أرض ممثلة على تصميم سلمه <math>\frac{1}{2500}</math> بشبه منحرف قائم طول قاعدته الكبرى 8 صم، وقاعدته الصغرى 6 صم وقيس ارتفاعه 4,8 صم.</p> <p>التعليمة 1 : أحسب ثمن شراء قطعة الأرض إذا كان ثمن الأبر الواحد 12000 د.</p> | <p>مع1<br/><input type="checkbox"/></p> <p>مع2<br/><input type="checkbox"/></p> <p>مع2<br/><input type="checkbox"/></p> <p>مع2<br/><input type="checkbox"/></p> <p>مع3<br/><input type="checkbox"/></p> |
| 0,5                | <p>التعليمة 2 : أبني مثالاً لقطعة الأرض وأترك آثار البركار على الورقة.</p>  | <p>مع4<br/><input type="checkbox"/></p>   |
| 0,5                | <p>السند 2 : تضمّن مثال تهيئة الأرض تخصيص 30 % من مساحتها لإقامة مشاريع اقتصادية وثقافية.</p> <p>- ترك 54 أرا ونصفاً من مساحتها للطرق.</p> <p>- تقسيم المساحة المتبقية إلى قطع أرض صالحة لبناء مساكن تمسح القطعة الواحدة <math>250\text{ م}^2</math>.</p>                                   | <p>مع5<br/><input type="checkbox"/></p> <p>مع3<br/><input type="checkbox"/></p>   |
| 0,25               | <p>التعليمة 1 : أبحث عن عدد المقاسم المخصصة لبناء المساكن.</p>  | <p>مع3<br/><input type="checkbox"/></p>   |

التَّمرينُ عَدَدُ 3 :

تأمل دراج مسافة السباق التي سيقطعها على خريطة سلمها  $\frac{1}{120000}$  فوجدها ممثلة بمُسْتَقِيم طوله 42 صم. يُقدَّر مُعَدَّلُ سُرْعَةِ الدَّرَاجِ فِي مِثْلِ هَذِهِ السَّبَاقَاتِ بِـ 36 كم /س. التَّعْلِيمَةُ 1 : حَدِّدْ سَاعَةَ انْطِلاقِ السَّبَاقِ إِذَا كَانَ قَدْ أَدْرَكَ حَظَّ الوُصُولِ عِنْدَ السَّاعَةِ الوَاحِدَةِ بَعْدَ الزَّوَالِ.

0,5

0,5

0,25

0,25

0,25

معا

معا

معا

التَّعْلِيمَةُ 2 : اِنْحِثْ عَنِ مُعَدَّلِ سُرْعَةِ دَرَّاجٍ ثَانٍ شَارَكَ فِي نَفْسِ السَّبَاقِ وَقَطَعَ الْمَسَافَةَ الْمُقَرَّرَةَ فِي 1 س وَ30 دَق.

المَسْأَلَةُ :

السَّنْدُ 1 : فِي نِهَايَةِ السَّنَةِ تَقَاسَمَ ثَلَاثَةُ شُرَكَاءَ تِجَارِيَّينَ الْأَرْبَاحَ السَّنَوِيَّةَ الَّتِي حَقَّقَهَا مَشْرُوعُهُمْ كَمَا يَلِي :

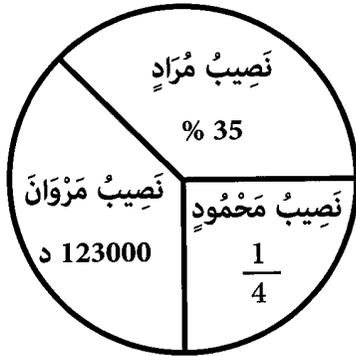

نصيب مُرَادٍ 35% مِنْ قِيَمَةِ الْمَرَابِيحِ.

تَحَصَّلَ مَخْمُودٌ عَلَى  $\frac{1}{4}$  الْمَرَابِيحِ.

نَالَ مَرْوَانَ الْمَبْلَغَ الْبَاقِيَّ وَقِيَمَتُهُ : 123000 د.

التَّعْلِيمَةُ 1 : أَسْتَعِينُ بِالرَّسْمِ الْبَيَانِيِّ لِأَحْسَبَ نَصِيبَ كُلِّ مِنْ مُرَادٍ وَمَخْمُودٍ مِنَ الْمَرَابِيحِ الَّتِي حَقَّقَهَا الْمَشْرُوعُ التَّجَارِيُّ بِالذِّينَارِ.

0,5

0,5

0,5

0,5

0,5

معا

معا

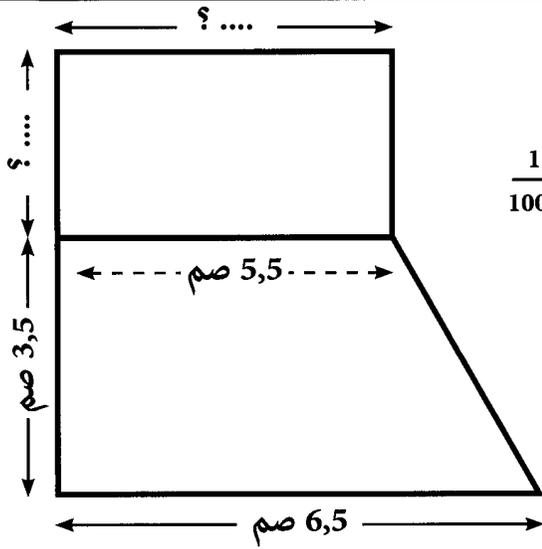

السند 2: صرف مروان 60% من جملة مراحجه  
في شراء قطعة أرض فلاحية بسعر قدره 1800 د  
للأر الواحد وهي ممثلة على تصميم سلمه  $\frac{1}{1000}$   
وفق المثال التالي:

التعليمة 1: أحسب قيس مساحة الأرض التي  
اشتراها مروان بالأر ثم بالأم<sup>2</sup>.

مع 2أ

□ □

مع 3

□

التعليمة 2: أحسب قيس المساحة الحقيقية الممثلة بشبه منحرف قائم.

مع 2ب

□ □ □

مع 2أ

□

التعليمة 3: ابحث عن قيس طول الأرض المستطيلة إذا علمت أن قيس عرضها بالمتر أصغر  
مضاعف مشترك لـ 5 و 8.

مع 2أ

□ □

### جدول إسناد الأعداد

| الرياضيات | الحساب الذهني | التميز | معايير الحد الأدنى |      |      |       |       |      |      |      |      |      | المعايير<br>مستويات<br>التملك |      |                   |
|-----------|---------------|--------|--------------------|------|------|-------|-------|------|------|------|------|------|-------------------------------|------|-------------------|
|           |               |        | مع 5               | مع 4 | مع 3 | مع 2ب | مع 2أ | مع 1 | مع 1 | مع 2 | مع 3 | مع 4 |                               | مع 5 |                   |
|           |               |        | 0                  | 0    | 0    | 0     | 0     | 0    | 0    | 0    | 0    | 0    | 0                             | 0    | إنعدام التملك     |
|           |               |        | 1                  | 0,5  | 0,5  | 0,25  | 0,5   | 0,25 | 2    | 4,5  | 1    | 0,5  | 0,5                           | 0,5  | التملك دون الأدنى |
|           |               |        | 3                  | 2    | 1    | 1     | 0,75  | 1    | 0,75 | 4    | 3,5  | 3    | 2,5                           | 1    | التملك الأدنى     |
|           |               |        | 4                  | 1,5  | 1,5  | 1,25  | 1,5   | 1,25 | 6    | 5,5  | 5    | 4,5  | 1,5                           | 1,5  | التملك الأقصى     |

# امتحانات جسر النجاح

المادة : رياضيات  
(حساب ذهني)  
المستوى : السنة السادسة

إختبار نهاية السداسي الثاني  
عدد : 4

الاسم : .....  
اللقب : .....  
القسم : .....

التمرين عدد 1 :

| ع / ر | التعليمة  | إجابة التلميذ(ة) | العدد المسند | النقاط |
|-------|---|------------------|--------------|--------|
| - 1   | أي العددين الكسريين أكبر $\frac{7}{5}$ أو $\frac{7}{6}$ ؟ | .....            | .....        | 0,5    |
| - 2   | أحضر العدد 34 بين مضاعفين متتاليين للعدد 7.               | .....            | .....        | 0,5    |
| - 3   | حوّل 1,4 آر إلى المتر المربع.                             | .....            | .....        | 0,5    |
| - 4   | أحوّل 1,7 ق إلى الكغ.                                     | .....            | .....        | 0,5    |
| - 5   | أحوّل 132 دقيقة إلى ساعات ودقائق.                         | .....            | .....        | 0,5    |
| - 6   | أكمل بالعدد الكسري المناسب $1 + \frac{5}{7} =$            | .....            | .....        | 0,5    |
| - 7   | أحسب $42 : 100 = \dots$                                   | .....            | .....        | 0,5    |
| - 8   | أحسب $12,75 : 10 = \dots$                                 | .....            | .....        | 0,5    |

# امتحانات جسر النجاح

المادة : رياضيات

المستوى : السنة السادسة

اختبار نهاية السداسي الثاني

عدد : 4

الاسم :

اللقب :

القسم :

النقاط  
المستددة

الأُنْشُطَةُ

المعايير

التَّمْرِينُ عَدَدُ 2 :

السَّنَدُ 1 : اِتَّفَقَ أَبُوَانِ عَلَى شِرَاءِ تَلْفَازٍ. سَاهَمَتِ الْأُمُّ بِ 480 د وَدَفَعَ الْأَبُ الْمَبْلَغَ الْمُتَبَقِّي وَالَّذِي يُمَثَّلُ  $\frac{3}{2}$  مَا دَفَعَتْهُ الْأُمُّ.  
التَّعْلِيمَةُ : أَبْحَثْ عَنْ ثَمَنِ شِرَاءِ التَّلْفَازِ.

0,5

مع 2

0,5

□□

0,5

مع 1

□

السَّنَدُ 2 : أَرَادَ الْأَبُّوَانِ دَفْعَ الْمَبْلَغِ بِالْحَاضِرِ فَمَنْحَهُمَا الْبَائِعُ تَخْفِيزًا بِ 216 دِينَارًا. اسْتَغَلَّ الْأَبُّوَانِ الْفُرْصَةَ وَاشْتَرَيَا بِهَذَا الْمَبْلَغِ طَاوِلَةً لِلتَّلْفَازِ وَجِهَارًا لَاقِطًا لِلقَنَوَاتِ.  
التَّعْلِيمَةُ 1 : أَحْسِبْ النِّسْبَةَ الْمَائُوِيَّةَ لِلتَّخْفِيزِ.

0,5

مع 2

□

التَّعْلِيمَةُ 2 : أَحْسِبْ ثَمَنَ شِرَاءِ كُلِّ مِنَ الْجِهَازِ اللَّاقِطِ وَالطَّاوِلَةِ عِلْمًا وَأَنَّ ثَمَنَ الطَّاوِلَةِ يَفُوقُ ثَمَنَ الْجِهَازِ اللَّاقِطِ بِ 63,500 د.

0,5

مع 2

□□

0,5

مع 1

0,5

□

التَّمْرِينُ عَدَدُ 3 :

السَّنَدُ 1 : بِمُنَاسَبَةِ مَعْرِضِ الْكِتَابِ، اصْطَحَبَ أَبُو ابْنَتُهُ فِي رِحْلَةٍ إِلَى تُونِسَ. انْطَلَقَ الْأَبُّ عَلَى السَّاعَةِ 10 وَ 45 دَقَّ صَبَاحًا وَوَصَلَ عَلَى السَّاعَةِ الْوَاحِدَةِ وَ 10 دَقَّ بَعْدَ الزَّوَالِ بِمُعَدَّلِ سُرْعَةٍ 72 كم /س بَعْدَ أَنْ تَوَقَّفَ لِقَضَاءِ بَعْضِ الشُّؤُونِ لِمُدَّةِ 15 دَقَّ.

التَّعْلِيمَةُ : مَا هُوَ طَوْلُ الْمَسَافَةِ الْمُقْطُوعَةِ ؟

0,5

مع2

0,5

0,5

□□□

السَّنْدُ 2 : فِي الْمَعْرَضِ اشْتَرَى الْإِبْنُ كِتَابًا عِلْمِيًّا وَ12 قِصَّةً مِنْ نَفْسِ السُّلْسِلَةِ. يُمَثَّلُ تَمَنُّ الْكِتَابِ الْعِلْمِيِّ  $\frac{5}{8}$  مِنْ كَامِلِ الْمَبْلَغِ الْمَدْفُوعِ، وَيَبْلُغُ تَمَنُّ الْقِصَّةِ الْوَاحِدَةِ 1,350 د. التَّعْلِيمَةُ : أَبْحَثْ عَنْ تَمَنِّ شِرَاءِ الْكِتَابِ الْعِلْمِيِّ.

0,5

مع2

0,5

مع1

0,5

□

المَسْأَلَةُ :

السَّنْدُ 1 : قَرَّرَ مُسْتَتْمِرٌ بَعَثَ مَشْرُوعَ فِلَاحِيٍّ فَاشْتَرَى قِطْعَةَ أَرْضٍ عَلَى شَكْلِ شِبْهِ مُنْحَرِفٍ قَيْسُ قَاعِدَتِهَا الْكُبْرَى بِالْمِثْرِ 84 وَقَيْسُ الْقَاعِدَةِ الصُّغْرَى بِالْمِثْرِ 48 وَقَيْسُ الْأَرْتِفَاعِ بِالْمِثْرِ 60 بِ10,500 د الْمِثْرُ الْمُرَبَّعُ الْوَاحِدُ. يُمَثَّلُ تَمَنُّ شِرَاءِ الْأَرْضِ 40 % مِنْ كُلْفَةِ الْمَشْرُوعِ. التَّعْلِيمَةُ : أَحْسِبْ تَمَنِّ شِرَاءِ الْأَرْضِ.

أَحْسِبْ كُلْفَةَ كَامِلِ الْمَشْرُوعِ.

0,5

مع2

0,5

مع5

1

□

السَّنْدُ 2 : أَقَامَ هَذَا الْمُسْتَتْمِرُ اسْطَبْلًا عَلَى قِطْعَةِ الْأَرْضِ، وَاشْتَرَى 7 بَقَرَاتٍ. يُمَثَّلُ تَمَنُّ شِرَاءِ الْأَبْقَارِ  $\frac{1}{4}$  مِنْ تَكَايِيفِ بِنَاءِ الْأُسْطَبْلِ.



التَّعْلِيمَةُ : أَبْحَثْ عَنْ ثَمَنِ شِرَاءِ الْبَقْرَةِ الْوَاحِدَةِ.

1

1

1

مع5

|||

التَّعْلِيمَةُ : أَرَسِّمْ مِثَالًا لِقِطْعَةِ الْأَرْضِ ( أ، ب، ج، د ) حَسَبِ السُّلَمِ  $\frac{1}{1200}$  مَعَ الْعِلْمِ أَنَّ الزَّوَايَةَ [ أ ب ج ] تَقِيسُ 60 %.

0,5

0,5

0,5

0,5

0,5

0,5

مع3

|||

مع2

|||

الرَّسْمُ

0,5

0,5

0,5

مع4

|||

جَدْوَلُ إِسْتَادِ الْأَعْدَادِ

| الْحِسَابُ<br>الذَّهْنِيّ | الرِّيَاضِيَّاتُ   | التَّمْيِيزُ | مَعَايِيرُ الْحَدِّ الْأَدْنَى |     |     |     |   |     |   |     |   |     | المعاييرُ<br>مُسْتَوِيَّاتُ<br>التَّمَلُّكِ |                         |                         |                               |
|---------------------------|--------------------|--------------|--------------------------------|-----|-----|-----|---|-----|---|-----|---|-----|---|-------------------------|-------------------------|-------------------------------|
|                           |                    |              | مع5                            | مع4 | مع3 | مع2 |   |     |   |     |   |     |   | مع1                     |                         |                               |
| $\frac{\cdot}{4}$         | $\frac{\cdot}{16}$ | 5 مع         | 0                              | 0   | 0   | 0   |   |     |   |     |   |     | 0   | إِنْعَادُ التَّمَلُّكِ  |                         |                               |
| $\frac{\cdot}{20}$        |                    | 4 مع         | 1,5                            | 0,5 | 0,5 | 4,5 | 4 | 3,5 | 3 | 2,5 | 2 | 1,5 | 1   | 0,5                     | 0,5                     | التَّمَلُّكُ دُونَ الْأَدْنَى |
|                           |                    | 3 مع         | 3                              | 1   | 1   | 5   |   |     |   |     |   |     | 1   | التَّمَلُّكُ الْأَدْنَى |                         |                               |
|                           |                    | 4 مع         | 4                              | 1,5 | 1,5 | 7,5 | 7 | 6,5 | 6 | 5,5 |   |     |   | 1,5                     | التَّمَلُّكُ الْأَقْصَى |                               |

# امتحانات جسر النجاح

المادة: رياضيات  
(حساب ذهني)  
المستوى: السنة السادسة

اختبار نهاية السداسي الثاني  
عدد: 5

الاسم: .....  
اللقب: .....  
القسم: .....

التمرين عدد 1:

| ع / ر | التعليمة   | إجابة التلميذ(ة) | العدد المسند | النقاط |
|-------|--|------------------|--------------|--------|
| - 1   | أحسب $100 \times 7,5$  | .....            | .....        | 0,5    |
| - 2   | أحصر العدد 3,60 بين عددين عشريين باعتبار رقمين بعد الفاصل.   | .....            | .....        | 0,5    |
| - 3   | أحسب $24 : 0,01$ .   | .....            | .....        | 0,5    |
| - 4   | أحسب طول $\frac{1}{5}$ كم بوحدة المتر.                       | .....            | .....        | 0,5    |
| - 5   | أكمل السطح بالعدد المناسب<br>$1 = \dots \times \frac{3}{21}$ | .....            | .....        | 0,5    |
| - 6   | سيارة معدّل سرعتها 80 كم /س.<br>كم تقطع خلال 15 دق.          | .....            | .....        | 0,5    |
| - 7   | أحوّل إلى الها 5416 م <sup>2</sup> .                         | .....            | .....        | 0,5    |
| - 8   | أحسب $125 + 19 = \dots$                                      | .....            | .....        | 0,5    |

# امتحانات جسر النجاح

المادة : رياضيات

المستوى : السنة السادسة

إختبار نهاية السداسي الثاني

عدد : 5

الاسم :

اللقب :

القسم :

| النقاط<br>المستددة | الأنشطة   | المعايير                                    |
|--------------------|---|---|
|                    | <p>التمرين عدد 2 :</p> <p>السند 1 : تبرع أحد المواطنين بقطعة أرض على شكل متوازي أضلاع طول قاعدتها 5,1 دكم وطول ارتفاعها العمودي على القاعدة يساوي <math>\frac{1}{3}</math> قيس طول القاعدة، وذلك ليبحث مدرسة ابتدائية.</p> <p>التعليمة 1 : أبحث عن قيس مساحة الأرض بالم<sup>2</sup></p> | <p>1 مع</p> <p><input type="checkbox"/></p> |
| 0,5                |   |   |
| 0,5                |   | 3 مع  |
| 0,5                |   | <input type="checkbox"/>                    |
| 0,5                |   | 2 مع  |
|                    |   | <input type="checkbox"/>                    |
|                    | <p>السند 2 : تكفلت الوزارة ببناء 4 قاعات متلاصقة للتدريس عرض القاعة 6 م وطول محيط القاعات 76 م.</p> <p>- قاعة للإعلامية ومكتب للمدير مساحتها معًا 1,05 دكم<sup>2</sup>.</p> <p>- مجموعة صحفية مساحتها 40 م<sup>2</sup>.</p> <p>التعليمة 1 : أستعين بمخطط، وأبحث عن مساحة القاعات ؟</p>  |   |
| 0,5                |   | 1 مع  |
| 0,5                |   | <input type="checkbox"/>                    |
|                    |   | 2 مع  |
| 0,5                |   | <input type="checkbox"/>                    |
| 0,5                |   | <input type="checkbox"/>                    |
| 0,5                |   | <input type="checkbox"/>                    |

التَّعْلِيمَةُ 2 : أُنْبَحُثُ عَنِ الْمَسَاحَةِ الْهَائِلَةِ لِلْمَسَاحَةِ ؟

0,5

1 معا

0,5

3 معا

0,5

2 معا

0,5

التَّعْلِيمَةُ 3 : مَا هِيَ الْمَسَاحَةُ الْمُخَصَّصَةُ لِقَاعَةِ الْإِعْلَامِيَّةِ مَعَ الْعِلْمِ أَنَّ مَسَاحَةَ مَكْتَبِ الْمُدِيرِ تُمَثِّلُ نِصْفَ مَسَاحَةِ قَاعَةِ الْإِعْلَامِيَّةِ ؟ أَسْتَعِينُ بِمُخَطِّطٍ ؟

0,5

1 معا

0,5

2 معا

السَّنْدُ 3 : نَقَلَتْ الْوِزَارَةُ الْأَثَاثَ اللَّازِمَ إِلَى الْمَدْرَسَةِ عَلَى مَتْنٍ شَاحِنَةٍ الَّتِي قَطَعَتْ مَسَافَةَ 150 كَمٍ بِمُعَدَّلِ سُرْعَةٍ 72 كَم / س.

التَّعْلِيمَةُ 1 : أُنْبَحُثُ عَنِ الْوَقْتِ الْمُسْتَعْرَقِ فِي السَّيْرِ لِقَطْعِ هَذِهِ الْمَسَافَةِ بِالْدَّقَائِقِ وَالسَّاعَاتِ ؟

0,5

3 معا

0,5

2 معا

السَّنْدُ 4 : رَصَدَتْ الْوِزَارَةُ مِقْدَارًا مَالِيًّا قَدْرُهُ : 540 000 د لِبِنَاءِ الْمَدْرَسَةِ وَتَجْهِيزِهَا. فَاقَتْ كُلْفَةَ الْبِنَاءِ كُلْفَةَ التَّجْهِيزَاتِ بِ 30 % .  
التَّعْلِيمَةُ 1 : أَسْتَعِينُ بِمُخَطِّطٍ لِحَلِّ الْوَضْعِيَّةِ.

0,5

1 معا

التَّعْلِيمَةُ 2 : مَا هُوَ الْمِقْدَارُ الْمُخَصَّصُ لِلْبِنَاءِ وَالتَّجْهِيزَاتِ بِطَرِيقَتَيْنِ مُخْتَلِفَتَيْنِ.

1  
1  
1  
1

الطَّرِيقَةُ الثَّانِيَّةُ

الطَّرِيقَةُ الْأُولَى

5 مع

|  |  |
|--|--|
|  |  |
|  |  |

التَّمْرِينُ عَدَدُ 3 :

السَّنْدُ 1 : تَوَسَّطَتْ سَاحَةَ الْمَدْرَسَةِ حَدِيقَةٌ عَلَى شَكْلِ شِبْهِ مَنْحَرِفٍ (أ ب ج د) أَبْعَادُهَا عَلَى التَّصْمِيمِ : الْقَاعِدَةُ الْكُبْرَى [أ د] = 6 صم ، [ب ج] الْقَاعِدَةُ الصُّغْرَى = 3 صم  
الْإِرْتِفَاعُ [س ص] = 2,5 صم  
التَّعْلِيمَةُ : إِبْنِ الشَّكْلِ مُسْتَعِينًا بِالْمُعْطَيَاتِ الْمُتَوَفَّرَةِ.

1  
1  
1

5 مع

|  |  |  |
|--|--|--|
|  |  |  |
|--|--|--|

جَدْوَلُ إِسْتَادِ الْأَعْدَادِ

| التَّمْيِيزُ | مَعَايِيرُ الْحَدِّ الْأَدْنَى |   |     |      |     |     |      |     |     | المَعَايِيرُ<br>مُسْتَوِيَاتُ<br>التَّمْلُكِ |      |     |     |      |     |     |     |     |                              |
|--------------|--------------------------------|---|-----|------|-----|-----|------|-----|-----|--|------|-----|-----|------|-----|-----|-----|-----|------------------------------|
|              | 5 مع                           |   |     | 4 مع |     |     | 3 مع |     |     |  | 2 مع |     |     | 1 مع |     |     |     |     |                              |
| 0            | 0                              | 0 | 0   | 0    | 0   | 0   | 0    | 0   | 0   | 0  | 0    | 0   | 0   | 0    | 0   | 0   | 0   | 0   | إِنْعِدَامُ التَّمْلُكِ      |
| 2            | 1                              | 1 | 0,5 | 1,5  | 1   | 0,5 | 1,5  | 1   | 0,5 | 1,5  | 1    | 0,5 | 1,5 | 1    | 0,5 | 1,5 | 1   | 0,5 | التَّمْلُكُ دُونَ الْأَدْنَى |
| 3            | 2                              | 2 | 1   | 3    | 2,5 | 2   | 3    | 2,5 | 2   | 3  | 2,5  | 2   | 3   | 2,5  | 2   | 3   | 2,5 | 2   | التَّمْلُكُ الْأَدْنَى       |
| 4            | 3                              | 3 | 1,5 | 4,5  | 4   | 3,5 | 4,5  | 4   | 3,5 | 4,5  | 4    | 3,5 | 4,5 | 4    | 3,5 | 4,5 | 4   | 3,5 | التَّمْلُكُ الْأَقْصَى       |

# امتحانات جسر النجاح

المادة : رياضيات  
(حساب ذهني)

المستوى : السنة السادسة

اختبار نهاية السداسي الثاني

عدد : 6

الاسم :  
اللقب :  
القسم :

التمرين عدد 1 :

| ع / ر | التعليمة  | إجابة التلميذ(ة) | العدد المُسند | النقاط |
|-------|---|------------------|---------------|--------|
| - 1   | أبحث عن جداء : $11 \times 16$   | .....            | .....         | 0,5    |
| - 2   | ما هو باقي قسمة 439 على 5 ؟   | .....            | .....         | 0,5    |
| - 3   | ما هو أصغر مضاعف مشترك للعددين 6 و 8 ؟                                  | .....            | .....         | 0,5    |
| - 4   | ما هو العدد العشري المتكوّن من رقمين في جزئه العشري ويسبق مباشرة 52,1 ؟ | .....            | .....         | 0,5    |
| - 5   | أحضر العدد الكسري $\frac{9}{4}$ بين عددين صحيحين متتاليين.              | .....            | .....         | 0,5    |
| - 6   | ما هو مكمل 0,45 إلى 1 ؟   | .....            | .....         | 0,5    |
| - 7   | أقارن بين العددين الكسريين $\frac{4}{6} \cdot \frac{2}{3}$              | .....            | .....         | 0,5    |
| - 8   | أنجز العملية : $0,1 : 4,5 =$  | .....            | .....         | 0,5    |

# امتحانات جسر النجاح

المادة : رياضيات

المستوى : السنة السادسة

إختبار نهاية السداسي الثاني

عدد : 6

الاسم :

اللقب :

القسم :

المعايير

الأناشطة

النقاط  
المُسندة

التّمرين عدد 2 :

السّند 1 : عند الساعة 7 و 15 دق صباحًا، انطلقت حافلة في رحلة مدرسية إلى مدينة القيروان بسرعة معدّلها 72 كم / س. وبعد قطعها  $\frac{3}{7}$  من المسافة أي ما يُمثّل 84 كم توقّفت بمنطقة أثرية طيلة 2 س و 30 دق.  
التّعليمية 1 : أحسب ساعة مُغادرة الحافلة للمنطقة الأثرية.

0,5

1 مع

0,25

3 مع

0,25

0,25

السّند 2 : قطعت الحافلة المرحلة الثانية من الرحلة بمعدّل سرعة 84 كم / س.  
التّعليمية 2 : أحدّد ساعة وصول الحافلة إلى القيروان.

0,5

2 مع

0,5

0,25

3 مع

0,25

التّمرين عدد 3 :

السّند 1 : أراد موظّف شراء دراجة نارية جديدة ثمنها 2500 د، وعند اتّصاله بالبائع أعلمه أنّ إدارة الفمارف قرّرت توظيف زيادة بـ 2,5 % على ثمن الدّراجة المُستوردة.  
التّعليمية : أحسب الثمن الجديد للدّراجة النارية.

0,5

1 مع

0,5

2 مع

0,5

السّند 2 : عدّ الموظّف مدّخراته الماليّة فوجد أنّ الثمن الجديد للدّراجة يُمثّل  $\frac{5}{3}$  ما ادّخر فدفع ما تجمّع بالحاضر وسدّد المبلغ الناقص وما وُظف عليه من فائض أقساطاً شهرية بلغت قيمتها الجُمليّة 1148 د.  
التّعليمية 1 : أحسب النسبة المئوية للفائض الموظّف على المبلغ المدفوع أقساطاً.

0,5

2 مع

0,5

0,5

0,5

المسألة :

السند 1 : قررت تعاؤدية فلاحية تنوع نشاطها في مجال تربية الأبقار وتصنيع الحليب، فاشترت قطعة أرض مستطيلة قيس محيطها 320 م وقيس عرضها  $\frac{3}{5}$  قيس طولها وذلك بحساب 4000 د الأرواحد.

التعليمة 1 : أخطط برسم بياني ثم أحسب مساحة الأرض :

0,5

0,5 0,5

0,5 0,5

0,5 0,5

1 مع

□

2 مع

□

□

□

□

التعليمة 2 : أبحث عن ثمن شراء الأرض بالد :

0,25

0,5

3 مع

□

2 مع

□

السند 2 : شيدت الشركة على قطعة الأرض التي اشترتها اسطبلًا لإيواء الأبقار، ومعملاً لتحويل الحليب وجهازته بالمعدات اللازمة، فمثل ثمن شراء الأرض 16 % من كلفة كامل المشروع. التعليمة 1 : أحسب قيمة تكاليف البناءات والتجهيزات. بطريقتين مختلفتين.

الطريقة الثانية

الطريقة الأولى

1

1

4 مع

□

التعليمة 2 : أحسب تكلفة كل من البناءات والتجهيزات بطريقتين إذا مثلت البناءات  $\frac{3}{7}$  من تكاليف التجهيزات.

الطريقة الثانية

الطريقة الأولى

1

1

4 مع

□



السَّنْدُ 3 أ : أُقِيمَ الْأَسْطَبُلُ عَلَى قِطْعَةِ أَرْضٍ فِي شَكْلِ مَعْيَنٍ ( أ ب ج د ) قَيَسُ طُولِ ضِلْعِهِ  
4 صم وَقَيَسُ فَتْحَةَ إِحْدَى زَوَايَاهُ 45°.  
التَّعْلِيمَةُ 1 : ابْنِ مَثَالًا لِلْأَسْطَبُلِ.

0,5

مع4  
□

السَّنْدُ 3 ب : أُقِيمَ الْمَعْمَلُ عَلَى قِطْعَةٍ فِي شَكْلِ شِبْهِ مُنْحَرِفٍ ( س ص ك هـ ) قَائِمٍ فِي «س».  
. طُولُ قَاعِدَتِهِ الْكُبْرَى [ س ص ] = 7 صم  
. طُولُ قَاعِدَتِهِ الصُّغْرَى [ ك هـ ] = 5 صم  
قَيَسُ ارْتِفَاعِهِ [ ك و ] = 3,5 صم  
التَّعْلِيمَةُ 2 : ابْنِ تَصْمِيمًا لِقِطْعَةِ الْأَرْضِ الَّتِي بُنِيَ عَلَيْهَا الْمَعْمَلُ.

0,5

0,5

مع4  
□□

### جَدْوَلُ إِسْنَادِ الْأَعْدَادِ

| الْحِسَابُ<br>الدَّهْنِي | الرِّيَاضِيَّاتِ   | مَعَايِيرُ الْحَدِّ الْأَدْنَى |     |     |      |      |     |     |   |     | المعاييرُ<br>مُسْتَوِيَّاتُ<br>التَّمَلُّكِ |                               |                         |
|--------------------------|--------------------|--------------------------------|-----|-----|------|------|-----|-----|---|-----|---|-------------------------------|-------------------------|
|                          |                    | مع5                            | مع4 | مع3 |      |      | مع2 |     |   | مع1 |   |                               |                         |
| $\frac{\cdot}{4}$        | $\frac{\cdot}{16}$ | 0                              | 0   | 0   | 0    | 0    | 0   | 0   | 0 | 0   | إِنْعَادَامُ التَّمَلُّكِ                   |                               |                         |
|                          |                    | 1                              | 0,5 | 0,5 | 0,25 | 2,5  | 2   | 1,5 | 1 | 0,5 | 0,5   | التَّمَلُّكُ دُونَ الْأَدْنَى |                         |
|                          |                    | 3                              | 2   | 1   | 1    | 0,75 | 5   | 4,5 | 4 | 3,5 | 3   | 1                             | التَّمَلُّكُ الْأَدْنَى |
|                          | $\frac{\cdot}{20}$ | 4                              | 1,5 | 1,5 | 1,25 | 7,5  | 7   | 6,5 | 6 | 5,5 | 1,5   | 1,5                           | التَّمَلُّكُ الْأَقْصَى |

# امتحانات جسر النجاح

المادة : الإيقاظ العلمي  
المستوى : السنة السادسة

اختبار نهاية السداسي الثاني  
عدد : 1

الاسم :  
اللقب :  
القسم :

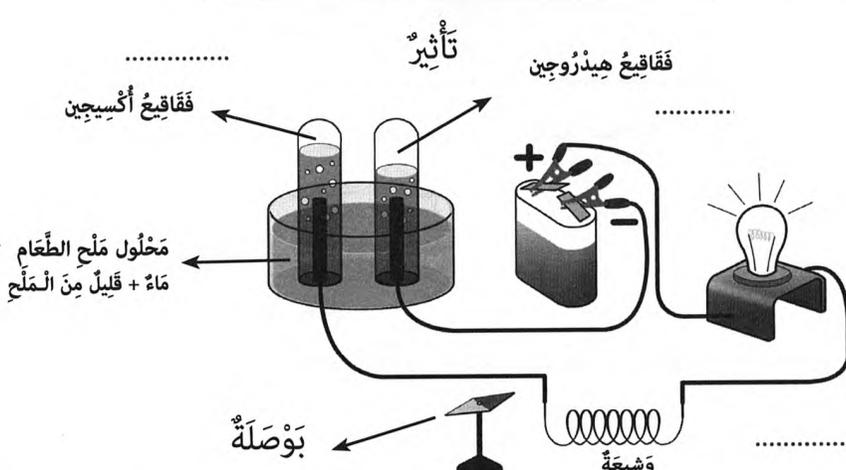
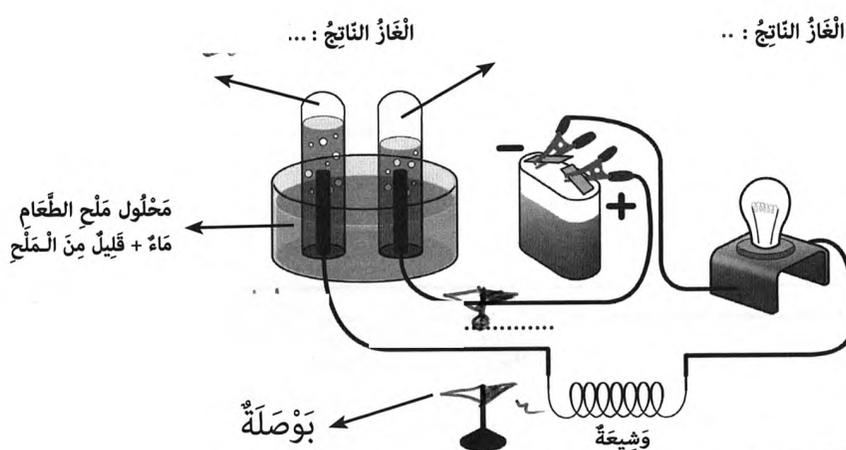
| المعايير         | الأُنشطة   | النقاط<br>المُسندة |
|------------------|--|--------------------|
| 1<br>1<br>1      | <p>السند 1 : قَبْلَ الخُرُوجِ قَامَ المَعْلَمُ بِالتَّجَارِبِ التَّالِيَةِ مَعَ تَلَامِيذِهِ.</p> <p>التَّعْلِيمَةُ 1 : أَكْمَلُ بِمَا يُنَاسِبُ : تَأْثِيرٌ حَرَارِيٌّ - تَأْثِيرٌ مَغْنَطِيسِيٌّ - تَأْثِيرٌ كِيمِيَائِيٌّ</p>    | 1<br>1<br>1        |
| 1<br>1<br>1<br>1 | <p>التَّعْلِيمَةُ 2 : غَيَّرَ المَعْلَمُ قُطْبِي البَطَّارِيَّةِ. أَبَيَّنْ مَا سَيَحْصُلُ وَأَكْمَلُ الأَسْمَاءَ النَّاقِصَةَ وَأَرَسِّمُ البُوصَلَةَ :</p>  <p>الجواب :</p> <p>الفانوس <input type="checkbox"/> يضيء <input type="checkbox"/> لا يضيء <input type="checkbox"/></p> <p>لأنه .....</p> <p>البوصلة <input type="checkbox"/> يتغير اتجاهها <input type="checkbox"/> لا يتغير اتجاهها <input type="checkbox"/></p> <p>لأن .....</p> | 1<br>1<br>1<br>1   |

السُّنْدُ 2: اِنْتَهَتْ الْحِصَّةُ الدَّرَاسِيَّةُ، فَخَرَجَ خَلِيلٌ، وَأَمَامَ الْمَدْرَسَةِ وَجَدَ أَبَاهُ يَتَرَقَّبُهُ وَسَارًا مَعًا نَحْوَ الْمَنْزِلِ. فِي الطَّرِيقِ رَأَى الْأَبُ بَائِعًا مُتَجَوِّلاً فَاشْتَرَى مِنْهُ تَفَاحًا وَمِشْمَشًا.

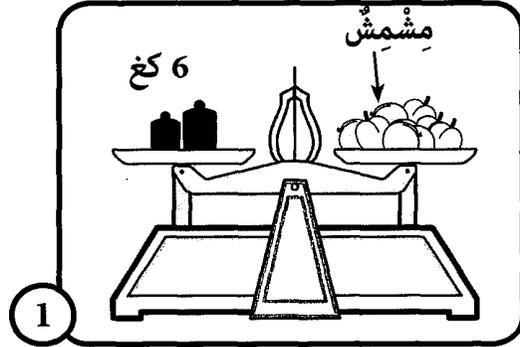
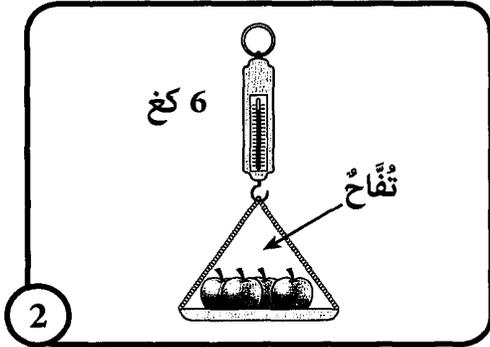

التَّعْلِيمَةُ 3: أَتَصَوَّرُ لَوْ قُمْنَا بِنَفْسِ عَمَلِيَّةِ الْوِزْنِ عَلَى سَطْحِ الْقَمَرِ مَاذَا يَحْصُلُ، وَلِمَاذَا؟  
الصُّورَةُ الْأُولَى :

1  
1  
1  
1

1 مع  
2 مع

الصُّورَةُ الثَّانِيَّةُ :

السُّنْدُ 3: فِي الْمَنْزِلِ حَضَرَتْ الْأُمُّ الطَّعَامَ، وَدَعَتْهُمَا لِلْغَدَاءِ فَلَبَّى الْأَبُ الدَّعْوَةَ، وَلَكِنَّ خَلِيلًا أَحْبَبَهَا عَنْ عَدَمِ رَغْبَتِهِ فِي الْأَكْلِ. فَالْحَتَّ الْأُمُّ عَلَيْهِ وَبَيَّنَتْ لَهُ فَائِدَةَ الْوَجَبَاتِ الْغِذَائِيَّةِ الْمُتَوَازِنَةِ لِلْجِسْمِ.

وَأَصَلَتْ الْأُمُّ كَلَامَهَا، وَهِيَ تَقُولُ: « كُلُّ مَجْمُوعَةٍ غِذَائِيَّةٍ تُوفِّرُ عُنَاصِرَ غِذَائِيَّةً تُسَاعِدُ عَلَى تَوْفِيرِ السَّلَامَةِ لِجِسْمِ الْإِنْسَانِ.»

التَّعْلِيمَةُ 4: أَكْمَلْ بِمَا يُنَاسِبُ :

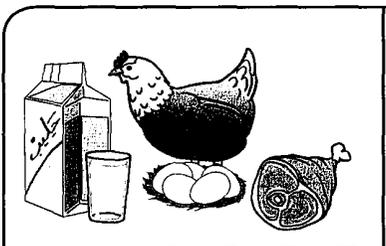

هَذِهِ الْمَجْمُوعَةُ الْغِذَائِيَّةُ تُوفِّرُ لِلْجِسْمِ عُنَاصِرَ غِذَائِيَّةٍ تَتَمَثَّلُ فِي ..... وَتُسَاعِدُ هَذِهِ الْعُنَاصِرُ الْغِذَائِيَّةُ عَلَى تَوْفِيرِ السَّلَامَةِ لِجِسْمِ الْإِنْسَانِ لِأَنَّهَا .....

1  
1

1 مع  
2 مع

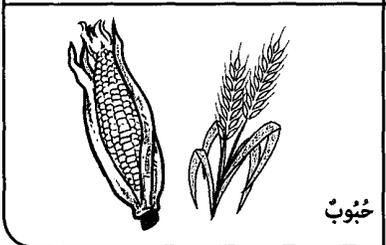

هَذِهِ الْمَجْمُوعَةُ الْغِذَائِيَّةُ تُوفِّرُ لِلْجِسْمِ عُنَاصِرَ غِذَائِيَّةٍ تَتَمَثَّلُ فِي ..... وَتُسَاعِدُ هَذِهِ الْعُنَاصِرُ الْغِذَائِيَّةُ عَلَى تَوْفِيرِ السَّلَامَةِ لِجِسْمِ الْإِنْسَانِ لِأَنَّهَا .....

1  
1

1 مع  
2 مع

السُّنْدُ 4: وَأَصَلَتْ الْأُمُّ كَلَامَهَا قَائِلَةً أَنَّ الَّذِي لَا يَتَنَاوَلُ الْأَغْذِيَّةَ الْعَنِيَّةَ بِالْحَدِيدِ يُصَابُ بِالْكَسَاحِ.  
التَّعْلِيمَةُ 5: أُعِيدُ كِتَابَةَ الْإِفَادَةِ وَأُصْلِحُ الْخَطَأَ.

1

3 مع

السَّنْدُ 5: تَمَعَّنَ خَلِيلٌ فِي كَلَامِ أُمِّهِ جَيِّدًا ثُمَّ أَقْبَلَ مُسْرِعًا لِتَتَاوَلَ غِذَائِهِ وَهُوَ يَقُولُ: «نَعَمْ... نَعَمْ يَا أُمَّي لَقَدْ أَخْبَرْنَا الْمُعَلِّمُ بِذَلِكَ وَبَيَّنَّ لَنَا أَنَّ لِلْغِذَاءِ عِلَاقَةً بِالسَّنِّ وَنَوْعَ الْعَمَلِ. التَّعْلِيمَةُ 6: أَتَأَمَّلُ هَرَمِي التَّغْذِيَّةِ الْخَاصِّينَ بِالْأَطْفَالِ وَالشُّيُوخِ وَأُصْلِحُ الْخَطَأَ إِنْ وُجِدَ.

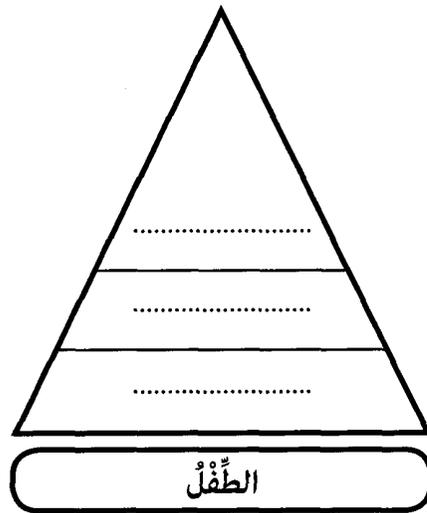
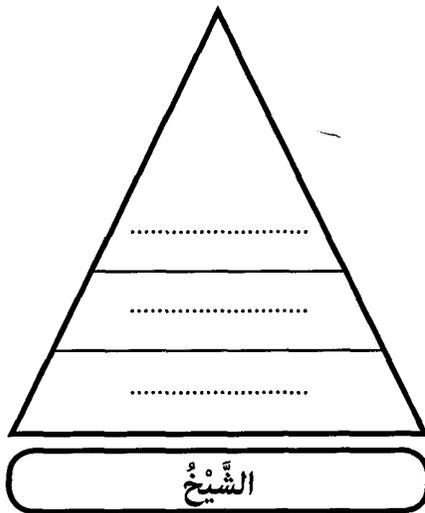
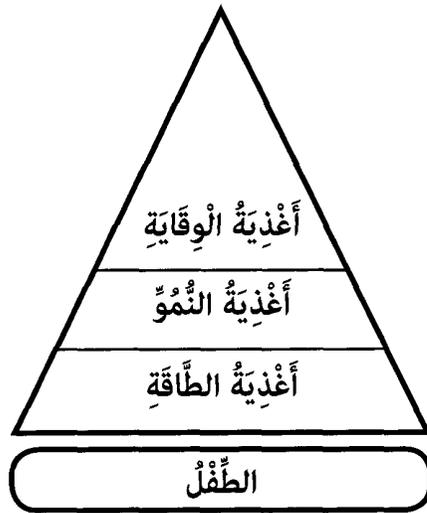
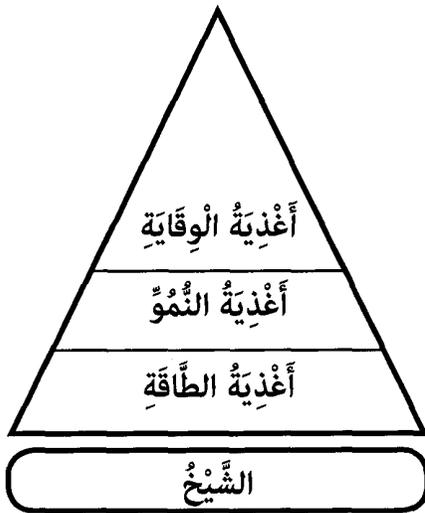

2

2

مع 3



### جَدْوَلُ إِسْتَادِ الْأَعْدَادِ

| التَّميِّزُ | مَعَايِيرُ الْحَدِّ الْأَدْنَى |   |   |      |   |                         | مَعَايِيرُ التَّمَلُّكِ مُسْتَوِيَّاتٍ |   |                         |
|-------------|--------------------------------|---|---|------|---|-------------------------|--|---|-------------------------|
|             | مع 2                           |   |   | مع 1 |   |                         |  |   |                         |
| مع 3        |                                |   |   |      |   |                         | إِنْعِدَامُ التَّمَلُّكِ               |   |                         |
| 0           | 0                              |   |   | 0    |   |                         | التَّمَلُّكُ دُونَ الْأَدْنَى          |   |                         |
| 1           | 3                              | 2 | 1 | 5    | 4 | 3                       | 2                                      | 1 | التَّمَلُّكُ الْأَدْنَى |
| 3           | 4                              |   |   | 6    |   |                         | التَّمَلُّكُ الْأَدْنَى                |   |                         |
| 5           | 6                              | 5 | 9 | 8    | 7 | التَّمَلُّكُ الْأَفْصَى |  |   |                         |

20

# امتحانات جسر النجاح

المادة : الإيقاظ العلمي  
المستوى : السنة السادسة

اختبار نهاية السداسي الثاني  
عدد : 2

الاسم :  
اللقب :  
القسم :

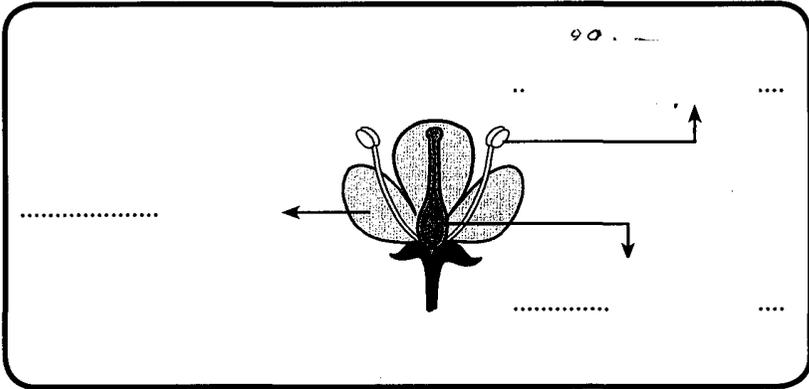
| التقاط<br>المسندة | الأنشطة  | المعايير                        |                          |                         |             |                       |  |  |  |  |      |  |  |  |  |      |  |  |  |  |       |                                 |
|-------------------|--|---------------------------------|--------------------------|-------------------------|-------------|-----------------------|--|--|--|--|------|--|--|--|--|------|--|--|--|--|-------|---------------------------------|
| 1<br>1<br>1       | <p>السند 1 : أزهرت أشجار الغابة في فصل الربيع، وعششت بها الطيور.<br/>التعليمة 1 : أجب بـ «صواب» أو «خطأ» في الخانة المناسبة.<br/>- الغابة وسط بيئي تتوفر به عناصر حيّة لا غير.<br/>- يتكوّن الوسط البيئي من عناصر حيّة وأخرى غير حيّة.<br/>- النبات هو مصنع الغذاء في النظام البيئي.<br/>التعليمة 2 : أكمل الرسم واكتب الاسم المناسب أمام كل سهم.</p>  | <p>معايير<br/>1<br/>1<br/>1</p> |                          |                         |             |                       |  |  |  |  |      |  |  |  |  |      |  |  |  |  |       |                                 |
| 1<br>1<br>1       |   | <p>معايير<br/>1<br/>1<br/>1</p> |                          |                         |             |                       |  |  |  |  |      |  |  |  |  |      |  |  |  |  |       |                                 |
| 1                 | <p>التعليمة 3 : أصلح الخطأ إن وجد.<br/>توجد حبوب الطلع في المدقة وتنمو بعد التلقيح لتتحول إلى ثمرة.<br/>السند 2 : كثر عدد الطيور في الغابة في فصل الربيع لتؤدّ غذاء.<br/>التعليمة 4 : أضع العلامة (x) في الخانة المناسبة وأعلّل.</p>   | <p>معايير<br/>3<br/>1</p>       |                          |                         |             |                       |  |  |  |  |      |  |  |  |  |      |  |  |  |  |       |                                 |
| 1<br>1<br>1       | <table border="1"> <thead> <tr> <th>التعليق</th> <th>مستهلك من الدرجة الثانية</th> <th>مستهلك من الدرجة الأولى</th> <th>أحياء منتجة</th> <th>من عناصر الوسط البيئي</th> </tr> </thead> <tbody> <tr> <td></td> <td></td> <td></td> <td></td> <td>نبات</td> </tr> <tr> <td></td> <td></td> <td></td> <td></td> <td>دودة</td> </tr> <tr> <td></td> <td></td> <td></td> <td></td> <td>ضفدعة</td> </tr> </tbody> </table> | التعليق                         | مستهلك من الدرجة الثانية | مستهلك من الدرجة الأولى | أحياء منتجة | من عناصر الوسط البيئي |  |  |  |  | نبات |  |  |  |  | دودة |  |  |  |  | ضفدعة | <p>معايير<br/>2<br/>1<br/>1</p> |
| التعليق           | مستهلك من الدرجة الثانية   | مستهلك من الدرجة الأولى         | أحياء منتجة              | من عناصر الوسط البيئي   |             |                       |  |  |  |  |      |  |  |  |  |      |  |  |  |  |       |                                 |
|                   |  |                                 |                          | نبات                    |             |                       |  |  |  |  |      |  |  |  |  |      |  |  |  |  |       |                                 |
|                   |  |                                 |                          | دودة                    |             |                       |  |  |  |  |      |  |  |  |  |      |  |  |  |  |       |                                 |
|                   |  |                                 |                          | ضفدعة                   |             |                       |  |  |  |  |      |  |  |  |  |      |  |  |  |  |       |                                 |

السند 3 : قُرب الغابة، تُوجد نواعير عملاقة تدور مراوحها بالرياح لتولّد طاقة كهربائية.

التعليمة 5 : أَسْمِي نَوْعَ التَّأثيرِ الكَهْرَبائيِّ.

← - مُجَفِّفُ الشَّعْرِ :

← - الجرس :

← - طلاء المعادن :

معاب

|  |  |  |
|--|--|--|
|  |  |  |
|--|--|--|

التعليمة 6 : أَكْمِل رِبْطَ عَنَاصِرِ الدَّارَةِ الكَهْرَبائيَّةِ لِیُضِيءَ المِصْبَاحُ وَيَظْهَرُ التَّأثيرُ الكِيميائيُّ لِلتَّيارِ الكَهْرَبائيِّ.

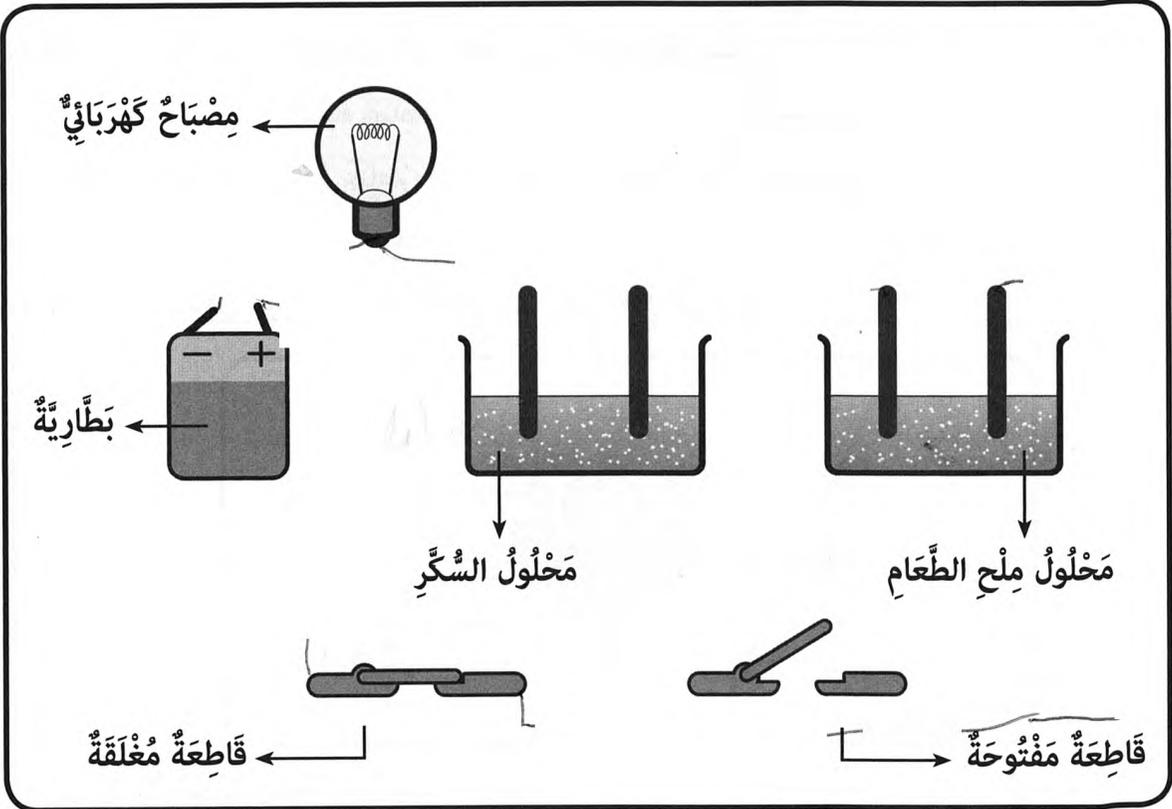

مع3

|  |
|--|
|  |
|--|

السند 4 : تُوجد في الطبيعة أحجار تجذب برادة الحديد وتسمى هذه الأحجار بالمغناطيس الطبيعي، وتمكن الإنسان من الحصول على مغناطيس صناعية.

التعليمة 7 : أَكْتُبُ أَمَامَ كُلِّ تَجْرِبَةٍ **يَتَجاذبان - يتنافران** وَأَعْلِلُ.

..... لِأَنَّ ..



..... لِأَنَّ ..



..... لِأَنَّ ..



مع2

|  |  |  |
|--|--|--|
|  |  |  |
|--|--|--|

التَّعْلِيمَةُ 8 : أَقْسَرُ مَا هُوَ الْكَهْرُ مَغْنَاتِيْسِ الْأَشَدُّ جَذْبًا لِلدَّبَائِيْسِ.

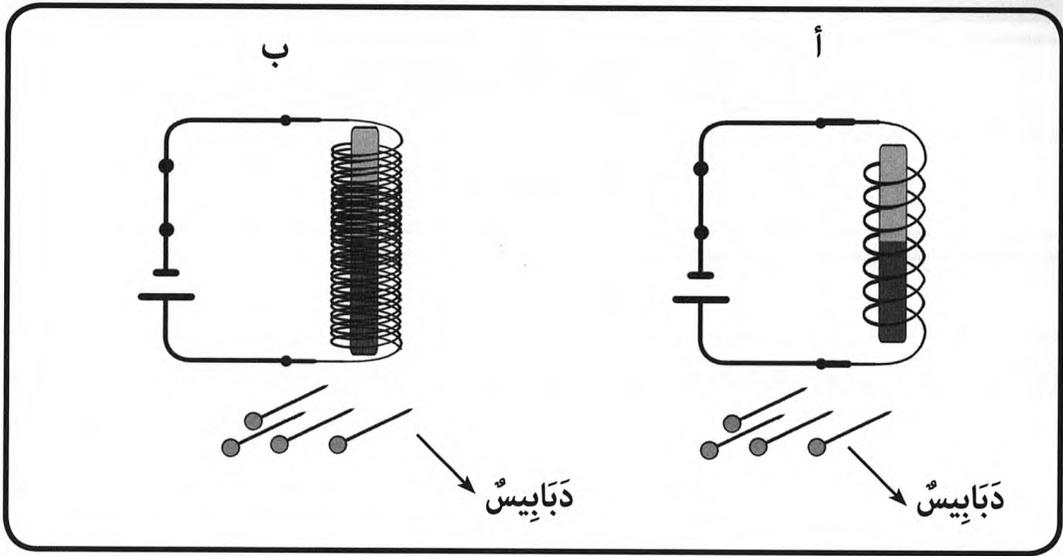

أ..

مع3

ب-

مع3

### جَدْوَلُ إِسْنَادِ الْأَعْدَادِ

| التَّمْيِزُ | مَعَايِرُ الْحَدِّ الْأَدْنَى |      |      |      | مُسْتَوِيَّاتُ التَّمَلُّكِ |                                      |
|-------------|-------------------------------|------|------|------|-----------------------------|--------------------------------------|
|             | مع3                           | مع2ب | مع2أ | مع1ب | مع1أ                        | معايير                               |
| 0           | 0                             | 0    | 0    | 0    | 0                           | إِنْعِدَامُ التَّمَلُّكِ (---)       |
| 1           | 1                             | 1    | 1    | 1    | 2                           | التَّمَلُّكُ دُونَ الْأَدْنَى (---+) |
| 3           | 3                             | 2    | 2    | 2    | 4                           | التَّمَلُّكُ الْأَدْنَى (-++)        |
| 5           | 3                             | 3    | 3    | 3    | 5 : 6                       | التَّمَلُّكُ الْأَقْصَى (+++)        |

# امتحانات جسر النجاح

إختبار نهاية السداسي الثاني

عدد : 3

المادة : الإيقاظ العلمي

المستوى : السنة السادسة

الاسم :  
اللقب :  
القسم :

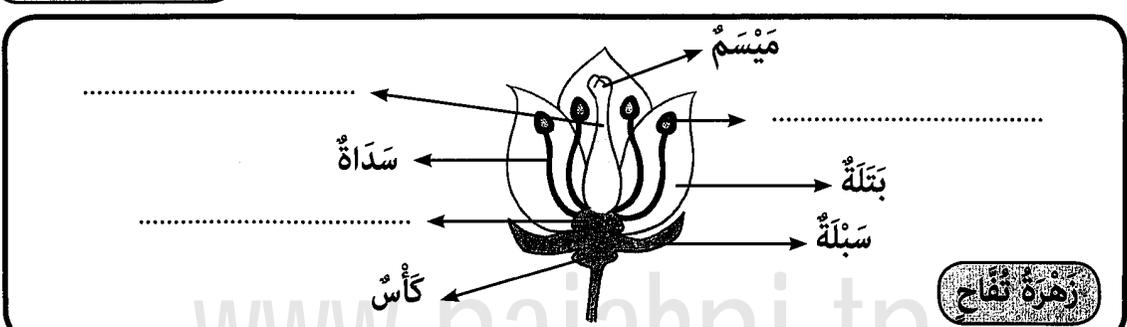
| المعايير   | الأناشطة   | النقاط<br>المُسندة |           |   |       |  |       |  |       |             |
|--|--|--------------------|-----------|---|-------|--|-------|--|-------|-------------|
|  | <p>السند 1 : زارت قافلة صحية إحدى القرى الداخلية النائية لفحص بعض الأعراض المرضية المثيرة لقلبي المتساكين.</p> <p>التعليمة 1 : أكتب أمام كل عرض من الأعراض التالية اسم المرض :</p> <table border="1"> <thead> <tr> <th>الأعراض المرضية</th> <th>اسم المرض</th> </tr> </thead> <tbody> <tr> <td>الشعور بالآلم حادة في الظهر يصحبها إسهال وتقيؤ وجفاف الجلد.</td> <td>.....</td> </tr> <tr> <td>الإحساس بصداع وحمى وآلم شديدة في الأمعاء وإسهال.</td> <td>.....</td> </tr> <tr> <td>ارتفاع فجئي لحرارة الجسم وفقدان شهية الأكل وآلم في المفاصل واصفرار بياض العينين.</td> <td>.....</td> </tr> </tbody> </table> | الأعراض المرضية    | اسم المرض | الشعور بالآلم حادة في الظهر يصحبها إسهال وتقيؤ وجفاف الجلد. | ..... | الإحساس بصداع وحمى وآلم شديدة في الأمعاء وإسهال. | ..... | ارتفاع فجئي لحرارة الجسم وفقدان شهية الأكل وآلم في المفاصل واصفرار بياض العينين. | ..... | 1<br>1<br>1 |
| الأعراض المرضية  | اسم المرض  |                    |           |   |       |  |       |  |       |             |
| الشعور بالآلم حادة في الظهر يصحبها إسهال وتقيؤ وجفاف الجلد.                      | .....  |                    |           |   |       |  |       |  |       |             |
| الإحساس بصداع وحمى وآلم شديدة في الأمعاء وإسهال.                                 | .....  |                    |           |   |       |  |       |  |       |             |
| ارتفاع فجئي لحرارة الجسم وفقدان شهية الأكل وآلم في المفاصل واصفرار بياض العينين. | .....  |                    |           |   |       |  |       |  |       |             |
| مع 1   |  |                    |           |   |       |  |       |  |       |             |
| مع 2   | <p>التعليمة 2 : أسجل ثلاثة احتياطات تجببنا الإصابة بالأمراض المذكورة.</p> <p>.....</p> <p>.....</p> <p>.....</p>   | 0,5<br>0,5<br>0,5  |           |   |       |  |       |  |       |             |
| مع 1   | <p>السند 2 : عند الوصول انبهر الفريق الصحي بمشاهد الأشجار المزهرة وأسراب النحل والحشرات المحلقة، لعل صابة التفاح والإجاص ستكون وفيرة هذه السنة.</p> <p>التعليمة 1 : فسّر سبب تفاؤل الفريق الصحي بصابة وفيرة.</p> <p>.....</p> <p>.....</p>   | 1                  |           |   |       |  |       |  |       |             |
| مع 1   | <p>التعليمة 2 : أتاكمل رسم زهرة التفاح وأسجل أسماء الأجزاء الناقصة مما يلي :</p> <p>ميسم</p> <p>بتلة</p> <p>سبلة</p> <p>كأس</p> <p>سداء</p> <p>زهرة تفاح</p>   | 0,5<br>0,5<br>0,5  |           |   |       |  |       |  |       |             |
| مع 1   |  |                    |           |   |       |  |       |  |       |             |



التَّعْلِيمَةُ 3 : أَصْلِحِ الْخَطَأَ إِنْ وُجِدَ.

• التَّابِيرُ هُوَ عَمَلِيَّةٌ انْتِقَالَ حُبُوبِ الطَّلَعِ مِنْ مَيْسَمِ زَهْرَةٍ نَاضِجَةٍ إِلَى مِثْبَرِ زَهْرَةٍ مِنْ نَفْسِ النَّوْعِ.

0,5

• الْمِدَقَّةُ هِيَ الْعَضُو الْأَنْتَوِي فِي الزَّهْرَةِ.

مع3

0,5

• تَتَحَوَّلُ كُلُّ بُوَيْضَةٍ مُخَصَّصَةٍ إِلَى ثَمْرَةٍ وَيَتَحَوَّلُ الْمَيْبُضُ إِلَى بَذْرَةٍ.

0,5

التَّعْلِيمَةُ 4 : أَصْلِحِ الْخَطَأَ فِي السَّلْسِلَةِ الْغِذَائِيَّةِ التَّالِيَةِ :

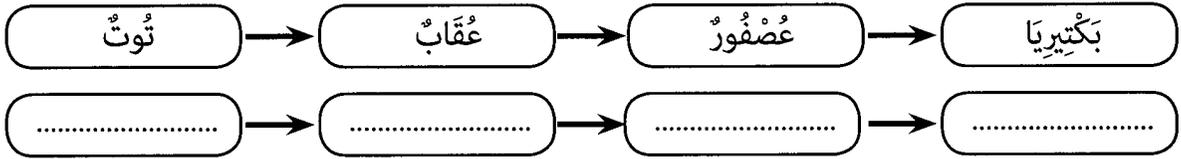

0,5

مع3

التَّعْلِيمَةُ 5 : أَعْلِلْ إِجَابَتِي :

1

مع2

السَّنْدُ 3 : انْتَرِ إِجْرَائِهِمْ الْفُحُوصَاتِ اللَّازِمَةَ لِتِلْمَازِيذِ الْمَدْرَسَةِ، كَشَفِ الْأَطِبَّاءِ عَنْ حَالَاتِ إِصَابَةِ بِسُوءِ التَّغْذِيَةِ وَنَظَّمُوا حَمَلَةً تَوْعُويَّةً.

التَّعْلِيمَةُ 1 : أَكْمَلْ بِكِتَابَةِ الْمَعْلُومَاتِ الْمُنَاسِبَةِ :

0,5

وَجِبَةُ غِذَائِيَّةٌ مُتَوَازِنَةٌ = حَسَاءٌ - ..... - .....

0,5

يُسَبَّبُ نَقْصُ الْفِيْتَامِينِ «ج» الْإِصَابَةَ بِمَرَضِ .....

مع2

0,5

• الْكُسَاخُ وَتَسْوُسُ الْأَسْنَانِ مِنَ الْأَمْرَاضِ النَّاتِجَةِ عَنْ نَقْصِ الْفِيْتَامِينِ «.....» فِي الْجِسْمِ.

التَّعْلِيمَةُ 2 : أَصِلْ كُلَّ وَجِبَةٍ غِذَائِيَّةٍ بِمَنْ يَحْتَاجُهَا :

0,5

• وَجِبَةُ غِذَائِيَّةٌ مُتَوَازِنَةٌ غَنِيَّةٌ بِالنَّشُويَّاتِ وَالدَّهْنِيَّاتِ وَالسُّكَّرِيَّاتِ. • كِبَارُ السِّنِّ

0,5

• وَجِبَةُ غِذَائِيَّةٌ مُتَوَازِنَةٌ غَنِيَّةٌ بِالْخُضْرَوَاتِ وَالْغِلَالِ • طِفْلٌ صَغِيرٌ

مع1

0,5

• وَجِبَةُ غِذَائِيَّةٌ مُتَوَازِنَةٌ غَنِيَّةٌ بِالزُّلَّالِيَّاتِ • عَامِلٌ بِالسَّاعِدِ.

السَّنْدُ 4 : سَاهَمَ أَفْرَادُ الْفَرِيْقِ الصَّحِّيِّ فِي بَعْثِ نَادِ عِلْمِيٍّ بِالْمَدْرَسَةِ وَجَهَّزُوهُ بِالْعَدِيدِ مِنَ الْوَسَائِلِ التَّقْنِيَّةِ الَّتِي سَاعَدَتْ التَّلْمِيذَ عَلَى إِنْجَازِ تَجَارِبِ مَخْبَرِيَّةٍ مُفِيدَةٍ.

التَّعْلِيمَةُ 1 : أَعِيدُ رَسْمَ الْوَسَائِلِ الَّتِي وَظَّفَهَا خَلِيلٌ لِكَشْفِ مَقَاعِيدِ التِّيَّارِ الْكَهْرَبَائِيِّ فِي مَوَاضِعِهَا مِنْ التَّجْرِبَةِ وَأَعْيِنِ النَّتَائِجَ الْحَاصِلَةَ :

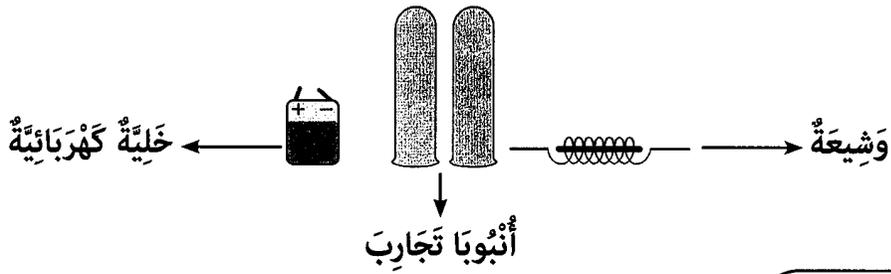

0,5  
0,5  
0,5

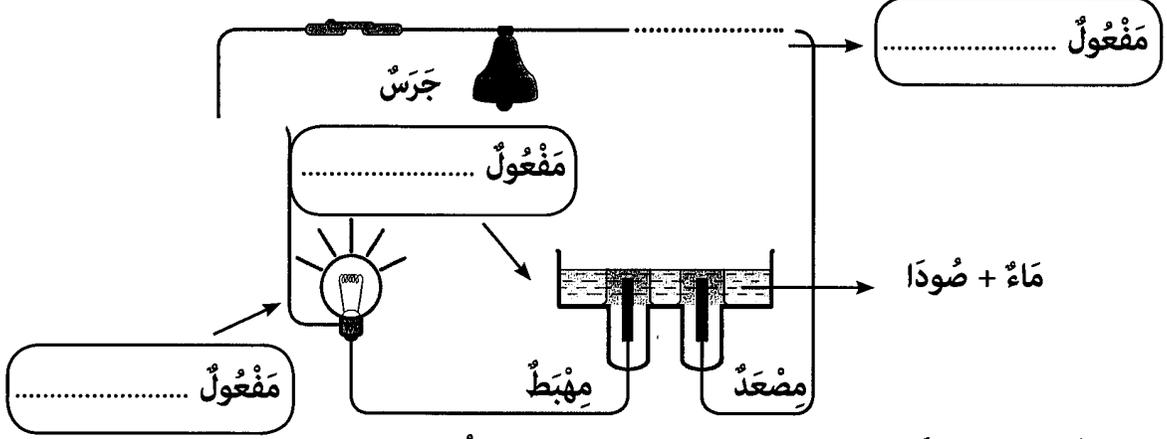

التعليمة 2 : فسّر الظاهرة الكيميائية الحاصلة في مستوى الأنبوبين.

1

0,5  
0,5  
0,5

التعليمة 3 : ألاحظ التجربة وأكتب في كل إطار نوع المفعول الناتج عن التيار الكهربائي.  
التعليمة 4 : أصلح الخطأ إن وجد.

• وضع خليل محلول الصودا في حوض الاختبار فانطلق من المضعد غاز الهيدروجين وانطلق من المهبط غاز الأكسجين.

1

• يقل التأثير المغناطيسي للتيار الكهربائي كلما زدنا في عدد لفات الوشيعه.

1

• الوزن متغير حسب الموقع من الأرض والكتلة ثابتة.

1

### جدول إسناد الأعداد

| التَّميُّزُ |      | معاييرُ الحدِّ الأدِّي |      |      |      |      |      |                            | مُسْتَوِيَاتُ التَّمَلُّكِ |                             |
|-------------|------|------------------------|------|------|------|------|------|----------------------------|----------------------------|-----------------------------|
| مع3ب        | مع3أ | مع2ب                   | مع2أ | مع1ب | مع1أ | مع1ب | مع1أ | مُسْتَوِيَاتُ التَّمَلُّكِ |                            |                             |
| 0           | 0    | 0                      | 0    | 0    | 0    | 0    | 0    | إِنْعِدَامُ التَّمَلُّكِ   |                            |                             |
| 1           | 0,5  | 1,5                    | 1    | 0,5  | 1    | 1,5  | 1    | 0,5                        | 1                          | التَّمَلُّكُ دُونَ الأَدِّي |
| 2           | 1,5  | 1                      | 3    | 2,5  | 2    | 2    | 3    | 2,5                        | 2                          | التَّمَلُّكُ الأَدِّي       |
| 3           | 2    | 4,5                    | 4    | 3,5  | 3    | 4,5  | 4    | 3,5                        | 3                          | التَّمَلُّكُ الأَقْصَى      |

# امتحانات جسر النجاح

المادة : الإيقاظ العلمي  
المستوى : السنة السادسة

اختبار نهاية السداسي الثاني  
عدد : 4

الاسم :  
اللقب :  
القسم :

المعايير

الأنشطة

النقاط  
المُسندة

السند 1 : في فصل الربيع خرج فادي صُحبة عائِلته في نُزهة إلى جَبَل قُرْبص، وأَحَدَ مَعَهُ بَوَصَلته لِيُعَاينَ بِهَا الأتِّجَاهَاتِ.

التَّعْلِيمَةُ 1 : هَلْ يَسْتَطِيعُ فَادِي تَحْدِيدَ الأتِّجَاهَاتِ وَهُوَ دَاخِلَ السِّيَّارَةِ ؟

1 مع

□

1

التَّعْلِيمَةُ 2 : أَعْلِلْ إِجَابَتِي :

2 مع

□

1

السند 2 : عِنْدَ الوُصُولِ، قَامَتِ العَائِلَةُ بِجَوْلَةٍ فِي العَابَةِ وَفَقَّ المَسَالِكِ المُبَيَّنَّةِ بِالرَّسْمِ التَّالِي :

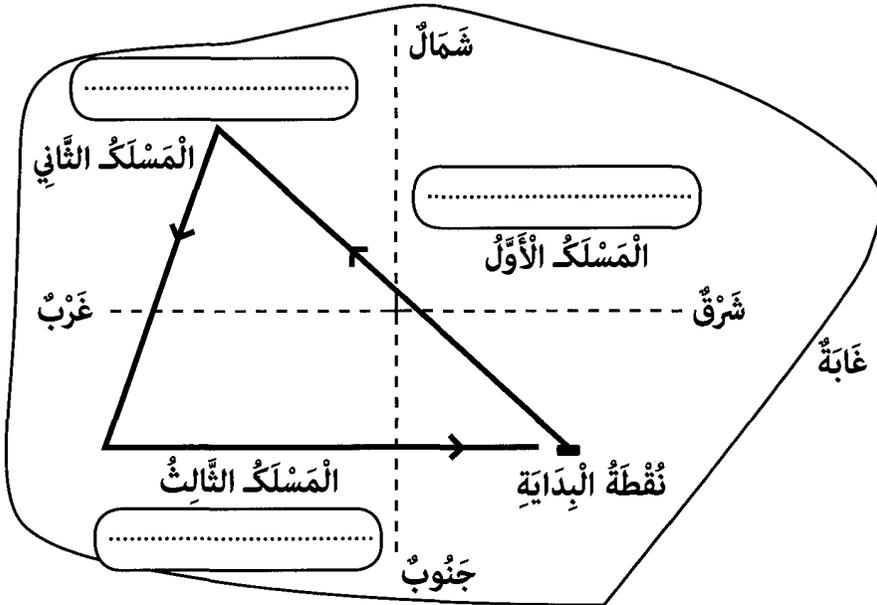

1 مع

□ □ □

1

1

1

التَّعْلِيمَةُ 3 : أَكْمِلِ الفَرَاقَاتِ فِي الخَانَاتِ بِكِتَابَةِ الأتِّجَاهَاتِ الَّتِي اتَّبَعُوهَا فِي كُلِّ مَسَلِكٍ

السند 3 : أَتَنَاءَ التَّجْوَالِ لَاحَظَ فَادِي الكَثِيرَ مِنَ الحَشْرَاتِ تَتَنَقَّلُ بَيْنَ أَزْهَارِ النِّبَاتَاتِ وَالْأشْجَارِ فَتَسَاءَلَ عَنِ الفَائِدَةِ الَّتِي تُقَدِّمُهَا هَذِهِ الحَشْرَاتُ لِلنِّبَاتَاتِ.

التَّعْلِيمَةُ 4 : مَا هِيَ الفَائِدَةُ الَّتِي تُقَدِّمُهَا الحَشْرَاتُ إِلَى النِّبَاتَاتِ ؟

1 مع

□

1

أَعْلَلْ إِجَابَتِي :

1

2 مع

□

السَّنْدُ 4 : لَتَتَمَّ عَمَلِيَّةُ الإِخْصَابِ فِي الرَّهْرَةِ تَنْتَقِلُ حَبَاتُ الطَّلَعِ مِنَ المَيْسَمِ إِلَى المَثْبَرِ، وَلَتَتَمَّ عَمَلِيَّةُ التَّلْقِيحِ تَتَّحِدُ حَبَّةُ الطَّلَعِ مَعَ البُويُضَةِ.  
التَّعْلِيمَةُ 5 : أُعِيدُ كِتَابَةَ الإِفَادَةِ وَأَصْلِحُ الخَطَأَ إِنْ وُجِدَ.

1,5

3 مع

1,5

□□

السَّنْدُ 5 : تَجَمَّعَ أَفْرَادُ العَائِلَةِ عِنْدَ النُّقْطَةِ الَّتِي انْطَلَقُوا مِنْهَا، وَجَلَسُوا لِتَنَاوُلِ الطَّعَامِ. تَسَاءَلَ قَادِي عَنِ الوُجُوبَةِ إِنْ كَانَتْ مُتَوَازِنَةً وَأَخْبَرَهُمْ أَنَّ النُّفْصَ فِي الغِذَاءِ أَوْ الإِعْتِمَادَ عَلَى غِذَاءٍ وَاحِدٍ يُسَبِّبُ أَمْرَاضًا فَطَلَبُوا مِنْهُ تَفْسِيرَ ذَلِكَ.

التَّعْلِيمَةُ 6 : أُكْمَلُ بِنُوعِ المَرَضِ الكَسَاحِ - الأَسْقَرُوبُوطِ - الهَرَالِ وَأَسَاعِدُ قَادِي فِي التَّفْسِيرِ.

1

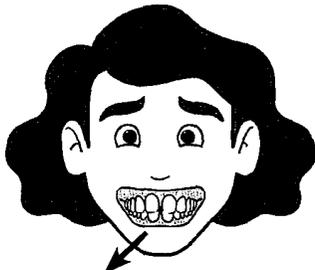

إِنْتِفَاحٌ فِي اللِّثَةِ

1- يُصَابُ الإِنْسَانُ بِمَرَضٍ ..... لِأَنَّ

1 مع

□

1

2 مع

□

1

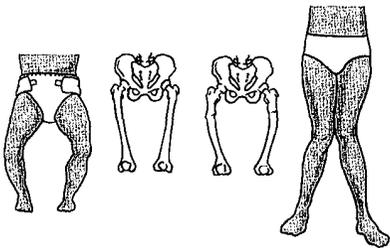

2- يُصَابُ الإِنْسَانُ بِمَرَضٍ ..... لِأَنَّ

1 مع

□

1

2 مع

□

1

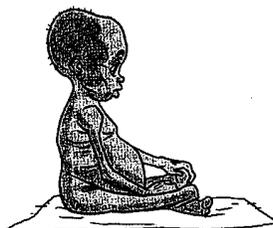

3- يُصَابُ الإِنْسَانُ بِمَرَضٍ ..... لِأَنَّ

1 مع

□

1

2 مع

□

السُّنْدُ 6 : بَعْدَ تَنَاوُلِ الطَّعَامِ افْتَمَدَ فَادِي بُوَصَلَتُهُ، لَقَدْ سَقَطَتْ مِنْهُ أَثْنَاءَ التَّجْوَالِ.

التَّعْلِيمَةُ 7 : أَتَأَمَّلُ مَكُونَاتِ الْبُوصَلَةِ التَّالِيَةِ وَأَكْمَلُ بِاسْمِ الْجُزْءِ النَّاقِصِ :

مُرْتَكِزٌ - عِلْبَةٌ - مِينَاءٌ - زُجَاجَةٌ - .....

التَّعْلِيمَةُ 8 : كَيْفَ نَسْتَطِيعُ التَّعْرِفَ عَلَى الْإِتِّجَاهَاتِ بِاسْتِعْمَالِ الْبُوصَلَةِ ؟

الْجَوَابُ : .....

.....

التَّعْلِيمَةُ 9 : سَقَطَتْ الْبُوصَلَةُ عِنْدَمَا مَرَّ فَادِي بِمُنْحَدَرٍ جَبَلِيٍّ فِي الْغَابَةِ. أَتَأَمَّلُ الصُّورَةَ وَأُصْلِحُ

الْخَطَأَ إِنْ وُجِدَ.

الْجَوَابُ :

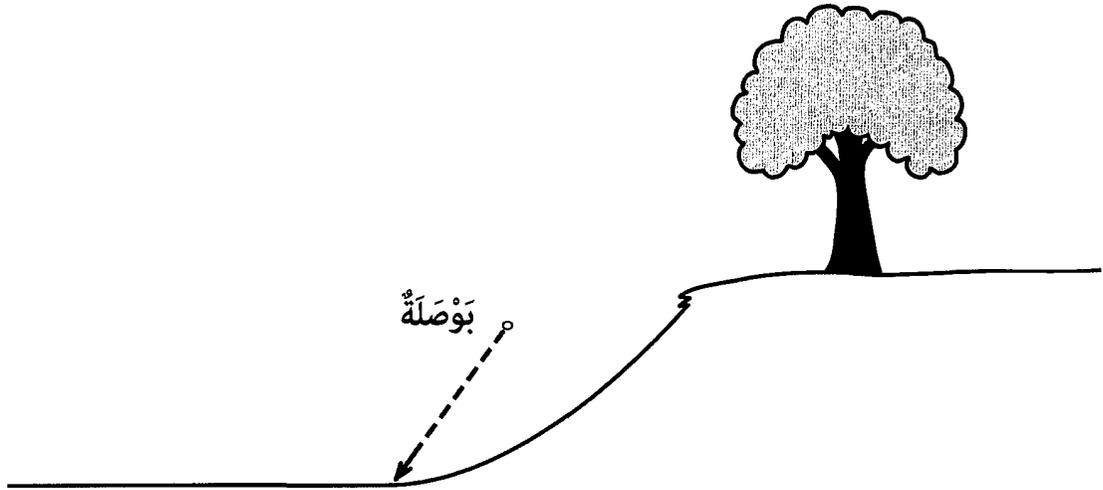

### جَدْوَلُ إِسْنَادِ الْأَعْدَادِ

| الْتَّمِيزُ | مَعَايِيرُ الْحَدِّ الْأَدْنَى |   |   |     |   |   |   | الْمَعَايِيرُ<br>مُسْتَوِيَّاتُ<br>الْتَّمَلُّكِ |                                |
|-------------|--------------------------------|---|---|-----|---|---|---|--|--------------------------------|
|             | مع2                            |   |   | مع1 |   |   |   |  |                                |
| مع3         | 0                              |   |   | 0   |   |   |   | إِنْعِدَامُ التَّمَلُّكِ                         |                                |
| 0           | 3                              | 2 | 1 | 5   | 4 | 3 | 2 | 1  | الْتَّمَلُّكُ دُونَ الْأَدْنَى |
| 1           | 4                              |   |   | 6   |   |   |   | الْتَّمَلُّكُ الْأَدْنَى                         |                                |
| 3           | 6                              | 5 |   | 9   | 8 |   | 7 |  | الْتَّمَلُّكُ الْأَقْصَى       |

# امتحانات جسر النجاح

|                         |                               |  |  |
|-------------------------|-------------------------------|--|--|
| .....<br>.....<br>..... | الاسم :<br>اللقب :<br>القسم : | اختبار نهاية السداسي الثاني<br>عدد : 5 | المادة : الإيقاظ العلمي<br>المستوى : السنة السادسة |
|-------------------------|-------------------------------|--|--|

| النقاط<br>المُسندة | الأنشطة   | المعايير |
|--------------------|---|----------|
| 1                  | السند 1 : ذهب خليل مع جدّه إلى الحقل وساعده في زراعة الجلبان.<br>التعليمة 1 : أرتب مراحل نمو بذرة الجلبان.                                  | 1 مع<br> |
| 1                  | الإثمار   البذرة   نبتة   |          |
| 1                  | التعليمة 2 : أصلح الخطأ.<br>يتعدى جنين البذرة عند الإنبات من أملاح التربة.  | 3 مع<br> |
| 1                  | السند 2 : قبل الزراعة، وزن الجد كمية بذور الجلبان.<br>التعليمة 3 : أجب بـ «نعم» أو «لا» أمام كل إفادة.                                      |          |
| 1                  | - كتلة الجسم ثابتة لا تتغير بتغير مكانها. ←   | 1 مع<br> |
| 1                  | - وزن الجسم يتأثر بقوة الجاذبية. ←  |          |
| 1                  | - وحدة وزن الجسم الأساسية هي الكغ. ←  |          |
| 1                  | التعليمة 4 : أصلح الخطأ.<br>الوزن عامل خارجي مسلط من الجسم على الأرض.   | 3 مع<br> |
| 1                  | السند 3 : ركب خليل بجانب جدّه على الجرار لحرثة الأرض وزراعة بذور الجلبان، فأخرج<br>بوصلة من جيبه ساعده على معرفة الاتجاهات.<br>التعليمة 5 : |          |
| 1                  | يقع في جهة ←   |          |
| 1                  | تقع في جهة ←   | 2 مع<br> |
| 1                  | تقع في جهة ←   |          |

التَّعْلِيمَةُ 6 : أَصْلِحِ الْخَطَأَ إِنْ وُجِدَ.

- مِيْنَاءُ الْبُوصَلَةِ مُقَسَّمٌ إِلَى 180 ° .

- عِنْدَ تَحْرِيكِ الْبُوصَلَةِ فِي مُخْتَلَفِ الْأَتْجَاهَاتِ تُشِيرُ الْإِبْرَةُ دَائِمًا لِيَجْهَةِ الشَّمَالِ.

3 مع

|||

السَّنْدُ 4 : انْتَهَى الْجَدُّ وَحَفِيدُهُ مِنَ الْعَمَلِ، فَجَلَسَا لِتَنَاوُلِ الْعَدَاءِ.

التَّعْلِيمَةُ 7 : أَصْنَفُ الْأَغْذِيَّةِ التَّالِيَةَ حَسَبَ الْجَدْوَلِ.

خُبْزٌ - بَيْضٌ - بُرْتَقَالٌ - تَفَاحٌ - سَمَكٌ - زَيْتٌ

| مِنْ أَعْذِيَّةِ الطَّاقَةِ | مِنْ أَعْذِيَّةِ النُّمُوِّ | مِنْ أَعْذِيَّةِ الْوِقَايَةِ |
|-----------------------------|-----------------------------|-------------------------------|
| .....                       | .....                       | .....                         |
| .....                       | .....                       | .....                         |

1 مع

|||

التَّعْلِيمَةُ 8 : أَكْمَلْ بِاسْمِ الْمَرَضِ.

- الإفراطُ في استهلاكِ الدُهْنِيَّاتِ يُؤَدِّي .....

- يَتَسَبَّبُ عَدَمُ تَوْفُرِ أَمْلَاحِ الْحَدِيدِ فِي الْأَغْذِيَّةِ .....

- مِنْ أَعْرَاضِهِ انْتِفَاحُ اللَّثَّةِ وَتَرْفُ الدَّمِ .....

2 مع

|||

### جَدْوَلُ إِسْنَادِ الْأَعْدَادِ

| التَّمْيِيزُ | مَعَايِيرُ الْحَدِّ الْأَدْنَى |      | مُسْتَوِيَّاتُ التَّمَلُّكِ   |
|--------------|--------------------------------|------|-------------------------------|
|              | 2 مع                           | 1 مع |                               |
| 3 مع         | 0                              | 0    | إِنْعِدَامُ التَّمَلُّكِ      |
| 0            | 2                              | 1    | التَّمَلُّكُ دُونَ الْأَدْنَى |
| 2            | 4                              | 3    | التَّمَلُّكُ الْأَدْنَى       |
| 1            | 6                              | 5    | التَّمَلُّكُ الْأَقْصَى       |
| 4            | 9                              | 8    |                               |
| 3            |                                |      |                               |
| 5            |                                |      |                               |

# امتحانات جسر النجاح

المادة : الإيقاظ العلمي  
المستوى : السنة السادسة

اختبار نهاية السداسي الثاني  
عدد : 6

الاسم : .....  
اللقب : .....  
القسم : .....  
الصف : .....

| النقاط<br>المُسندة | الأشْطَة  | المعايير           |           |  |       |       |        |       |       |                    |       |       |              |          |
|--------------------|---|--------------------|-----------|--|-------|-------|--------|-------|-------|--------------------|-------|-------|--------------|----------|
|                    | <p>السند 1 : بعث المُشرفون على مدرسة كريم ناديًا علميًا استقطب التلاميذ المولعين بالبحوث العلمية والتجارب المخبرية وصار كريم مواظبًا على زيارة النادي لتطبيق ما يتعلم في دروس الإيقاظ العلمي.</p> <p>التعليمة 1 : أدرُس التجريبتين اللتين أنجزهما كريم ثم أكمل تعميم الجدول بما يلي :</p> <p>مغلقة - مفتوحة - تنحرف - لا تنحرف - يتحلل إلى غازين - لا أثر لمفعول كيميائي.</p> |                    |           |  |       |       |        |       |       |                    |       |       |              |          |
|                    | <table border="1"> <thead> <tr> <th>التجربة 2</th> <th>التجربة 1</th> <th></th> </tr> </thead> <tbody> <tr> <td>.....</td> <td>.....</td> <td>الدارة</td> </tr> <tr> <td>.....</td> <td>.....</td> <td>الإبرة المغناطيسية</td> </tr> <tr> <td>.....</td> <td>.....</td> <td>محلول الصودا</td> </tr> </tbody> </table>   | التجربة 2          | التجربة 1 |  | ..... | ..... | الدارة | ..... | ..... | الإبرة المغناطيسية | ..... | ..... | محلول الصودا | مع 2<br> |
| التجربة 2          | التجربة 1   |                    |           |  |       |       |        |       |       |                    |       |       |              |          |
| .....              | .....   | الدارة             |           |  |       |       |        |       |       |                    |       |       |              |          |
| .....              | .....   | الإبرة المغناطيسية |           |  |       |       |        |       |       |                    |       |       |              |          |
| .....              | .....   | محلول الصودا       |           |  |       |       |        |       |       |                    |       |       |              |          |
|                    | <div style="display: flex; justify-content: space-around;"> <div style="text-align: center;"> <p>التجربة 2</p> </div> <div style="text-align: center;"> <p>التجربة 1</p> </div> </div>  | مع 2<br>           |           |  |       |       |        |       |       |                    |       |       |              |          |
|                    | <p>التعليمة 2 : أربط بسهم بين كل عملية والمفعول الكهربائي المناسب.</p> <ul style="list-style-type: none"> <li>• تشغيل جرس المنزل</li> <li>• الحصول على ماء الجافال</li> <li>• طلاء بعض المعادن</li> <li>• مفعول كيميائي</li> <li>• مفعول مغناطيسي</li> </ul>  | مع 1<br>           |           |  |       |       |        |       |       |                    |       |       |              |          |
|                    | <p>السند 2 : تسربت بعض الأخطاء إلى إجابات كريم وهو يُنجز التجارب ويُجيب عن الأسئلة.</p> <p>التعليمة 1 : أقرأ المعلومات التي دونها كريم وأصلح الخاطئ منها.</p>   |                    |           |  |       |       |        |       |       |                    |       |       |              |          |



- يُحَدِّثُ مَرُورَ النَّيَّارِ الْكَهْرَبَائِيِّ فِي الْوَشِيْعَةِ مَفْعُولًا كِيْمِيَاءِيًّا.

1

- الْمَغْنَطُ الْكَهْرَبَائِيُّ مُكَوَّنٌ مِنْ وَشِيْعَةٍ وَقَضِيْبٍ حَدِيْدِيٍّ.

مع3

1

- الْغَازُ الْمُتَجَمِّعُ فِي الْأَنْبُوبِ الْمُنْكَسِ عَلَى الْمِهْبَطِ يُسَاوِي نِصْفَ حَجْمِ الْغَازِ فِي الْأَنْبُوبِ الْمُنْكَسِ عَلَى الْمِضْعَدِ وَيُسَمَّى الْأَكْسِجِيْنُ.

1

التَّعْلِيْمَةُ 2 : الْأَحْظُ حَالَاتِ التَّجَاذِبِ وَالتَّنَافُرِ لِلْمَغَانِطِ وَأَكْتُبُ (ش) لِلْقُطْبِ الشَّمَالِيِّ وَ(ج) لِلْقُطْبِ الْجَنُوبِيِّ :

0,5

0,5

0,5

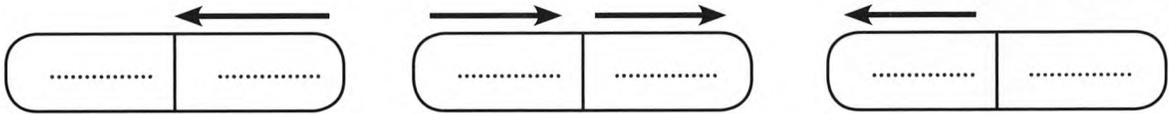

مع2

|||

السَّنْدُ 3 : انْضَمَّ كَرِيْمٌ إِلَى نَادِي الْبَيْتَةِ، وَصَارَ شَدِيْدَ الْإِهْتِمَامِ بِعُرُوضِ الْفِيْدِيُو التِّي يَهِيئُهَا الْمُشْرِفُونَ عَلَى النَّادِي وَالْمُهْتَمَّةِ بِعُلُومِ الْأَحْيَاءِ وَأَسَالِيْبِ الْوَقَايَةِ مِنَ الْأَمْرَاضِ الْجُرْثُومِيَّةِ. التَّعْلِيْمَةُ 1 : أَصَابَ الْجَفَافُ بَعْضَ غَابَاتِ إِفْرِيْقِيَا الْأَسْتَوَائِيَّةِ فَتَقَلَّصَ عَدَدُ أَنْوَاعِ مِنَ الْحَيَوَانَاتِ، فَسَّرَ الظَّاهِرَةَ :

1

التَّعْلِيْمَةُ 2 : أَكْمَلْ أَسْمَاءَ الْأَحْيَاءِ النَّاقِصَةَ لِأَرْكَبِ سِلْسِلَةٍ غِذَائِيَّةٍ.

0,5

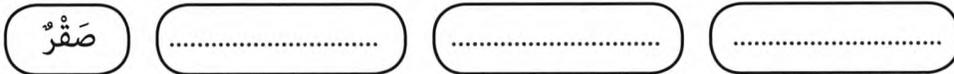

مع1ب

||

0,5

0,5

0,5

السَّنْدُ 4 : عِنْدَ الْعُودَةِ إِلَى الْمَنْزِلِ مَرَّ كَرِيْمٌ بِحُقُولٍ تَكْسُوهَا نَبَاتَاتُ الْفُولِ وَالْجُلْبَانَ الْمُزْهِرَةَ فَتَنَاوَلَ زَهْرَةً وَبَقِيَ يَتَأَمَّلُ أَجْزَاءَهَا.

مع1ب

|||

التَّعْلِيْمَةُ 1 : أَخْتَارُ مِمَّا يَلِي أَسْمَاءَ الْأَجْزَاءِ الْمَشَارِ إِلَيْهَا مِنْ زَهْرَةِ الْجُلْبَانَ :

بَتْلَةٌ - مَبِيضٌ - سَبْلَةٌ - مِئْبَرٌ - قَلَمٌ - مَيْسَمٌ - كَأْسٌ - سَدَاةٌ

0,5

0,5

0,5

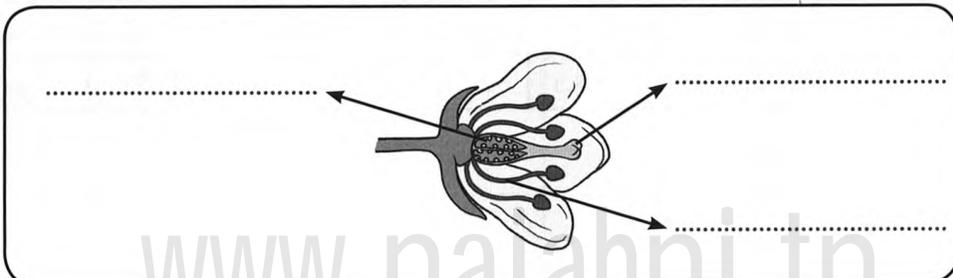

مع1ب

|||

التَّعْلِيمَةُ 2 : أَكْمَلْ بِمَا يُنَاسِبُ مُسْتَعِينًا بِالرَّسْمِ السَّابِقِ :

1

يَحْصُلُ تَابِيرُ زَهْرَةِ الْجُبَّانِ ذَاتِيًا لِتَوْفُرِهَا عَلَى عَضْوِ تَكَاثُرِ ذَكَرِيٍّ يَتَمَثَّلُ فِي .....

1

وَعَضْوِ تَكَاثُرِ أُنْثَوِيٍّ هُوَ ..... وَإِثْرُ هَذِهِ الْعَمَلِيَّةِ يَتَحَوَّلُ الْمَيْضُ إِلَى .....

1

السَّنْدُ 5 : أَثْنَاءَ تَجْوَالِهِ بَيْنَ أَشْجَارِ التُّفَاحِ فُوجِيَ كَرِيمٌ بِتَسَاقُطِ ثَمَارِ إِحْدَى الْأَشْجَارِ قَبْلَ نُضْجِهَا.

التَّعْلِيمَةُ 1 : أَرَسْمُ الْمَنْحَى الَّذِي سَتَتَّبِعُهُ التُّفَاحَةُ عِنْدَ سُقُوطِهَا.

1

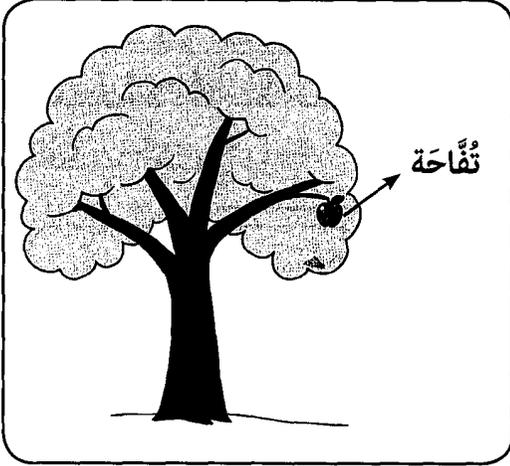

التَّعْلِيمَةُ 2 : فَسِّرْ ظَاهِرَةَ سُقُوطِ التُّفَاحَةِ عَلَى الْأَرْضِ.

1

.....  
 .....  
 .....  
 .....

التَّعْلِيمَةُ 3 : أَصْلِحِ الْمَعْلُومَاتِ الْخَاطِئَةَ وَأَحَافِظِ عَلَى الصَّحِيحَةِ.

وَزْنَ الْجِسْمِ ثَابِتٌ لَا يَتَغَيَّرُ بِتَغْيِيرِ الْمَكَانِ بَيْنَمَا الْكُتْلَةُ مُتَغَيِّرَةٌ وَنُقَاسُ بِالِالْدِّيْنَامُومِتْرِ.

1

1

.....  
 .....  
 .....

### جَدْوَلُ إِسْنَادِ الْأَعْدَادِ

| التَّمْيِيزُ | مَعَايِيرُ الْحَدِّ الْأَدْنَى |     |     |      |      |     |     |      | مُسْتَوِيَّاتُ التَّمَلُّكِ   |                         |
|--------------|--------------------------------|-----|-----|------|------|-----|-----|------|-------------------------------|-------------------------|
|              | مع2ب                           |     |     | مع2أ | مع1ب |     |     | مع1أ |                               |                         |
| مع3          | 0                              |     |     | 0    | 0    |     |     | 0    | إِنْعِدَامُ التَّمَلُّكِ      |                         |
| 1            | 1,5                            | 1   | 0,5 | 1    | 1,5  | 1   | 0,5 | 1    | التَّمَلُّكُ دُونَ الْأَدْنَى |                         |
| 3            | 2                              | 3   | 2,5 | 2    | 3    | 2,5 | 2   | 2    | التَّمَلُّكُ الْأَدْنَى       |                         |
| 5            | 4                              | 4,5 | 4   | 3,5  | 3    | 4,5 | 4   | 3,5  | 3                             | التَّمَلُّكُ الْأَقْصَى |

# امتحانات جسر النجاح

|                               |  |   |
|-------------------------------|--|---|
| الاسم :<br>اللقب :<br>القسم : | اختبار نهاية السداسي الثاني<br>عدد : 1 | المادة : التاريخ<br>المستوى : السنة السادسة |
|-------------------------------|--|---|

| التقاط<br>المُسندة            | الأُنشُطَة   | معايير             |                  |  |  |       |                  |  |                 |                 |                 |
|-------------------------------|--|--------------------|------------------|--|--|-------|------------------|--|-----------------|-----------------|-----------------|
| 1<br>1<br>1                   | السند 1 : فشلت المحاولات الإصلاحية لخير الدين التونسي في إخراج البلاد التونسية من أزمتها وهو ما جعلها تدخل تدريجياً تحت هيمنة الاحتلال الفرنسي. أتذكر معارفي حول هذه الفترة من تاريخ بلادنا وأنجز ما يلي :<br>التعليمة 1 : أكتب ثلاث بلدان أوروبية تناقست من أجل احتلال البلاد التونسية. | معايير<br>1 1 1    |                  |  |  |       |                  |  |                 |                 |                 |
| 0,5 0,5<br>0,5 0,5<br>0,5 0,5 | التعليمة 2 : أربط المعاهدتين بما يناسبهما وأكمل الفراغين بكتابة السنتين الناقصتين.<br>● 12 ماي<br>● محمد الصادق باي<br>● 8 جوان<br>● علي باي   | معايير<br>2 2 2    |                  |  |  |       |                  |  |                 |                 |                 |
| 1<br>1                        | السند 2 : لم تعترف فرنسا بأنها تدخلت عسكرياً في البلاد التونسية لتحتلها.<br>التعليمة 3 : أحرر فقرة مختصرة أوضح فيها ذلك وأبدي رأيي.  | معايير<br>4 4      |                  |  |  |       |                  |  |                 |                 |                 |
| 0,5<br>0,5<br>0,5             | السند 3 : أبنيت فرنسا على نظام الإدارة ودعمته بنظام جديد وظفته لتسيير شؤون البلاد التونسية.<br>التعليمة 4 : أكمل فراغات الجدول بما يناسب بنظام الاحتلال الفرنسي لتونس.   | معايير<br>1 1 1    |                  |  |  |       |                  |  |                 |                 |                 |
|                               | <table border="1"> <tr> <td>إدارة نظام الحماية</td> <td>الإدارة التونسية</td> <td></td> </tr> <tr> <td></td> <td>الباي</td> <td>الإدارة المركزية</td> </tr> <tr> <td></td> <td>الخليفة / الشيخ</td> <td>الإدارة الجهوية</td> </tr> </table>  | إدارة نظام الحماية | الإدارة التونسية |  |  | الباي | الإدارة المركزية |  | الخليفة / الشيخ | الإدارة الجهوية | معايير<br>1 1 1 |
| إدارة نظام الحماية            | الإدارة التونسية   |                    |                  |  |  |       |                  |  |                 |                 |                 |
|                               | الباي  | الإدارة المركزية   |                  |  |  |       |                  |  |                 |                 |                 |
|                               | الخليفة / الشيخ  | الإدارة الجهوية    |                  |  |  |       |                  |  |                 |                 |                 |

السَّنْدُ 4 : إِثْرُ رُدُودِ الْفِعْلِ الشَّعْبِيَّةِ الْأُولَى فِي مَقَاوِمَةِ الْمُسْتَعْمِرِ الْفِرَنْسِيِّ، بَدَأَتْ مِنْذُ مَطْلَعِ الْقَرْنِ الْعَشْرِينَ بَوَادِرِ الْحَرَكَةِ الْوَطَنِيَّةِ التُّونِسِيَّةِ فِي النَّشَاطِ وَالنِّضَالِ ضِدَّ الْإِحْتِلَالِ الْفِرَنْسِيِّ. التَّعْلِيمَةُ 5 : أَرْبُطُ كُلَّ تَنْظِيمٍ سِيَاسِيٍّ بِسَنَةِ تَأْسِيسِهِ.

0,5

1907 ●

● الحزبُ الحُرُّ الدُّستُوريُّ

مع3أ

0,5

1920 ●

● الحزبُ الدُّستُوريُّ الجَدِيدُ

□

0,5

1934 ●

● حَرَكَةُ الشَّبَابِ التُّونِسِيِّ

□

□

التَّعْلِيمَةُ 6 : أَحْرَرُ فِقْرَةً مُخْتَصِرَةً أُبْرِزُ فِيهَا ظُرُوفَ تَأْسِيسِ الْحَزْبِ الْحُرِّ الدُّستُوريِّ التُّونِسِيِّ الْجَدِيدِ وَأُبْدِي رَأْيِي فِي طَرِيقَةِ نِضَالِهِ ضِدَّ الْمُسْتَعْمِرِ.

1

مع4

1

1

السَّنْدُ 5 : الْإِتِّحَادُ الْعَامُّ التُّونِسِيُّ لِلشُّغْلِ مِنْظَمَةٌ نَقَابِيَّةٌ وَطَنِيَّةٌ عَرِيقَةٌ. أَتَذَكَّرُ مَعَارِفِي حَوْلَهَا وَأُنَجِّزُ مَا يَلِي :

التَّعْلِيمَةُ 7 : أَكْمَلُ الْفَرَاقَاتِ بِمَا يَلِي :

مع3ب

1

أَسَسَ ..... الْإِتِّحَادَ الْعَامَّ التُّونِسِيِّ لِلشُّغْلِ فِي ..... وَلَمْ تَكْتَفِ هَذِهِ

□

1

الْمُنْتَظَمَةُ بِالِدِّفَاعِ عَنِ حُقُوقِ الْعَمَالِ بَلْ انْحَرَطَتْ فِي الْحَرَكَةِ الْوَطَنِيَّةِ وَسَاهَمَتْ فِي .....

□

1

السَّنْدُ 6 : بَعْدَ فِتْرَةٍ مِنَ النِّضَالِ اتَّحَدَ فِيهَا الشَّعْبُ التُّونِسِيُّ مَعَ قِيَادَاتِهِ السِّيَاسِيَّةِ وَالنَّقَابِيَّةِ اسْتَعَادَتْ الْبِلَادُ التُّونِسِيَّةُ اسْتِقْلَالَهَا وَأَنْطَلَقَتْ فِي مَسِيرَةِ التَّحْدِيثِ.

التَّعْلِيمَةُ 8 : أَكْتُبُ أَمَامَ كُلِّ مَجَالٍ مَظْهَرًا مِنْ مَظَاهِرِ تَحْدِيثِ الْبِلَادِ التُّونِسِيَّةِ.

مع2ب

1

● الْأَمْنُ :

□

1

● الصِّحَّةُ :

□

1

● التَّعْلِيمُ :

□

| مِعْيَارُ التَّمْيِيزِ | مَعَايِيرُ الْحَدِّ الْأَدْنَى |      |      |      |      |      | مُسْتَوِيَّاتُ التَّمَلُّكِ |                               |
|------------------------|--------------------------------|------|------|------|------|------|-----------------------------|-------------------------------|
|                        | مع4                            | مع3ب | مع3أ | مع2ب | مع2أ | مع1ب |                             | مع1أ                          |
| 0                      | 0                              | 0    | 0    | 0    | 0    | 0    | 0                           | إِنْعِدَامُ التَّمَلُّكِ      |
| 1                      | 1                              | 0,5  | 1    | 1,5  | 1    | 0,5  | 0,5                         | التَّمَلُّكُ دُونَ الْأَدْنَى |
| 2                      | 2                              | 1    | 2    | 2    | 2    | 1    | 2                           | التَّمَلُّكُ الْأَدْنَى       |
| 3                      | 3                              | 1,5  | 3    | 3    | 2,5  | 1,5  | 3                           | التَّمَلُّكُ الْأَقْصَى       |

جَدْوُلُ إِسْنَادِ الْأَعْدَادِ

# امتحانات جسر النجاح

|                               |  |   |
|-------------------------------|--|---|
| الأسم :<br>اللقب :<br>القسم : | <b>إختبار نهاية السداسي الثاني</b><br><b>عدد : 2</b> | <b>المادة : التاريخ</b><br><b>المستوى : السنة السادسة</b> |
|-------------------------------|--|---|

| النقاط<br>المُسندة | الأنشطة   | المعايير  |
|--------------------|---|---|
|                    | <p>السند 1 : بمناسبة الإحتفال بعيد الاستقلال أنجزت زينب بحثًا حول أحداث تاريخية عاشتها البلاد التونسية، ثم أقرته بتمارين كتابية بمساعدة مدرّسها. استفيد من أنشطة زينب وأنجز ما يلي.</p> <p>التعليمة 1 : أشطب الأخطاء لأحصل على إفادات صحيحة.</p> <p>● انطلقت المقاومة الشعبية للاحتلال الفرنسي <input type="checkbox"/> قبل <input checked="" type="checkbox"/> بعد <input type="checkbox"/> إمضاء اتفاقية المرسى.</p> <p>● تأسست حركة الشباب التونسي سنة <input type="checkbox"/> 1807 <input checked="" type="checkbox"/> 1907 .</p> <p>● أمضى <input type="checkbox"/> محمد الصادق باي <input checked="" type="checkbox"/> علي باي <input type="checkbox"/> مع فرنسا اتفاقية باردو.</p> <p>التعليمة 2 : أحرر فقرة مختصرة حول أحداث الزلاخ وأبدي رأي، مستعينًا بما يلي :</p> <p style="text-align: center;"><b>التاريخ - الأسباب - العزّة</b></p> | <p>مع1أ</p> <p><input type="checkbox"/></p> <p><input type="checkbox"/></p> <p><input type="checkbox"/></p> |
| 0,5                |   |   |
| 0,5                |   |   |
| 0,5                |   |   |
|                    |   | مع3أ  |
| 1                  |   | <input type="checkbox"/>  |
| 1                  |   | <input type="checkbox"/>  |
| 1                  |   | <input type="checkbox"/>  |
|                    |   | مع1ب  |
|                    | <p>السند 2 : إثر ردود الفعل الأولى والمقاومة الشعبية ضد المستعمر، تكوّنت تنظيمات سياسية تونسية مناضلة على امتداد فترات تاريخية متعاقبة.</p> <p>● حركة الشباب التونسي</p> <p>● الحزب الحر الدستوري التونسي</p> <p>● الحزب الحر الدستوري التونسي الجديد</p> <p>● عبد العزيز الثعالبي</p> <p>● الحبيب بورقيبة</p> <p>● علي باش حانبة</p>   | <p><input type="checkbox"/></p> <p><input type="checkbox"/></p> <p><input type="checkbox"/></p>             |
| 0,5                |   |   |
| 0,5                |   |   |
| 0,5                |   |   |

التَّعْلِيمَةُ 3 : أَرْبُطُ كُلَّ تَنْظِيمٍ سِيَاسِيٍّ بِالشَّخْصِيَّةِ التَّارِيخِيَّةِ الَّتِي كَانَتْ فَاعِلَةً فِيهِ.  
السَّنَدُ 3 : اعْتَمَدَ كُلُّ مِنَ الحِزْبِ الحُرِّ الدُّسْتُورِيِّ التُّونِسِيِّ وَالْحِزْبِ الحُرِّ الدُّسْتُورِيِّ التُّونِسِيِّ  
الجَدِيدِ عَلَى طَرِيقَتَيْنِ مُخْتَلِفَتَيْنِ فِي النِّضَالِ وَمُقَاوَمَةِ المُسْتَعْمِرِ الفِرَنْسِيِّ.  
التَّعْلِيمَةُ 4 : أَحْرَرُ فِقْرَةً مُخْتَصِرَةً أُوضِحُ فِيهَا ذَلِكَ وَأُبْدِي رَأْيِي.

مع4

السَّنَدُ 4 : مِنَ المَحَطَّاتِ الهَامَّةِ فِي تَارِيخِ الحَرَكَةِ الوَطَنِيَّةِ وَكِفَاحِ الشَّعْبِ التُّونِسِيِّ ضِدَّ  
المُسْتَعْمِرِ أَحْدَاثُ 9 أَفْرِيلَ.

التَّعْلِيمَةُ 5 : أَحْرَرُ فِقْرَةً مُخْتَصِرَةً حَوْلَ تِلْكَ الأَحْدَاثِ مُسْتَرْشِدًا بِمَا يَلِي :

• التَّارِيخُ الدَّقِيقُ لِتِلْكَ الأَحْدَاثِ.

• المَطْلَبُ الرَّئِيسِيُّ لِلْمَتَظَاهِرِينَ.

• التَّضْحِيَّاتُ الَّتِي قَدَّمَهَا الشَّعْبُ التُّونِسِيُّ فِي تِلْكَ الأَحْدَاثِ.

مع3ب

السَّنَدُ 5 : « وَالْحَرَكَةُ النِّقَابِيَّةُ الَّتِي أُسِّسَتْ لِتَنْظِيمِ صُوفِ العُمَالِ... تَزْمِي إِلَى تَحْرِيرِ الطَّبَقَاتِ  
العَامِلَةِ مِنْ بَرَاثِنِ الأَسْتَعْمَارِ حَتَّى يَعْيشَ العَامِلُ فِي رِفَاهِيَّةٍ وَاطْمِئْنَانٍ... إِذَا فَإِنَّا نَقَاوِمُ  
الأَسْتَعْمَارَ لِأَنَّهُ عَدُوُّنَا الأَلَدُّ.»

التَّعْلِيمَةُ 6 : أُعِيدُ قِرَاءَةَ النَّصِّ وَأَجِيبُ عَلَى الْأَسْئَلَةِ التَّالِيَةِ :

- 0,5 ..... ← ● مَنِ الْقَائِلُ ؟
- 0,5 ..... ← ● مَتَى وُلِدَ ؟
- 0,5 ..... ← ● مَاذَا أَسَّسَ ؟
- 0,5 ..... ← ● مَتَى كَانَ ذَلِكَ ؟
- 0,5 ..... ← ● مَا هِيَ أَهَمُّ أَهْدَافِ تِلْكَ الْمُنْظَمَةِ ؟
- 0,5 ..... ← ● مَتَى تَمَّ اغْتِيَالُ الرَّعِيمِ الْمُؤَسَّسِ ؟

مع4  
| | |  
| | |

السَّنَدُ 6 : كَانَتْ مَسِيرَةُ الشَّعْبِ التُّونِسِيِّ مِنْ أَجْلِ الْأَسْتِقْلَالِ ثَرِيَّةً بِالتَّضْحِيَّاتِ وَالْإِنْجَازَاتِ حَتَّى حَقَّقَ هَدَفَهُ وَاسْتَرْجَعَ حُرِّيَّتَهُ وَشَرَعَ فِي بِنَاءِ أُسُسِ الدَّوْلَةِ الْحَدِيثَةِ.

التَّعْلِيمَةُ 7 : أَكْتُبْ أَمَامَ كُلِّ تَارِيخٍ الْحَدَثَ الَّذِي يُنَاسِبُهُ.

- 0,5 ..... 2 مَارِسَ 1934 بِقَصْرِ هِلَالٍ :
- 0,5 ..... 3 جُوَانَ 1955 :
- 0,5 ..... 20 مَارِسَ 1956 :

مع2ب  
|  
|  
|

التَّعْلِيمَةُ 8 : اكْمَلِ الْفَرَاقَاتِ بِمَا يُنَاسِبُ مِنْ إِنْجَازَاتِ مَرَحَلَةِ الْأَسْتِقْلَالِ أَوْ تَارِيخِ تَحْقِيقِهَا.

| التَّارِيخُ وَفُوعِهِ | الْحَدَثُ  |
|-----------------------|--|
| .....                 | جَلَاءُ آخِرِ جُنْدِيٍّ فِرَنْسِيِّ عَنِ التُّرَابِ التُّونِسِيِّ. |
| .....                 | صُدُورُ مَجَلَّةِ الْأَحْوَالِ الشَّخْصِيَّةِ.                     |
| .....                 | تَوَسُّعُ الْأَمْنِ الْوَطْنِيِّ.                                  |

مع2ج  
|  
|  
|

### جَدْوَلُ إِسْنَادِ الْأَعْدَادِ

| مَعْيَارُ التَّمْيِيزِ | مَعَايِيرُ الْحَدِّ الْأَدْنَى |      |      |      |      |      |      |      | مُسْتَوِيَّاتُ التَّمَلُّكِ   |
|------------------------|--------------------------------|------|------|------|------|------|------|------|-------------------------------|
|                        | مع4                            | مع3ب | مع3أ | مع2ج | مع2ب | مع2أ | مع1ب | مع1أ |                               |
| 0                      | 0                              | 0    | 0    | 0    | 0    | 0    | 0    | 0    | إِنْعِدَامُ التَّمَلُّكِ      |
| 1                      | 1                              | 1    | 0,5  | 0,5  | 1    | 0,5  | 0,5  | 0,5  | التَّمَلُّكُ دُونَ الْأَدْنَى |
| 2                      | 2                              | 2    | 1    | 1    | 2    | 1,5  | 1    | 1    | التَّمَلُّكُ الْأَدْنَى       |
| 3                      | 3                              | 3    | 1,5  | 1,5  | 3    | 2,5  | 1,5  | 1,5  | التَّمَلُّكُ الْأَقْصَى       |

# امتحانات جسر النجاح

المادة : التاريخ

المستوى : السنة السادسة

إختبار نهاية السداسي الثاني

عدد : 3

الأسم :  
اللقب :  
القسم :

| النقاط<br>المستند | الأُنشِطَة   | المعايير |
|-------------------|--|----------|
|                   | السند 1 : عاشت البلاد التونسية فترة احتلال استعماري فرنسي امتد من 12 ماي 1881 إلى 20 مارس 1956. أستحضر معارفي حول تلك الفترة من تاريخ بلادنا وأنجز ما يلي .<br>التعليمة 1 : أحرر إجابات مختصرة للإجابة على الأسئلة التالية.<br>بماذا بررت فرنسا تدخلها العسكري في تونس ؟ | مع3أ     |
| 1                 | .....<br>• ما هو موقف الباي من الاحتلال الفرنسي ؟  | □        |
| 1                 | .....<br>• ما هو رد فعل القبائل التونسية نحو الاحتلال الفرنسي ؟  | □        |
| 1                 | .....<br>• التعليمة 2 : أربط المذن التونسية بتاريخ احتلالها.   | مع1أ     |
| 0,5               | بنزرت • 9/5/1882 •   | □        |
| 0,5               | صفاقس • 7/5/1881 •   | □        |
| 0,5               | تطاوين • 17/7/1881 •   | □        |
|                   | السند 2 : تطورت أشكال مقاومة الشعب التونسي للمستعمر الفرنسي فتكونت تنظيمات سياسية ونقابية في عدة فترات تاريخية.<br>التعليمة 3 : أكمل لكل تنظيم مؤسسه وتاريخ تأسيسه.  |          |
| 0,5               | .....<br>• الحزب الحر الدستوري التونسي ← المؤسس :  | معاب     |
| 0,5               | .....<br>• حركة الشباب التونسي ← تاريخ التأسيس :   | □        |
| 0,5               | .....<br>• الاتحاد العام التونسي للشغل ← المؤسس :  | □        |
| 0,5               | .....<br>• ← تاريخ التأسيس :   | □        |
|                   | التعليمة 4 : أكتب أسماء الشخصيات في تركيبة الديوان السياسي للحزب الحر الدستوري التونسي الجديد.   |          |



12  
□  
□  
□

... : رَيْسٌ .

... : كَاتِبٌ عَامٌّ .

... : كَاتِبٌ عَامٌّ مُسَاعِدٌ .

السَّنْدُ 3 : الْحَبِيبُ بُورْقِيَّةَ وَفَرَحَاتِ حَشَادٍ مِنَ الشَّخِصِيَّاتِ التُّونِسِيَّةِ الْبَارِزَةِ فِي تَارِيخِ تُونِسَ وَقَدْ جَسَمَا مَظْهَرًا مِنْ مَظَاهِرِ تَكْتُلِ الْقُوَى الْوَطَنِيَّةِ ضِدَّ الْمُسْتَعْمِرِ الْفِرَنْسِيِّ .  
التَّعْلِيمَةُ 5 : أَرْبَطُ كُلِّ شَخِصِيَّةٍ بِمَا يَنَاسِبُهَا .

● وُلِدَ بِفَرْقَنَةَ سَنَةَ 1914 .

● وُلِدَ بِالْمَنْسْتِيرِ سَنَةَ 1903 .

● أَسَّسَ الْإِتِّحَادَ الْعَامَّ التُّونِسِيِّ لِلشَّغْلِ سَنَةَ 1945 .

● أَسَّسَ الْحَزْبَ الْحُرَّ الدُّسْتُورِيَّ التُّونِسِيِّ الْجَدِيدَ سَنَةَ 1934 .

● تَوَلَّى رِئَاسَةَ الْجُمْهُورِيَّةِ التُّونِسِيَّةِ مِنْ 1956 إِلَى 1987 .

● تَمَّ اغْتِيَالُهُ يَوْمَ 5 دَيْسَمْبَرِ 1952 .

السَّنْدُ 4 : بَعْدَ فَشْلِ الْمُفَاوَضَاتِ السِّيَاسِيَّةِ مَعَ فِرَنْسَا اعْتَمَدَ الشَّعْبُ التُّونِسِيُّ عَلَى طَرِيقَةِ أُخْرَى فِي الْكِفَاحِ مِنْ أَجْلِ اسْتِرْجَاعِ سِيَادَتِهِ .

التَّعْلِيمَةُ 6 : أَحْرَرُ فِقْرَةً مُخْتَصِرَةً أَوْضَحُ فِيهَا ذَلِكَ وَأُبْدِي رَأْيِي :

مع2  
□  
□

مع4  
□  
□

السَّنْدُ 5 : بَعْدَ فِتْرَةِ النُّضَالِ وَمُقَاوَمَةِ الْأَسْتِعْمَارِ اسْتَقَلَّتْ بِلَادُنَا وَاسْتَرْجَعَ الشَّعْبُ سِيَادَتَهُ وَبَدَأَتْ أَنْجَارَاتُ الدَّوْلَةِ الْحَدِيثَةِ تَتَحَقَّقُ تَدْرِيجِيًّا .

التَّعْلِيمَةُ 7 : أَحْرَرُ فِقْرَةً مُخْتَصِرَةً أَوْضَحُ فِيهَا الْإِغَاءَ النَّظَامِ الْمَلِكِيِّ وَأُبْدِي رَأْيِي مُعْتَمِدًا عَلَى مَا يَلِي :  
- مَتَى كَانَ ذَلِكَ ؟ - مَنْ اتَّخَذَ الْفِرَارَ ؟ - أُبْدِي رَأْيِي

مع4  
□  
□  
□

التَّعْلِيمَةُ 8 : أَكْمَلِ الْفَرَاقَاتِ بِمَا يَنَاسِبُ .

مَجَلَّةُ الْأَحْوَالِ ..... هِيَ مَجْمُوعَةٌ مِنَ الْقَوَانِينِ الْمُنْتَظَمَةِ لِلْأُسْرَةِ التُّونِسِيَّةِ صَدَرَتْ فِي ..... وَتُعْتَبَرُ مِنَ الْمَكَاسِبِ الْهَامَّةِ الَّتِي تَحَصَّلَتْ عَلَيْهَا .....

مع3  
□  
□  
□

| مِعْيَارُ التَّمْيِيزِ | مَعَايِيرُ الْحَدِّ الْأَدْنَى |      |      |      |      |      | مُسْتَوِيَّاتُ التَّمَلُّكِ   |
|------------------------|--------------------------------|------|------|------|------|------|-------------------------------|
|                        | مع4                            | مع3ب | مع3أ | مع2ب | مع2أ | مع1أ |                               |
| 0                      | 0                              | 0    | 0    | 0    | 0    | 0    | إِنْعَادُ التَّمَلُّكِ        |
| 1                      | 0,5                            | 1    | 1,5  | 1    | 0,5  | 1    | التَّمَلُّكُ دُونَ الْأَدْنَى |
| 2                      | 1                              | 2    | 2    | 2    | 2    | 2    | التَّمَلُّكُ الْأَدْنَى       |
| 3                      | 1,5                            | 3    | 3    | 2,5  | 3    | 3    | التَّمَلُّكُ الْأَفْصَى       |

جَدْوَلُ إِسْنَادِ الْأَعْدَادِ

# امتحانات جسر النجاح

|                               |  |   |
|-------------------------------|--|---|
| الاسم :<br>اللقب :<br>القسم : | <b>إختبار نهاية السداسي الثاني</b><br><b>عدد : 4</b> | <b>المادة : التاريخ</b><br><b>المستوى : السنة السادسة</b> |
|-------------------------------|--|---|

| النقاط<br>المُسندة | الأنشطة  | المعايير                 |
|--------------------|--|--------------------------|
|                    | <b>السند 1 :</b><br><b>من فصول معاهدة باردو.</b><br><b>الفصل الثاني : رضيت حصره ... باي تونس بان السلطة العسكرية الفرنسية</b><br><b>تتبوا الجهات التي ترى لزومها لتوطيد الأمن ...</b><br><b>الفصل الثاني : تكفلت دولة الجمهورية الفرنسية بإجراء المعاهدات</b><br><b>الموجودة الآن بين دولة الأيالة والدول الأوروبية.</b> |                          |
|                    | <b>التعليمة 1 : أعيد قراءة الفصلين السابقين ثم أنجز حسب المطلوب.</b>   | مع3أ                     |
| 1                  | ● تاريخ إمضاء معاهدة باردو : .....   | <input type="checkbox"/> |
| 1                  | ● الباي الذي أمضى المعاهدة : .....   | <input type="checkbox"/> |
|                    | ● فقرة مختصرة حول نتائج معاهدة باردو على سيادة البلاد التونسية.  |                          |
| 1                  | .....  | <input type="checkbox"/> |
|                    | <b>السند 2 : هب من مخيم وادي لاية والخزانية 2000 مشاة و1800 فارس من جلاص</b><br><b>وأولاد سعيد والسواصي والمثاليث ونفات ... وقد استمرت الهجومات على المعسكر (الفرنسي)</b><br><b>يومي 20 و21 أكتوبر 1881.</b>   |                          |
|                    | <b>التعليمة 2 : أعيد قراءة النص السابق ثم أكتب أمام كل إفادة «خطأ» أو «صواب».</b>  | مع1أ                     |
| 0,5                | ● رضيت القبائل التونسية بإمضاء معاهدة باردو.   | <input type="checkbox"/> |
| 0,5                | ● قاومت القبائل التونسية المستعمر الفرنسي.   | <input type="checkbox"/> |
| 0,5                | ● رضيت القبائل التونسية بموقف الباي من المستعمر الفرنسي.   | <input type="checkbox"/> |
|                    | <b>التعليمة 3 : أحرر فقرة مختصرة أقرن ضمنها بين موقفي الباي والشعب التونسي من</b><br><b>الإحتلال الفرنسي لتونس وأبدي رأيي.</b>   | مع4                      |
| 1                  | .....  | <input type="checkbox"/> |
| 1                  | .....  | <input type="checkbox"/> |
| 1                  | .....  | <input type="checkbox"/> |
|                    | <b>التعليمة 4 : أعمر الجدول بمظاهر دالة على هيمنة الإحتلال الفرنسي على البلاد التونسية.</b>  |                          |

| مَجَالُ الإِدَارَةِ | مَجَالُ التَّعْلِيمِ | مَجَالُ الثَّرَوَاتِ الطَّبِيعِيَّةِ |
|---------------------|----------------------|--------------------------------------|
| .....               | .....                | .....                                |
| .....               | .....                | .....                                |
| .....               | .....                | .....                                |

مع2أ

1  
1  
1

السَّنَدُ 3 : عَاشَتْ بِلَادُنَا فِي الْفَتْرَةِ الْمُمْتَدَّةِ مِنْ 1881 إِلَى 1956 عِدَّةَ أَحْدَاثٍ تَارِيخِيَّةٍ.  
التَّعْلِيمَةُ 5 : أَصَنَّفُ الْأَحْدَاثَ التَّارِيخِيَّةَ التَّالِيَةَ عَلَى السُّلْمِ التَّارِيخِيِّ.

تَأْسِيسُ الإِتِّحَادِ الْعَامِّ التُّونِسِيِّ لِلشُّغْلِ - تَأْسِيسُ حَرَكَةِ الشَّبَابِ التُّونِسِيِّ - الإِسْتِقْلَالُ التَّامُّ - مُؤْتَمَرُ قَصْرِ هَلَالٍ - مُعَاهَدَةُ بَارْدُو - تَأْسِيسُ الْحَزْبِ الْحُرِّ الدُّسْتُورِيِّ التُّونِسِيِّ

معاب

0,5  
0,5  
0,5  
0,5  
0,5  
0,5

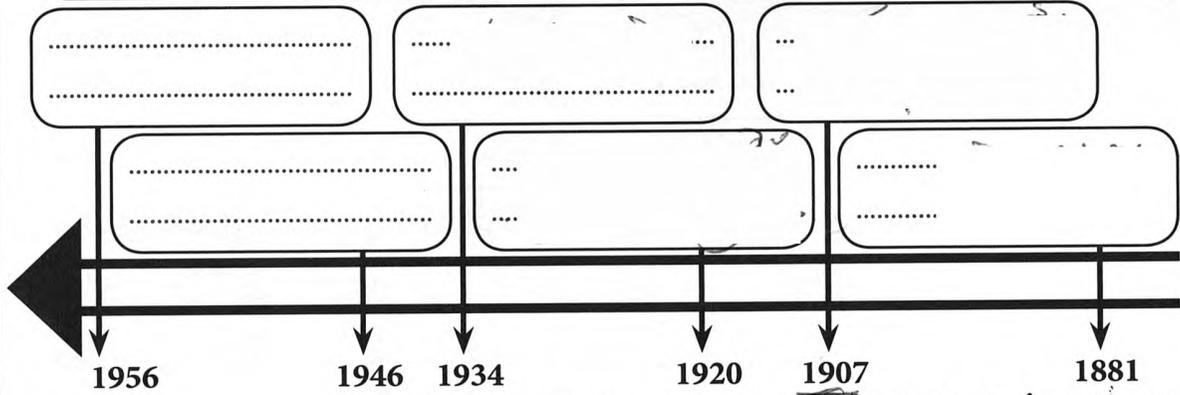

التَّعْلِيمَةُ 6 : أَكْمَلُ الْفَرَاقَاتِ بِالشَّخِصِيَّاتِ التَّارِيخِيَّةِ الْمُنَاسِبَةِ.

معب2

● إِنْذَلَعَتْ أَحْدَاثٌ 9 أَفْرِيلَ 1938 مَبَاشَرَةً بَعْدَ سَجْنِهِ.

● تَمَّ اغْتِيَالُهُ يَوْمَ 13 سِبْتَمْبَرِ 1953.

● أَوَّلُ رَيْسٍ لِلْجُمْهُورِيَّةِ التُّونِسِيَّةِ.

التَّعْلِيمَةُ 7 : أُجِيبْ عَلَى السُّؤَالِ التَّالِيِ بِإِخْتِصَارٍ وَأَبْدِي رَأْيِي.

هَلْ اكْتَفَى الإِتِّحَادُ الْعَامُّ التُّونِسِيُّ لِلشُّغْلِ فِي الْفَتْرَةِ الإِسْتِعْمَارِيَّةِ بِالدَّفَاعِ عَنِ حُقُوقِ الْعَمَالِ ؟

مع4

1  
1

التَّعْلِيمَةُ 8 : أَكْمَلُ فَرَاقَاتِ الْفِقْرَةِ بِمَا يَلِي : الأَرْضِي الْفِلَاحِيَّةُ - النُّظَامُ الْمَلِكِيُّ - مَجَلَّةُ الأَحْوَالِ الشَّخْصِيَّةِ.

مع3ب

بَعْدَ الإِسْتِقْلَالِ وَفِي 13 أَوْتِ 1956 تَمَّ صُدُورُ ..... وَتَمَّ الْغَيَاءُ .....

..... يَوْمَ 25 جُويلِيَّةِ 1957 أَمَّا ..... فَقَدْ اسْتَرْجَعَتْهَا

الدَّوْلَةُ يَوْمَ 12 مَآيِ 1964 مِنَ الْمُعَمَّرِينَ الْفِرَنْسِيِّينَ.

0,5  
0,5  
0,5

| مِعْيَارُ التَّمْيِيزِ | مَعَايِيرُ الْحَدِّ الأَدْنَى |      |      |      |      |      | مُسْتَوِيَّاتُ التَّمَلُّكِ<br>المُعَايِيرُ |
|------------------------|-------------------------------|------|------|------|------|------|---|
|                        | مع3ب                          | مع3أ | مع2ب | مع2أ | مع1ب | مع1أ |   |
| 0                      | 0                             | 0    | 0    | 0    | 0    | 0    | إِنْعِدَامُ التَّمَلُّكِ                    |
| 1                      | 0,5                           | 1    | 1    | 1    | 1,5  | 0,5  | التَّمَلُّكُ دُونَ الأَدْنَى                |
| 2                      | 2                             | 2    | 2    | 2    | 2    | 1    | التَّمَلُّكُ الأَدْنَى                      |
| 3                      | 1,5                           | 3    | 3    | 3    | 3    | 2,5  | التَّمَلُّكُ الأَقْصَى                      |

جَدْوَلُ إِسْنَادِ الأَعْدَادِ

# امتحانات جسر النجاح

المادة: الجغرافيا

المستوى: السنة السادسة

اختبار نهاية السداسي الثاني

عدد: 1

الاسم: .....  
اللقب: .....  
القسم: .....

| النقاط<br>المستددة | الأنشطة  | المعايير |
|--------------------|--|----------|
|                    | <p>السند 1: تختص البلاد التونسية بمجموعة من المميزات الطبيعية والبشرية والاقتصادية. استحضّر معارفي في هذه المجالات وأنجز الأنشطة التالية:</p> <p>التعليمة 1: أشطب العبارات الخاطئة لأكون إفادات صحيحة.</p> | مع1أ     |
| 0,5                | ● عدد سكان البلاد التونسية <del>في تطور</del> - <del>في استقرار</del> .  | □        |
| 0,5                | ● التوزع الجغرافي للسكان في البلاد التونسية غير <del>متوازن</del> - <del>متوازن</del> .  | □        |
| 0,5                | ● الكثافة السكانية في المناطق الداخلية <del>مرتفعة</del> - <del>منخفضة</del> .   | □        |
|                    | <p>التعليمة 2: أربط الأقاليم الجغرافية التالية بالخاصية التي تناسبها.</p>  | مع2أ     |
| 1                  | ● تونس الكبرى  | □        |
| 1                  | ● حصيلة هجرية سلبية.   | □        |
| 1                  | ● الشمال الغربي  | □        |
| 1                  | ● حصيلة هجرية إيجابية.   | □        |
|                    | <p>السند 2: الفلاحة قطاع اقتصادي هام بالبلاد التونسية يتميز بمجموعة من الخصائص ولكنه يعاني من عدة صعوبات.</p> <p>التعليمة 3: أربط كل إقليم بالنشاط الفلاحي الذي يناسبه وينتج به.</p>                       | مع2ب     |
| 0,5                | ● الشريط الساحلي   | □        |
| 0,5                | ● الوطن القبلي   | □        |
| 0,5                | ● واحات الجنوب   | □        |
| 0,5                | ● الشمال والوسط  | □        |
| 0,5                | ● الوسط الشرقي   | □        |
| 0,5                | ● سهول الشمال الغربي   | □        |
| 0,5                | ● تربية الماشية  | □        |
| 0,5                | ● النخيل   | □        |
| 0,5                | ● الزيتون  | □        |
| 0,5                | ● الحبوب   | □        |
| 0,5                | ● القوارص  | □        |
| 0,5                | ● صيد السمك  | □        |
|                    | <p>التعليمة 4: أحرر فقرة مختصرة أضمنها ثلاثة مظاهر دالة على الصعوبات التي يعاني منها القطاع الفلاحي.</p>   | مع3      |
| 1                  | .....  | □        |
| 1                  | .....  | □        |
| 1                  | .....  | □        |

مع 1

السند 3 : هذه خريطة توضح توزيع مجموعة من الأنشطة الصناعية بالبلاد التونسية. **أتمم ثم أنجز.**

التعليم 5 : أتمم الخريطة وأعمّر الفراغات بمفتاحها بالصناعات.

التعليم 6 : استثمر الخريطة وأعبر عن رأيي في التوزيع الجغرافي للأنشطة الصناعية بالبلاد التونسية مستعملاً في فقرة المفاهيم التالية :

توزيع الأنشطة الصناعية - المناطق الداخلية -  
المناطق الساحلية - تنمية غير متوازنة .

مع 4



توزيع الصناعات بالبلاد التونسية

0,5  
0,5  
0,5  
  
1  
1  
1

السند 4 : للقطاع السياحي في تونس دور هام في الاقتصاد الوطني، بفضل ما يوفره هذا القطاع من مواطن شغل وموارد من العملة الصعبة. **التعليم 7 : أصنف المدن التالية لأقرباً سياحياً تونسياً.**

المنستير - جرجيس - نابل - قبلي - المهدية - جربة

مع 2 ج

0,5 0,5  
0,5 0,5  
0,5 0,5

سوسة ..  
الحمامات -  
توزر -

السند 5 : يعاني الميزان التجاري التونسي من عجز هيكلية. **التعليم 8 : أفسر عجز الميزان التجاري التونسي واقترح حلاً.**

مع 4

1  
1

| مقياس التمييز |
|---------------|
| مع 4          |
| 0             |
| 1             |
| 2             |
| 3             |
| 4             |
| 5             |

| معايير الحد الأدنى | معايير |        |     |        |        |        | مستويات التملك |
|--------------------|--------|--------|-----|--------|--------|--------|----------------|
|                    | مع 3   | مع 2 ج |     | مع 2 ب | مع 2 أ | مع 1 ب |                |
| 0                  | 0      | 0      | 0   | 0      | 0      | 0      | 0              |
| 1                  | 1      | 1,5    | 1   | 0,5    | 1,5    | 1      | 0,5            |
| 2                  | 2      | 2      | 2   | 2      | 2      | 1      | 2              |
| 3                  | 3      | 3      | 2,5 | 3      | 2,5    | 3      | 1,5            |

جدول إسناد الأعداد

# امتحانات جسر النجاح

المادة : الجغرافيا  
المستوى : السنة السادسة

اختبار نهاية السداسي الثاني  
عدد : 2

الاسم :  
اللقب :  
القسم :

| النقاط<br>المستددة  | الأنشطة   | المعايير               |                      |                        |        |        |              |                          |              |                                |                     |
|---------------------|---|------------------------|----------------------|------------------------|--------|--------|--------------|--------------------------|--------------|--------------------------------|---------------------|
|                     | <p>السند 1 : للبلاد التونسية مجموعة من الخصائص السكانية. أتذكر ما درسته في هذا المجال وأنجز ما يلي:<br/>التعليمة 1 : أكتب في كل فراغ عاملاً يفسر عدم التوازن في التوزيع الجغرافي للسكان في تونس.</p> <table border="1"> <thead> <tr> <th>من العوامل الطبيعية</th> <th>من العوامل التاريخية</th> <th>من العوامل التنموية</th> </tr> </thead> <tbody> <tr> <td>.....</td> <td>.....</td> <td>.....</td> </tr> <tr> <td>.....</td> <td>.....</td> <td>.....</td> </tr> </tbody> </table> | من العوامل الطبيعية    | من العوامل التاريخية | من العوامل التنموية    | .....  | .....  | .....        | .....                    | .....        | .....                          | <p>معاً<br/>   </p> |
| من العوامل الطبيعية | من العوامل التاريخية  | من العوامل التنموية    |                      |                        |        |        |              |                          |              |                                |                     |
| .....               | .....   | .....                  |                      |                        |        |        |              |                          |              |                                |                     |
| .....               | .....   | .....                  |                      |                        |        |        |              |                          |              |                                |                     |
|                     | <p>السند 2 : يُعتبر أمل الحياة عند الولادة من المؤشرات الديمغرافية للسكان. أتمم الجدول التالي ثم أنجز.</p> <table border="1"> <thead> <tr> <th>2002</th> <th>1966</th> <th>أمل الحياة عند الولادة</th> </tr> </thead> <tbody> <tr> <td>73 سنة</td> <td>51 سنة</td> <td>.....</td> </tr> </tbody> </table> <p>التعليمة 2 : أحوّل معطيات الجدول إلى فقرة مختصرة وأضمنها عاملين يفسران هذه الظاهرة.</p> <p>.....</p> <p>.....</p> <p>.....</p>   | 2002                   | 1966                 | أمل الحياة عند الولادة | 73 سنة | 51 سنة | .....        | <p>معاً<br/> <br/>  </p> |              |                                |                     |
| 2002                | 1966  | أمل الحياة عند الولادة |                      |                        |        |        |              |                          |              |                                |                     |
| 73 سنة              | 51 سنة  | .....                  |                      |                        |        |        |              |                          |              |                                |                     |
|                     | <p>السند 3 : الأنشطة الاقتصادية في البلاد التونسية متنوعة وهي تتأثر بعدة عوامل. ولكل قطاع توزيعه الجغرافي الخاص به.<br/>التعليمة 3 : أصنف الغراسات التالية حسب الأقاليم.</p> <table border="1"> <thead> <tr> <th>أهم الغراسات</th> <th>المنطقة أو الإقليم</th> </tr> </thead> <tbody> <tr> <td>.....</td> <td>الساحل</td> </tr> <tr> <td>..</td> <td>وحدات الجنوب</td> </tr> <tr> <td>..</td> <td>الوطن القبلي</td> </tr> </tbody> </table>   | أهم الغراسات           | المنطقة أو الإقليم   | .....                  | الساحل | ..     | وحدات الجنوب | ..                       | الوطن القبلي | <p>مع 2ب<br/> <br/> <br/> </p> |                     |
| أهم الغراسات        | المنطقة أو الإقليم  |                        |                      |                        |        |        |              |                          |              |                                |                     |
| .....               | الساحل  |                        |                      |                        |        |        |              |                          |              |                                |                     |
| ..                  | وحدات الجنوب  |                        |                      |                        |        |        |              |                          |              |                                |                     |
| ..                  | الوطن القبلي  |                        |                      |                        |        |        |              |                          |              |                                |                     |
|                     | <p>السند 4 : الإنتاج الوطني من الحبوب غير كاف.<br/>التعليمة 4 : أوضح هذه الظاهرة في فقرة، واقترح حلين لها.</p> <p>.....</p> <p>.....</p> <p>.....</p>   | <p>مع 4<br/>   </p>    |                      |                        |        |        |              |                          |              |                                |                     |

التَّعْلِيمَةُ 5 : أَكْتُبْ أَمَامَ كُلِّ إِفَادَةٍ «خَطًّا» أَوْ «صَوَابًّا».

مع1ب

1 ..... ←

التَّرَوَاتُ الْمَنْجَمِيَّةُ فِي الْبِلَادِ التُّونِسِيَّةِ مُتَنَوِّعَةٌ لَكِنَّ كِمِّيَّاتَهَا مَحْدُودَةٌ.

□

1 ..... ←

تُنْتِجُ تُونِسُ الْعَازِ الطَّبِيعِيَّ وَالنَّفْطَ بِكِمِّيَّاتٍ كَافِيَةٍ.

□

1 ..... ←

يُوجَدُ الْمُسْفَاطُ بِكِمِّيَّاتٍ كَبِيرَةٍ فِي جِهَةِ قَفْصَةٍ.

□

السَّنْدُ 5 : يَتَزَايَدُ الْأِسْتِهْلَاكُ الْوَطَنِيُّ لِلطَّاقَةِ نَتِيجَةً عَدَّةَ عَوَامِلَ.

التَّعْلِيمَةُ 6 : أَكْتُبْ ثَلَاثَةَ عَوَامِلَ تُفَسِّرُ الْحَاجَةَ الْمُتَزَايِدَةَ لِاسْتِهْلَاكِ الطَّاقَةِ الْكَهْرَبَائِيَّةِ فِي تُونِسَ.

مع3أ

0,5

..... ●

□

0,5

..... ●

□

0,5

..... ●

□

التَّعْلِيمَةُ 7 : أُصَنِّفُ الْمَنَاطِقَ وَالْأَقَالِيمَ التَّالِيَةَ فِي الْجَدْوَلِ حَسَبِ الصَّنَاعَاتِ الَّتِي تَتَرَكَّزُ بِهَا.

قابس - الساحل - صفاقس - الوطن القبلي - تونس الكبرى - بنزرت ومتمثل بوزفيمه

مع3ب

أَهَمُّ الصَّنَاعَاتِ

الْمَنَاطِقُ وَالْأَقَالِيمُ

0,5

تَكَرِيرُ النَّفْطِ وَالصَّنَاعَاتُ التَّعْدِينِيَّةُ.

.....

□

0,5

صِنَاعَاتُ غِذَائِيَّةٌ

.....

□

0,5

صِنَاعَاتُ كِيمِيَائِيَّةٌ

.....

□

0,5

نَسِيجٌ وَمَوَادُّ بِنَاءٍ

.....

□

0,5

صِنَاعَاتُ مُتَنَوِّعَةٌ

.....

□

0,5

مَوَادُّ بِنَاءٍ وَصِنَاعَاتُ غِذَائِيَّةٌ وَصِنَاعَاتُ أُخْرَى مُتَنَوِّعَةٌ.

.....

□

التَّعْلِيمَةُ 8 : أَتَدَكَّرُ مَا دَرَسْتُهُ عَنِ الْبِلَادِ التُّونِسِيَّةِ فِي مُخْتَلَفِ الْمَجَالَاتِ وَأَقْتَرِحُ حُلُولًا لِلظُّوَاهِرِ التَّالِيَةِ:

مع4

● تَرَاجُعُ إِنتَاجِ النَّفْطِ.

0,5

.....

□

● تَحْقِيقُ الْأَمْنِ الْغِذَائِيِّ.

0,5

.....

□

● تَطْوِيرُ الْقِطَاعِ السِّيَاحِيِّ.

0,5

.....

□

● تَطْوِيرُ حَجْمِ الْمُبَادَلَاتِ التَّجَارِيَّةِ مَعَ الْخَارِجِ.

0,5

.....

□

| مِعْيَارُ التَّمْيِيزِ | مَعْيَارُ الْحَدِّ الْأَدْنَى |      |      |      |      |      | مُسْتَوِيَّاتُ التَّمَلُّكِ<br>الْمَعْيَارِيَّةُ |
|------------------------|-------------------------------|------|------|------|------|------|--|
|                        | مع3ب                          | مع3أ | مع2ب | مع2أ | مع1ب | مع1أ |  |
| مع4                    |                               |      |      |      |      |      |  |
| 0                      | 0                             | 0    | 0    | 0    | 0    | 0    | إِنْعِدَامُ التَّمَلُّكِ                         |
| 1                      | 0,5                           | 0,5  | 0,5  | 0,5  | 0,5  | 0,5  | التَّمَلُّكُ دُونَ الْأَدْنَى                    |
| 2                      | 1                             | 1    | 1    | 1    | 1    | 1    | التَّمَلُّكُ الْأَدْنَى                          |
| 3                      | 1,5                           | 1,5  | 1,5  | 1,5  | 1,5  | 1,5  | التَّمَلُّكُ الْأَقْصَى                          |
| 4                      | 2                             | 2    | 2    | 2    | 2    | 2    |  |
| 5                      | 2,5                           | 2,5  | 2,5  | 2,5  | 2,5  | 2,5  |  |

جَدْوَلُ إِسْنَادِ  
الْأَعْدَادِ







# امتحانات جسر النجاح

المادة : الجغرافيا

المستوى : السنة السادسة

اختبار نهاية السداسي الثاني

عدد : 4

الاسم :

اللقب :

القسم :

| النقاط<br>المُسندة | الأنشطة  | المعايير |
|--------------------|--|----------|
| 1                  | السند 1 : في إطار مشروع القسم تعاون تلاميذ السنة السادسة على تلخيص دروس الجغرافيا، ثم أثروا عملهم بتدريبات متنوعة، أتمم هذه الأنشطة وأنجزها. | مع3      |
| 1                  | التعليمة 1 : أكمل فراغات الفقرة بما يناسب.   | □        |
| 1                  | عدّد سُكَّانِ البلادِ التُّونِسيَّةِ في ..... وتوزّعهم الجغرافيُّ ..... لكنّ عديد  | □        |
| 1                  | المؤشّرات الديمغرافية في تحسّن منها أمل ..... الذي بلغ 73 سنة في عام 2004 .  | □        |
|                    | التعليمة 2 : أصنّف المناطق والأقاليم التونسية التالية في الجدول.   |          |
| 0,5                | أقصى الجنوب التونسي الساحل فيلي وتوزر تونس الكبرى الشمال الغربي الوطن القبلي   |          |
| 0,5                | مناطق ذات حصيلة هجرية سلبية  | مع2      |
| 0,5                | مناطق ذات حصيلة هجرية إيجابية  | □ □ □    |
| 0,5                |  | □ □ □    |
| 0,5                |  | □ □ □    |
| 0,5                |  | □ □ □    |
| 1                  | التعليمة 3 : أفسّر الظاهرة السكانية التي تضمّنها الجدول ثمّ اقترح حلين.  | مع4      |
| 1                  | .....  | □ □ □    |
| 1                  | .....  | □ □ □    |
| 1                  | .....  | □ □ □    |
|                    | السند 2 : إلى جانب الخصائص السكانية للبلاد التونسية، فقد تضمّن مشروع القسم تدريبات حول الأنشطة الاقتصادية.                                   |          |
|                    | التعليمة 4 : أربط كل صناعة بالمنتوج الذي يناسبها.  | مع2      |
| 1                  | الصناعات الغذائية  | □        |
| 1                  | الصناعات الكيماوية   | □        |
| 1                  | صناعة الجلد والنسيج  | □        |
|                    | • الملابس الجاهزة  |          |
|                    | • المبيدات الحشرية   |          |
|                    | • المشروبات الغازية  |          |

التَّعْلِيمَةُ 5 : أُصَنَّفُ الْمَصْنُوعَاتِ التَّالِيَةَ دَاخِلَ الْجَدْوَلِ.

فُسْفَاطٌ - مَلَابِسٌ - تُمُورٌ - نَفْطٌ - تَجْهِيزَاتٌ كَثْرُونِيَّةٌ - سَيَّارَاتٌ

0,5  
0,5  
0,5  
0,5  
0,5  
0,5

| مِنَ الصَّادِرَاتِ التُّونِسِيَّةِ | مِنَ الْوَارِدَاتِ التُّونِسِيَّةِ |
|------------------------------------|------------------------------------|
| .....                              | .....                              |
| .....                              | .....                              |
| .....                              | .....                              |

مع2ج

|  |  |  |
|--|--|--|
|  |  |  |
|  |  |  |

السَّنَدُ 3 : الْفِلَاحَةُ وَالسِّيَاحَةُ وَالْمُبَادَلَاتُ التَّجَارِيَّةُ مِنَ الْأَنْشِطَةِ الْأَقْتِصَادِيَّةِ الْهَامَّةِ فِي الْبِلَادِ التُّونِسِيَّةِ.

التَّعْلِيمَةُ 6 : أَكْتُبْ أَمَامَ كُلِّ إِفَادَةٍ «خَطًّا» أَوْ «صَوَابًا».

1  
1  
1

..... ←  
..... ←  
..... ←

- النَّشَاطُ الْفِلَاحِيُّ مُرْتَبِطٌ بِالْعَوَامِلِ الطَّبِيعِيَّةِ.
- تَتَرَكَّزُ الْأَنْشِطَةُ السِّيَاحِيَّةُ فِي الْمَنَاطِقِ السَّاحِلِيَّةِ فَقَطُّ.
- الْجَزَائِرُ هِيَ الشَّرِيكَ التَّجَارِيَّ الْأَوَّلُ لِلْبِلَادِ التُّونِسِيَّةِ.

1مع

|  |
|--|
|  |
|  |
|  |

السَّنَدُ 4 : تَضَطَّرُّ تُونِسٌ لِتَوْزِيدِ كَمِيَّاتٍ إِضَافِيَّةٍ مِنَ الْحُبُوبِ لِتَغْطِيَةَ حَاجَاتِ الْأَسْتِهْلَاكِ الدَّاخِلِيِّ مِنْ هَذِهِ الْمَادَّةِ.

التَّعْلِيمَةُ 7 : اقْتَرِحْ حَلِّينَ لِهَذِهِ الظَّاهِرَةِ.

1  
1

..... ●  
..... ●  
..... ●

4مع

|  |
|--|
|  |
|  |
|  |

### جَدْوَلُ إِسْنَادِ الْأَعْدَادِ

| مَعْيَارُ التَّمْيِيزِ | مَعَايِيرُ الْحَدِّ الْأَدْنَى |      |     |       |     | مُسْتَوِيَّاتُ التَّمَلُّكِ<br>المعايير |
|------------------------|--------------------------------|------|-----|-------|-----|---|
|                        | 3مع                            | مع2ج |     | 2مع أ | 1مع |   |
| 0                      | 0                              | 0    |     | 0     | 0   | إِنْعِدَامُ التَّمَلُّكِ                |
| 1                      | 1                              | 1,5  | 1   | 0,5   | 1   | التَّمَلُّكُ دُونَ الْأَدْنَى           |
| 2                      | 2                              | 2    |     | 2     | 2   | التَّمَلُّكُ الْأَدْنَى                 |
| 3                      | 3                              | 3    | 2,5 | 3     | 3   | التَّمَلُّكُ الْأَقْصَى                 |

# امتحانات جسر النجاح

المادة : التربية المدنية  
المستوى : السنة السادسة

اختبار نهاية السداسي الثاني  
عدد : 1

الاسم :  
اللقب :  
القسم :

| النقاط<br>المُسندة                               | الأشـطة  | المعايير   |                           |               |       |       |       |  |       |  |
|--|--|--|---------------------------|---------------|-------|-------|-------|--|-------|--|
|  | السند 1 :<br>الفصل 76 : يُؤدّي رئيسُ الجمهوريّة المُنتخبُ أمامَ مجلسِ نوابِ الشعبِ اليَمينَ التّاليّة: « أفسّمُ باللّهِ العَظيمِ أنْ أحافظَ على اسْتِقْلالِ تُونِسَ وسَلَامَةِ تْرابِها. وأنْ أحترِمَ دُسْتورَها وتَشريعَها. وأنْ أرعى مَصالحَها. وأنْ ألْتزمَ بالوَلاءِ لَها.»<br>التعليمة 1 : أكمل الجدول بما يناسب من المهام المُسندة لرئيس الجمهوريّة.<br>• يتولّى رئيسُ الجمهوريّة تمثيلَ الدّولة. ويختصُّ بضبطِ السّيّاساتِ العامّةِ في مجالاتِ الدّفاعِ والعلاقاتِ الخارجيّةِ...<br>• القيادةُ العُلياُ للقواتِ المُسلّحةِ.<br>• إعلانُ الحربِ وإبرامُ السّلمِ بعدَ موافقةِ مجلسِ نوابِ الشعبِ بأغليّةِ ثلاثةِ أحماسِ أعضائه. |  |                           |               |       |       |       |  |       |  |
|  | <table border="1"> <thead> <tr> <th>المساهمةُ في رسمِ السّيّاسةِ الخارجيّةِ لِلبلادِ</th> <th>ضمانُ اسْتِقْلالِ البلادِ</th> </tr> </thead> <tbody> <tr> <td>.....</td> <td>.....</td> </tr> <tr> <td>.....</td> <td>.....</td> </tr> <tr> <td>.....</td> <td>.....</td> </tr> </tbody> </table>   | المساهمةُ في رسمِ السّيّاسةِ الخارجيّةِ لِلبلادِ | ضمانُ اسْتِقْلالِ البلادِ | .....         | ..... | ..... | ..... | .....  | ..... | 1 مع<br><input type="checkbox"/><br><input type="checkbox"/><br><input type="checkbox"/> |
| المساهمةُ في رسمِ السّيّاسةِ الخارجيّةِ لِلبلادِ | ضمانُ اسْتِقْلالِ البلادِ  |  |                           |               |       |       |       |  |       |  |
| .....  | .....  |  |                           |               |       |       |       |  |       |  |
| .....  | .....  |  |                           |               |       |       |       |  |       |  |
| .....  | .....  |  |                           |               |       |       |       |  |       |  |
|  | السند 2 : يَسْتَطِيعُ التّرشُّحُ للرّئاسةِ كُلُّ ناخِبَةٍ أو ناخِبٍ تُونِسِيِّ تَتَوَقَّرُ فِيهِ شُرُوطُ مَعِينَةٍ، وَيَسْتَطِيعُ أَيضًا كُلُّ تُونِسِيِّ التّرشُّحِ لِعُضُويّةِ مَجْلِسِ نُوابِ الشَّعبِ.<br>التعليمة 2 : أكمل الجدول بما يناسب من الشُّروطِ الخاصّةِ بِالْمُتَرشِّحِ لِعُضُويّةِ مَجْلِسِ نُوابِ الشَّعبِ.   |  |                           |               |       |       |       |  |       |  |
|  | <table border="1"> <thead> <tr> <th>السُنُّ</th> <th>الدِّينُ</th> <th>الجِنْسِيَّةُ</th> </tr> </thead> <tbody> <tr> <td>.....</td> <td>.....</td> <td>.....</td> </tr> </tbody> </table>   | السُنُّ  | الدِّينُ                  | الجِنْسِيَّةُ | ..... | ..... | ..... | 2 مع<br><input type="checkbox"/><br><input type="checkbox"/><br><input type="checkbox"/> |       |  |
| السُنُّ  | الدِّينُ   | الجِنْسِيَّةُ                                    |                           |               |       |       |       |  |       |  |
| .....  | .....  | .....  |                           |               |       |       |       |  |       |  |
|  | التعليمة 3 : أكوّنُ فِقرةً أَتحدّثُ فِيها عَنِ الانْتِخاباتِ وأسبابِ القِيامِ بِها.  |  |                           |               |       |       |       |  |       |  |
| 2  | .....  | <input type="checkbox"/>                         |                           |               |       |       |       |  |       |  |
| 1,5  | .....  | <input type="checkbox"/>                         |                           |               |       |       |       |  |       |  |
| 1,5  | .....  | <input type="checkbox"/>                         |                           |               |       |       |       |  |       |  |

السُّنْدُ 3 : يَكُونُ الْإِنْتِخَابُ عَامًّا، حُرًّا، سَرِيًّا وَمُبَاشِرًا.  
التَّعْلِيمَةُ 4 : فَسَّرْ كُلَّ خَاصِيَّةٍ مِنْ خَاصِيَّاتِ الْإِنْتِخَابَاتِ التَّالِيَةِ :  
الْإِنْتِخَابُ عَامٌّ :

2 مع

1

□

1

□

1

□

التَّعْلِيمَةُ 5 : دَارَ نِقَاشٍ بَيْنَ رَجُلَيْنِ حَوْلَ الْإِنْتِخَابَاتِ.  
أَقْرَأْ مَا دَارَ بَيْنَهُمَا ثُمَّ أَجِيبْ بِـ «أَوْافِقُ» أَوْ «لَا أَوْافِقُ» وَأَعْلَلْ إِجَابَتِي.

3 مع

1

□

1

□

1

□

| التَّعْلِيلُ | أَوْافِقُ | لَا أَوْافِقُ | الْوَضِيعَةُ الْحَوَارِيَّةُ   |
|--------------|-----------|---------------|--|
|              |           |               | قَالَ الْأَوَّلُ :<br>- يُمَكِّنُ لِلنَّاحِبِ أَنْ يُكَلِّفَ ابْنَهُ بِالْإِنْتِخَابِ<br>عَوَضًا عَنْهُ إِنْ كَانَ مَرِيضًا.                         |
|              |           |               | قَالَ الثَّانِي :<br>- أَمَا أَنَا فَسَمِعْتُ أَنَّهُ مِنَ الْوَاجِبِ عَلَى النَّاحِبِ<br>أَنْ يَدْخُلَ الْخُلُوةَ بَعِيدًا عَنِ الْأَنْظَارِ.       |
|              |           |               | أَصَافَ الْأَوَّلُ :<br>- سَمِعْتُ أَيضًا أَنَّهُ يُمَكِّنُ لِلنَّاحِبِ أَنْ يَصْطَحِبَ<br>مَعَهُ مَنْ يُسَاعِدُهُ فِي اخْتِيَارِ الْمُتَرَشِّحِينَ. |

التَّعْلِيمَةُ 6 : أُبْرِزْ أَهْمِيَّةَ الْإِنْتِخَابِ بِكِتَابَةِ «حَقٌّ» أَوْ «وَاجِبٌ»

1 مع

1

□

1

□

1

□

الْإِنْتِخَابُ ..... بِفَرْضِهِ التَّزَامُ الْمَوْاطِنِ بِالْمُسَاهَمَةِ فِي تَسْيِيرِ شُؤُونِ بِلَادِهِ.  
الْإِنْتِخَابُ ..... يَمْنَحُهُ الْقَانُونُ لِلْمَوْاطِنِ وَيُمْكِّنُهُ مِنْ حُرِّيَّةِ اخْتِيَارِ مَنْ يَنْوِبُهُ فِي تَسْيِيرِ الْبِلَادِ.  
الْإِنْتِخَابُ ..... عَلَى الْمَوْاطِنِ تَقْتَضِيهِ ضَرُورَةُ الْمُسَاهَمَةِ فِي تَطْوِيرِ الْبِلَادِ.

### جَدْوَلُ إِسْنَادِ الْأَعْدَادِ

| مَعْيَارُ التَّمْيِيزِ | مَعَايِيرُ الْحَدِّ الْأَدَنِيِّ |      |      |   |   | مُسْتَوِيَّاتُ التَّمَلُّكِ     |
|------------------------|----------------------------------|------|------|---|---|---------------------------------|
|                        | 3 مع                             | 2 مع | 1 مع |   |   |                                 |
| 4 مع                   | 0                                | 0    | 0    | 0 | 0 | إِنْعِدَامُ التَّمَلُّكِ        |
| 0                      | 1                                | 2    | 1    | 2 | 1 | التَّمَلُّكُ دُونَ الْأَدَنِيِّ |
| 2                      | 2                                | 4    | 3    | 4 | 3 | التَّمَلُّكُ الْأَدَنِيِّ       |
| 3,5                    | 3                                | 6    | 5    | 6 | 5 | التَّمَلُّكُ الْأَقْصَى         |

20

# امتحانات جسر النجاح

المادة : التربية المدنية  
المستوى : السنة السادسة

اختبار نهاية السداسي الثاني  
عدد : 2

الاسم :  
اللقب :  
القسم :

| المعايير | الأنشطة  | النقاط<br>المُسندة |
|----------|--|--------------------|
|          | السند 1 :  |                    |
|          | الفصل 75 : يُنتخب رئيس الجمهورية لمدة خمسة أعوام انتخاباً عاماً، حُرّاً، مباشراً، سرّياً، نزيهاً، وشفافاً وبالأغلبية المطلقة للأصوات المصّرح بها.  |                    |
|          | التعليمة 1 : أكمل الجدول بما يناسب من الشروط الخاصة بالمرشح لرئاسة الجمهورية.  |                    |
| 1        | السّن  | 1                  |
| 1        | الدين  | 1                  |
| 1        | الجنسية  | 1                  |
|          | السند 2 :  |                    |
|          | الفصل 76 : يُؤدّي رئيس الجمهورية المنتخب أمام مجلس نواب الشعب اليمين التالية : « أقسم بالله العظيم أن أحافظ على استقلال تونس وسلامة ترابها. وأن أحترم دستورها وتشريعها، وأن أزعى مصالحها، وأن ألتزم بالولاء لها. » |                    |
|          | التعليمة 2 : أقسم رئيس الجمهورية على ضمان استقلال البلاد. أبين ثلاثة أعمال من بين الأعمال التالية تضمن هذا الاستقلال بوضع العلامة (x) أمامها.  |                    |
| 1        | ● عدم السماح للدول الأجنبية بالتدخل في الشؤون الخارجية للبلاد.   | 1                  |
| 1        | ● المحافظة على تراب البلاد من التدخل العسكري الخارجي.  | 1                  |
| 1        | ● رسم السياسة الخارجية للبلاد دون أي تدخل خارجي.   | 1                  |
|          | ● يتشاور رئيس الجمهورية مع الدول الصديقة في الشؤون الداخلية للبلاد.  |                    |
|          | السند 3 : ينفرد رئيس الجمهورية بالقيادة العليا للقوات المسلحة.   |                    |
|          | التعليمة 3 : أكون ففراً أتحدث فيها عن إيجابيات انفرادها بذلك ذاكراً على الأقل 3 إيجابيات.  |                    |
| 4        |  | 2                  |
|          |  | 1,5                |
|          |  | 1,5                |

السند 4 : يُصادقُ رئيسُ الجمهوريّةِ على القراراتِ الناتجةِ عن مجلسِ النوابِ.  
التعليمة 4 : أربطُ المترشحَ لعضويةِ مجلسِ النوابِ بالشروطِ الثلاثةِ المتناسبةِ :

2 مع

□  
□  
□

1  
1  
1

- يبلُغُ من العمرِ على الأقلّ 35 سنةً.
  - يبلُغُ من العمرِ على الأقلّ 23 سنةً.
  - يبلُغُ من العمرِ على الأقلّ 18 سنةً.
  - له الجنسيةُ التونسيّةُ منذُ عشرةِ سنواتٍ على الأقلّ.
  - له الجنسيةُ التونسيّةُ منذُ خمسةِ سنواتٍ على الأقلّ.
  - دينُهُ الإسلامُ.
  - له حرّيّةُ الديانةِ.
- المترشحُ لعضويةِ  
مجلسِ نوابِ الشعبِ

2 مع

□  
□  
□

1  
1  
1

السند 5 : يكلفُ رئيسُ الجمهوريّةِ، مرشحَ الحزبِ أو الائتلافِ الانتخابيّ المتحصّلِ على أكبرِ عددٍ من المقاعدِ بمجلسِ نوابِ الشعبِ، بتكوينِ الحكومةِ.  
التعليمة 5 : أربطُ رئيسَ الحكومةِ بثلاثِ مهامّ تخصّه من بينِ المهامّ التاليةِ :

- رئيسُ الحكومةِ
- يُعيّنُ مفتيَ الجمهوريّةِ.
- يضبطُ السياسةَ العامّةَ للدولةِ.
- يقترحُ محافظَ البنكِ المركزيّ.
- يحدثُ ويعدّلُ ويحذفُ الوزاراتِ.

3 مع

□  
□  
□

1  
1  
1

السند 6 : قرّرَ أعضاءُ المجلسِ التأسيسيّ عندَ إعدادِ الدستورِ أن يكونَ الانتخابُ حرّاً، مباشرًا، سرّيًا، نزيهًا، وشفافًا.

التعليمة 6 : أبينُ رأيي في هذهِ الشروطِ بالموافقةِ أو عدمِ الموافقةِ مُعللاً ذلكَ

الانتخابُ حرٌّ : ..... لأنَّ .....

الانتخابُ مباشرٌ : ..... لأنَّ .....

الانتخابُ سرّيٌّ : ..... لأنَّ .....

### جدولُ إسنادِ الأعدادِ

| معيّارُ التّمييزِ | معاييرُ الحدِّ الأدنى |      |   |      |   | المعاييرُ<br>مستوياتُ التّملكِ |
|-------------------|-----------------------|------|---|------|---|--------------------------------|
|                   | 3 مع                  | 2 مع |   | 1 مع |   |                                |
| 4 مع              | 0                     | 0    | 0 | 0    | 0 | انعدامُ التّملكِ               |
| 0                 | 1                     | 2    | 3 | 2    | 1 | التّملكُ دونَ الأدنى           |
| 2                 | 2                     | 4    | 3 | 4    | 3 | التّملكُ الأدنى                |
| 3,5               | 3                     | 6    | 5 | 6    | 5 | التّملكُ الأقصى                |
| 5                 |                       |      |   |      |   |                                |

20

# امتحانات جسر النجاح

المادة : التربية المدنية

المستوى : السنة السادسة

إختبار نهاية السداسي الثاني

عدد : 3

الاسم :  
اللقب :  
القسم :

| النقاط<br>المُسندة | الأنشطة  | المعايير               |
|--------------------|--|------------------------|
|                    | <p>السند 1 : حَلْ يَوْمِ الْأَنْتِخَابَاتِ الرَّئِيسِيَّةِ الَّذِي أَنْتَظَرْتَهُ الْجَدَّةُ خَدِيجَةُ وَلَكِنَّ صِحَّتَهَا لَمْ تَكُنْ عَلَى أَحْسَنِ مَا يُرَامُ، فَسَلَّمَتْ بِطَاقَتِهَا لِحَفِيدَتِهَا سَلْمَى لِتَنْتَخِبَ عِوَضًا عَنْهَا. فُوجِئَتْ سَلْمَى بِطَلْبِ جَدَّتِهَا وَابْتَسَمَتْ مُعْتَذِرَةً...</p> <p>التعليمة 1 : مَا هِيَ الْإِجَابَةُ الْمُرْتَقِبَةُ مِنْ سَلْمَى ؟ وَلِمَذَا ؟</p> | <p>معا 1</p> <p>لا</p> |
| 0,5                | <p>أذكرُ مناسبتين يدعى فيهما المواطنين لممارسة حقهم الانتخابي :</p> <p>- الانتخابات :</p>  | <p>لا</p>              |
| 0,5                | <p>- الانتخابات :</p>  | <p>لا</p>              |
| 0,5                | <p>التعليمة 2 : أكتب أمام كل إفادة خاصية مما يلي تميز الانتخابات.</p>  | <p>لا</p>              |
|                    | <p><b>الانتخاب حر / الانتخاب سري / الانتخاب مناسري / الانتخاب عام</b></p>  |                        |
| 0,5                | <p>● الانتخاب من حق كل التونسيين المقيمين من الجنسين والذين تتوفر فيهم الشروط القانونية.</p>   | <p>معا 1</p>           |
| 0,5                | <p>● الناخب يختار من يشاء دون ضغوطات :</p>   | <p>لا</p>              |
| 0,5                | <p>● لا يحق للناخب إجابة فرد آخر ليصوت عوضا عنه :</p>  | <p>لا</p>              |
| 0,5                | <p>● يتولى الناخب التصويت داخل خلوة بعيدا عن الأنظار.</p>  | <p>لا</p>              |
|                    | <p>السند 2 : رافقت سلمى أباهما إلى مركز الاقتراع لتتابع أجواء الانتخابات فلاحظت حضور كهل بالمكان وكان يحتج على حرمانه من ممارسة حقه الانتخابي.</p>   |                        |
| 0,5                | <p>التعليمة 3 : أذكر ثلاثة موانع تحرم بعض المواطنين من ممارسة حقهم الانتخابي.</p>  | <p>معا 2</p>           |
| 0,5                | <p>أ - .....</p>   | <p>لا</p>              |
| 0,5                | <p>ب - .....</p>   | <p>لا</p>              |
| 0,5                | <p>ج - .....</p>   | <p>لا</p>              |
| 0,5                | <p>التعليمة 4 : أضع علامة (x) أمام الإفادة السليمة : يتمتع بحق انتخاب رئيس الجمهورية :</p>   | <p>معا 1</p>           |
| 0,5                | <p>● عون أمن متقاعد</p>  | <p>لا</p>              |
| 0,5                | <p>● طفل تونسي يبلغ من العمر 16 سنة.</p>   | <p>لا</p>              |
| 0,5                | <p>● جميع التونسيين البالغين من العمر 18 سنة والمتمتعين بحقوقهم المدنية</p>  | <p>لا</p>              |
| 0,5                | <p>● تونسي مقيم بألمانيا.</p>  | <p>لا</p>              |
| 0,5                | <p>● أجنبي نال الجنسية التونسية منذ ثلاثة أعوام.</p>   | <p>لا</p>              |



السَّنَدُ 3 : أَتْنَاءَ السَّهْرَةِ تَابَعَ أَفْرَادُ الْأُسْرَةِ عَلَى شَاشَةِ التَّلْفَازِ مَرَّاسِمَ تَنْصِيبِ رَئِيسِ الْجُمْهُورِيَّةِ،  
أَدَى الْقَسَمَ أَمَامَ أَعْضَاءِ مَجْلِسِ نَوَابِ الشَّعْبِ.  
التَّعْلِيمَةُ 5 : أَرْبُطُ بِأَسْهُمٍ لِأَحَدَدِ الْأَلْتِرَامَاتِ الَّتِي يَتَعَهَّدُ بِهَا رَئِيسُ الْجُمْهُورِيَّةِ خِلَالَ آدَائِهِ الْقَسَمَ.  
التَّعْلِيمَةُ 6 : أُمِيزُ مِمَّا يَلِي الْمَهَامَ الَّتِي يَخْتَصُّ بِهَا رَئِيسُ الْجُمْهُورِيَّةِ بِمُفْرَدِهِ وَالَّتِي يَشَارِكُهُ  
فِيهَا رَئِيسُ الْحُكُومَةِ.

0,5 • الْمَحَافَظَةُ عَلَى اسْتِقْلَالِ الْوَطَنِ وَسَلَامَةِ تَرَابِهِ.

0,5 • تَعْيِينَ أَعْضَاءِ مَجْلِسِ نَوَابِ الشَّعْبِ.

0,5 • حِمَايَةَ مَصَالِحِ الْوَطَنِ وَضَمَانِ قِيَامِ دَوْلَةِ الْحَقِّ وَالْمَوْسَّاتِ.

يَلْتَزِمُ رَئِيسُ الْجُمْهُورِيَّةِ بِـ

مع2

التَّعْلِيمَةُ 7 : أَسْجَلُ تَحْتَ كُلِّ مِهْمَةٍ يَخْتَصُّ بِهَا رَئِيسُ الْحُكُومَةِ مِثَالًا إِجْرَائِيًّا :

• مِهْمَةٌ يَقُومُ بِهَا رَئِيسُ الْحُكُومَةِ فِي عِلَاقَةِ الْقَوَانِينِ الَّتِي يُصْدِرُهَا مَجْلِسُ نَوَابِ الشَّعْبِ.

• حَتْمٌ وَنَشْرُ الْقَوَانِينِ الَّتِي يُصْدِرُهَا مَجْلِسُ النُّوَابِ

• مَهَامٌ يَخْتَصُّ بِهَا رَئِيسُ الْجُمْهُورِيَّةِ

• رَسْمُ السِّيَاسَةِ الْخَارِجِيَّةِ لِلدَّوْلَةِ

مع2

• مَهَامٌ تُنَجَّرُ بِالتَّشَاوُرِ مَعَ رَئِيسِ الْحُكُومَةِ

• إِشْهَارُ الْحَرْبِ وَإِعْلَانُ السَّلْمِ

مع3

• مِهْمَةٌ يَقُومُ بِهَا رَئِيسُ الْحُكُومَةِ بِالتَّشَاوُرِ مَعَ الْوَزِيرِ الْمَعْنِيِّ وَالْحُكُومَةِ.

مع3

• مِهْمَةٌ يَقُومُ بِهَا رَئِيسُ الْحُكُومَةِ بَعْدَ مُدَاوَلَةِ الْحُكُومَةِ وَإِعْلَامِ رَئِيسِ الْجُمْهُورِيَّةِ.

مع3

السَّنَدُ 4 : تَفَاقَمَتْ ظَاهِرَةٌ بِطَالَةِ حَامِلِي الشَّهَائِدِ الْعُلْيَا فَدَعَا رَئِيسُ الْحُكُومَةِ إِلَى انْعِقَادِ مَجْلِسِ  
وِزَارِيِّ لِتَدَارِسِ الْوَضْعِيَّةِ.

التَّعْلِيمَةُ 8 : تَحْيَلُ مُدَاخَلَةَ رَئِيسِ الْحُكُومَةِ لِلتَّحْسِيسِ بِخُطُورَةِ الْوَضْعِيَّةِ.

مع4

التَّعْلِيمَةُ 9 : مَا هِيَ الْإِجْرَاءَاتُ الَّتِي سَتَتَّخِذُهَا مُخْتَلَفُ الْوِزَارَاتِ لِلْحَدِّ مِنْ ظَاهِرَةِ الْبِطَالَةِ ؟

مع3

| مِعْيَارُ التَّمْيِيزِ |
|------------------------|
| مع4                    |
| 0                      |
| 1,5                    |
| 4   3                  |
| 5                      |

| مَعَايِرُ الْحَدِّ الْأَدْنَى |     |      |     |   |     |   |                          | مُسْتَوِيَّاتُ التَّمَلُّكِ   |
|-------------------------------|-----|------|-----|---|-----|---|--------------------------|-------------------------------|
| مع3                           | مع2 | مع2أ | مع1 |   |     |   |                          |                               |
| 0                             | 0   | 0    | 0   |   |     |   | إِنْعِدَامُ التَّمَلُّكِ |                               |
| 1                             | 1   | 1    | 0,5 | 2 | 1,5 | 1 | 0,5                      | التَّمَلُّكُ دُونَ الْأَدْنَى |
| 2                             | 2   | 2    | 1,5 | 4 | 3,5 | 3 | 2,5                      | التَّمَلُّكُ الْأَدْنَى       |
| 3                             | 3   | 3    | 2,5 | 6 | 5,5 | 5 | 4,5                      | التَّمَلُّكُ الْأَقْصَى       |

جَدْوَلُ إِسْنَادِ

الْأَعْدَادِ

# امتحانات جسر النجاح

المادة : التربية الإسلامية  
المستوى : السنة السادسة

اختبار نهاية السداسي الثاني

عدد : 1

الاسم :  
اللقب :  
القسم :

| النقاط<br>المُسندة | الأنشطة   | المعايير           |
|--------------------|---|--------------------|
| 1                  | السند 1 : في يوم الجمعة اغتسلنا أنا وأبي، ولبسنا ثيابنا، وتطيبنا، ثم مشينا إلى الصلاة بسكينة ووقار، ولما وصلنا المسجد دخلنا بهدوء وأدب.<br>التعليمة 1 : أعمر الجدول بما يناسب.  | مع3<br>□<br>□<br>□ |
| 1                  | • تخطم بخطبتين قصيرتين منفصلتين.  |                    |
| 1                  | • نعوّض صلاة الظهر.   | □<br>□             |
| 1                  | • فرّض على الرجال العقلاء الأصحاء المقيمين.   |                    |
| 1                  | التعليمة 2 : أكمل الآية بما يناسب :<br>قال الله تعالى : « يا أيها الذين آمنوا إذا نودي للصلاة ..... »   | مع2<br>□           |
| 1                  | السند 2 : ذكر الإمام في خطبته الناس بوجوب طاعة الله، والعمل بما جاء في القرآن وأتباع سنة الرسول صلى الله عليه وسلم، كما ذكرهم بوجوب احترام كل المعتقّدات، والإيمان بجميع الكتب السماوية.<br>التعليمة 3 : أكتب أمام كل سلوك «أوافق» أو «لا أوافق». |                    |
| 1                  | • لي صديق لا أتعامل معه لأنه ينتمي إلى عائلة مسيحية.  | مع4<br>□<br>□<br>□ |
| 1                  | • تفتن حينا بعض العائلات الأجنبية، يتعاملون معنا وتتعامل معهم معاملة حسنة.  |                    |
| 1                  | • في حينا تاجر أغذية يهودي لا نشترى من عنده، ودائما نشاكسه.   |                    |
| 1                  | التعليمة 4 : أكمل الآية بما يناسب :<br>قال الله تعالى : « ولا تجادلوا أهل الكتاب إلا بالتي هي أحسن إلا ..... »  | مع2<br>□           |
| 1                  | السند 3 : ورکز الإمام كثيرا على الوفاء بالوعد مستشهدا بحديث رسول الله صلى الله عليه وسلم.   |                    |

التَّعْلِيمَةُ 5 : أَكْتُبُ الْحَدِيثَ الْمُنَاسِبَ :

قَالَ رَسُولُ اللَّهِ صَلَّى اللَّهُ عَلَيْهِ وَسَلَّمَ : «.....»

1

«.....»

التَّعْلِيمَةُ 16 : أَكْتُبُ فِقرَةً تُبَيِّنُ فِيهَا رَأْيَكَ لِمَنْ لَا يُحَافِظُ عَلَى الْوَعْدِ.

1

السَّنَدُ 4 : فِي الْخُطْبَةِ الثَّانِيَةِ تَحَدَّثَ الْإِمَامُ عَنِ الْحَجِّ، وَبَيَّنَ لِلَّذِينَ يَنْوُونَ الْفِيَامَ بِهَذَا الرُّكْنِ الْإِسْلَامِيِّ أَنَّهُ عَلَيْهِمُ الْإِلْتِمَامُ بِالْقِيَامِ بِجَمِيعِ أَرْكَانِهِ.

التَّعْلِيمَةُ 7 : أَكْمَلْ كِتَابَةَ بَقِيَّةِ أَرْكَانِ الْحَجِّ :

1

1

1

• الأِحْرَامُ

• .....

• .....

السَّنَدُ 5 : عِنْدَ الْإِنْتِهَاءِ مِنَ الْخُطْبَتَيْنِ، وَقَفَ الْإِمَامُ أَمَامَ الْمِحْرَابِ، وَكَبَّرَ تَكْبِيرَةً الْإِحْرَامِ وَشَرَعَ فِي الصَّلَاةِ، فَقَرَأَ الْفَاتِحَةَ ثُمَّ تَلَا مَا تيسَّرَ مِنْ سُورَةِ النَّبَأِ.

التَّعْلِيمَةُ 8 : بَيِّنْ ثَلَاثَ آيَاتٍ وَرَدَّتْ بِسُورَةِ النَّبَأِ بِوَضْعِ عِلَامَةٍ (x) ثُمَّ أَكْتُبْهَا مُرْتَبَةً :

0,5

• فَإِنَّ الْجَنَّةَ هِيَ الْمَأْوَى

• وَبَرَزَتْ الْجَحِيمُ لِمَنْ يَرَى

0,5

• إِنَّ جَهَنَّمَ كَانَتْ مِرْصَادًا

• فَإِنَّ الْجَحِيمَ هِيَ الْمَأْوَى

0,5

• لَا يَشِينُ فِيهَا أَحْقَابًا.

• لِلطَّاغِينَ مآبًا

0,5

0,5

0,5

### جَدْوَلُ إِسْنَادِ الْأَعْدَادِ

| الشَّفَوِيُّ                                     |
|--|
| - سَلَامَةُ النُّطْقِ : مِنْ 0 إِلَى 1           |
| - الْإِسْتِزْسَاقُ : مِنْ 0 إِلَى 1              |
| - الْإِسْتِظْهَارُ الْكَامِلُ : مِنْ 0 إِلَى 1.5 |
| - التَّلَاوُةُ : مِنْ 0 إِلَى 1.5                |
| .  |
| 04   |

| التَّمْيِيزُ                        | مَعَايِيرُ الْحَدِّ الْأَدْنَى |       |       |       |       |       |      | مُسْتَوِيَّاتُ التَّمَلُّكِ |
|-------------------------------------|--------------------------------|-------|-------|-------|-------|-------|------|-----------------------------|
|                                     | معا1أ                          | معا1ب | معا2أ | معا2ب | معا3أ | معا3ب | معا4 |                             |
| إِنْعِدَامُ التَّمَلُّكِ (---)      | 0                              | 0     | 0     | 0     | 0     | 0     | 0    | 0                           |
| التَّمَلُّكُ دُونَ الْأَدْنَى (--+) | 0,5                            | 0,5   | 0,5   | 0,5   | 0,5   | 0,5   | 0,5  | 0,5                         |
| التَّمَلُّكُ الْأَدْنَى (---)       | 1                              | 1     | 1     | 1     | 1     | 1     | 1    | 1                           |
| التَّمَلُّكُ الْأَفْصَى (+++)       | 1,5                            | 1,5   | 1,5   | 1,5   | 1,5   | 1,5   | 1,5  | 1,5                         |

$$\frac{1}{20} = \frac{1}{4} + \frac{1}{16}$$

# امتحانات جسر النجاح

|                               |  |   |
|-------------------------------|--|---|
| الأسم :<br>اللقب :<br>القسم : | <b>اختبار نهاية السداسي الثاني</b><br><b>عدد : 2</b> | <b>المادة : التربية الإسلامية</b><br><b>المستوى : السنة السادسة</b> |
|-------------------------------|--|---|

| النقاط<br>المُسندة | الأنشطة  | المعايير                           |
|--------------------|--|------------------------------------|
| 0,5                | السند 1 : في صبيحة اليوم التاسع من شهر ذي الحجة جلست وأفراد عائلتي أمام التلّفاز نتابع وقوف الحجيج بعرفة وكان أخي الصغير يحدّق في الصورة لعله يرى جدي وسط تلك الأمواج البشريّة الوافدة من جميع بقاع العالم لآداء مناسك الحجّ. التعلّيمه 1 : أدكر ثلاث فوائد تحقّقها فريضة الحجّ. | مع1أ<br>□<br>□<br>□                |
| 0,5                | التعلّيمه 2 : أميز بين أركان الحجّ وواجباته وأربط بأسهم.   | مع3أ<br>□<br>□<br>□<br>□<br>□<br>□ |
| 0,5                | الطواف بالكعبة.  |                                    |
| 0,5                | نحر الهدى.   |                                    |
| 0,5                | رمي الجمرات.   | أركان الحجّ                        |
| 0,5                | الإحرام.   | واجبات الحجّ                       |
| 0,5                | الوقوف بعرفة.  |                                    |
| 0,5                | المبيت بمني.   |                                    |
| 0,5                | التعلّيمه 3 : أدكر مناسبة أو حدّا يحقّق التقارب بين البشر وأبين ما يخلف من فوائد.  | مع2أ<br>□                          |
| 0,5                | المناسبة :<br>الفوائد :  |                                    |
| 0,5                | التعلّيمه 4 : أتم كتابة الآية 213 من سورة البقرة لأستدل على تشجيع الدين الإسلامي للتقارب والتعاون بين البشر. قال الله تعالى : « كان الناس أمة واحدة فبعث الله ..... فيما اختلفوا فيه. صدق الله العظيم.   | مع2ب<br>□                          |
| 0,5                | السند 2 : عاد جدي من الحجّ فسعدت بلقائه وصرت أنعم بقربه وأراففه كل يوم جمعة إلى الجامع. التعلّيمه 5 : أكتب «صواب» أو «خطأ».  |                                    |

.....

.....

.....

معاب 1 - تَتَكَوَّنُ صَلَاةُ الْجُمُعَةِ مِنْ خُطْبَتَيْنِ وَرُكْعَتَيْنِ.

0,5

معاب 2 - تُسَبِّقُ خُطْبَةُ صَلَاةِ الْعِيدِ بَرُكْعَتَيْنِ.

0,5

معاب 3 - صَلَاةُ الْجُمُعَةِ سُنَّةٌ مُؤَكَّدَةٌ.

0,5

معأ 2 التَّعْلِيمَةُ 6 : مَا هِيَ فَوَائِدُ صَلَاةِ الْجُمُعَةِ وَالْعِيدَيْنِ ؟

معأ 2

معأ 3 التَّعْلِيمَةُ 7 : أَرْتَبْ مَرَا حِلَّ آدَاءِ صَلَاةِ الْعِيدَيْنِ بِكِتَابَةِ الْأَرْقَامِ مِنْ 1 إِلَى 6.

معأ 3

• خُطْبَتَانِ قَصِيرَتَانِ مُنْفَصِلَتَانِ.

0,5

• تَكْبِيرَةُ الْقِيَامِ لِلرُّكْعَةِ الثَّانِيَةِ مَثْبُوعَةٌ بِخَمْسِ تَكْبِيرَاتٍ.

0,5

• تَكْبِيرَةُ الْإِحْرَامِ وَسِتُّ تَكْبِيرَاتٍ زَوَائِدٍ.

0,5

• تِلَاوَةُ الْفَاتِحَةِ وَسُورَةٍ فِي بَدَايَةِ الرُّكْعَةِ الثَّانِيَةِ.

0,5

• تِلَاوَةُ الْفَاتِحَةِ وَسُورَةٍ يُسَنُّ أَنْ تَكُونَ سُورَةُ الْأَعْلَى فِي الرُّكْعَةِ الْأُولَى.

0,5

• النِّيَّةُ لِلصَّلَاةِ.

0,5

السَّنَدُ 3 : خِلَالَ الْخُطْبَةِ رَوَى الْإِمَامُ قِصَّةَ الرَّاعِي الَّذِي مَرَّ بِهِ عَبْدُ اللَّهِ ابْنُ عُمَرَ وَعَرَضَ عَلَيْهِ أَنْ يَبِيعَهُ شَاةً تَكُونُ لَهُ وَلِرِفَاقِهِ وَوَلِيمَتَهُ وَأَنْ يُوهَمَ صَاحِبَهَا بِأَنْ ذُبَّأَ قَدْ أَكَلَهَا، لَكِنَّ الرَّاعِي لَمْ يَغْتَرَّ بِكَلَامِهِ وَمَضَى فِي سَبِيلِهِ مُرَدِّدًا : « فَأَيْنَ اللَّهُ ... ؟ أَيْنَ اللَّهُ ... ؟ »

التَّعْلِيمَةُ 8 :

معأ 4

• بِمَ تَصِفُ هَذَا الرَّاعِي ؟

1

.....

1

• التَّعْلِيلُ : .....

• مَا هِيَ فَوَائِدُ هَذِهِ الصِّفَةِ عَلَى الْفَرْدِ وَالْمُجْتَمَعِ ؟

معأ 2

0,5

التَّعْلِيمَةُ 9 : يَتَمَيَّزُ الرَّاعِي بِخِصَالٍ أَجْلَاهَا الرَّسُولُ الْكَرِيمُ فِي حَدِيثِهِ الَّذِي رَوَاهُ ابْنُ حَيَّانَ فَقَالَ :

معأ 2

0,5

السَّنَدُ 4 : فِي الْأَثْنَاءِ عَرَّجَ الْإِمَامُ عَلَى سِيرَةِ تَاجِرٍ مُتَحَيِّلٍ يَبِيعُ زَبَائِنَهُ بِضَائِعٍ تَحْمِلُ عُيُوبًا لَا يُطْلِعُهُمْ عَلَيْهَا.

التَّعْلِيمَةُ 10 : أَبْدِ رَأْيَكَ فِي سُلُوكِ هَذَا التَّاجِرِ.

معأ 4

1

التَّعْلِيمَةُ 11 : مَا هِيَ التَّأثيرَاتُ السَّلْبِيَّةُ لِمِثْلِ هَذِهِ الْمُمَارَسَاتِ ؟

1

التَّعْلِيمَةُ 12 : أَسْتَدِلُّ بِحَدِيثِ نَبِيِّيَّ يَحْتُّ عَلَى تَجَنُّبِ الْغِشِّ.

معأ 2

0,5

# امتحانات جسر النّجاح

المادة : التربية الإسلامية  
المستوى : السنة السادسة

اختبار نهاية السداسي الثاني  
عدد : 3

الاسم : .....  
اللقب : .....  
القسم : .....

| النقاط<br>المُسندة | الأنشطة  | المعايير   |             |            |       |       |       |       |       |       |       |       |       |     |
|--------------------|--|------------|-------------|------------|-------|-------|-------|-------|-------|-------|-------|-------|-------|-----|
| 0,5                | السند 1 : يُقْبَلُ أَبُوكَ كُلَّ يَوْمٍ عَلَى آدَاءِ صَلَوَاتِ الْفَجْرِ وَالشَّفْعِ وَالْوَتْرِ وَهِيَ مِنَ السُّنَنِ الْمُؤَكَّدَةِ.<br>التعليمة 1 : أَعْمُرُ الْجَدُولَ بِمَا يُنَاسِبُ :   |            |             |            |       |       |       |       |       |       |       |       |       |     |
| 0,5                | <table border="1"> <thead> <tr> <th>الصلوة</th> <th>عدد ركعاتها</th> <th>وقت آدائها</th> </tr> </thead> <tbody> <tr> <td>الفجر</td> <td>.....</td> <td>.....</td> </tr> <tr> <td>الشفع</td> <td>.....</td> <td>.....</td> </tr> <tr> <td>الوتر</td> <td>.....</td> <td>.....</td> </tr> </tbody> </table>  | الصلوة     | عدد ركعاتها | وقت آدائها | الفجر | ..... | ..... | الشفع | ..... | ..... | الوتر | ..... | ..... | مع3 |
| الصلوة             | عدد ركعاتها  | وقت آدائها |             |            |       |       |       |       |       |       |       |       |       |     |
| الفجر              | .....  | .....      |             |            |       |       |       |       |       |       |       |       |       |     |
| الشفع              | .....  | .....      |             |            |       |       |       |       |       |       |       |       |       |     |
| الوتر              | .....  | .....      |             |            |       |       |       |       |       |       |       |       |       |     |
| 0,5                |  | ...        |             |            |       |       |       |       |       |       |       |       |       |     |
| 0,5                |  | ...        |             |            |       |       |       |       |       |       |       |       |       |     |
| 0,5                |  | ...        |             |            |       |       |       |       |       |       |       |       |       |     |
| 0,5                |  | ...        |             |            |       |       |       |       |       |       |       |       |       |     |
| 1                  | السند 2 : الْعِبَادَةُ لَا تَتَمَثَّلُ فِي الصَّلَاةِ فَقَطْ وَإِنَّمَا فِي السُّلُوكَاتِ وَالْأَخْلَاقِ الْحَسَنَةِ وَكَيْفِيَّةِ التَّصَرُّفِ مَعَ النَّاسِ، وَقَدْ حَثَّنَا الرَّسُولُ صَلَّى اللَّهُ عَلَيْهِ وَسَلَّمَ فِي أَحَادِيثِهِ عَلَى ذَلِكَ.<br>التعليمة 2 : أَكْتُبُ الْحَدِيثَ الْمُنَاسِبَ فِي كُلِّ مَرَّةٍ.<br>- حَثَّ الرَّسُولُ صَلَّى اللَّهُ عَلَيْهِ وَسَلَّمَ الْمُسْلِمَ عَلَى الْمَحَافَظَةِ عَلَى الْوَعْدِ. | مع2أ       |             |            |       |       |       |       |       |       |       |       |       |     |
| 1                  | « .....  | ...        |             |            |       |       |       |       |       |       |       |       |       |     |
| 1                  | - بَيَّنَ لَنَا الرَّسُولُ صَلَّى اللَّهُ عَلَيْهِ وَسَلَّمَ الْمُسْلِمَ الْحَقَّ.<br>« .....  | ...        |             |            |       |       |       |       |       |       |       |       |       |     |
| 1                  | - حَثَّنَا الرَّسُولُ صَلَّى اللَّهُ عَلَيْهِ وَسَلَّمَ عَلَى احْتِرَامِ مَتَاعِ الْغَيْرِ.<br>« .....   | ...        |             |            |       |       |       |       |       |       |       |       |       |     |
| 1,5                | التعليمة 3 : حَثَّنَا الرَّسُولُ صَلَّى اللَّهُ عَلَيْهِ وَسَلَّمَ عَلَى تَأْدِيَةِ الْأَمَانَةِ.<br>هَلْ يُعْتَبَرُ الْعَمَلُ أَمَانَةً وَكَيْفَ ذَلِكَ ؟ وَمَا رَأَيْكَ فِي مَنْ لَا يُنْجِزُ عَمَلَهُ عَلَى أَحْسَنِ وَجْهِ، وَمَاذَا يَنْجُرُّ عَلَى ذَلِكَ .  | مع4        |             |            |       |       |       |       |       |       |       |       |       |     |
| 1,5                | .....  | ...        |             |            |       |       |       |       |       |       |       |       |       |     |
| 1,5                | .....  | ...        |             |            |       |       |       |       |       |       |       |       |       |     |
| 1                  | .....  | ...        |             |            |       |       |       |       |       |       |       |       |       |     |

السُّنْدُ 3 : وَلَا يَجِبُ نِسْيَانُ كِتَابِ اللَّهِ لِذَلِكَ يَجِبُ أَنْ نُؤَاطِبَ عَلَى حِفْظِ وَتِلَاوَةِ السُّورِ  
وَالآيَاتِ الْقُرْآنِيَّةِ.

التَّعْلِيمَةُ 4 : أَصْلُ بَسْمِهِمْ بَيْنَ سُورَةِ النَّبِيَّ وَثَلَاثِ آيَاتٍ وَرَدَّتْ بِهَا :

- 1 • وَخَلَقْنَاكُمْ أَزْوَاجًا.
- 1 • لِنُخْرِجَ بِهِ حَبًّا وَنَبَاتًا.
- 1 • وَإِذَا النُّفُوسُ زُوِّجَتْ.
- كَلَّا سَيَعْلَمُونَ.
- كَلَّا إِنَّهَا تَذْكِرَةٌ.

• سُورَةُ (النَّبِيَّ)

1 مع

□

□

□

التَّعْلِيمَةُ 5 : أَرْتَبُ الْآيَاتِ التَّالِيَةَ مِنْ سُورَةِ «النَّازِعَاتِ».

- 0,5  وَالْأَرْضَ بَعْدَ ذَلِكَ دَحَاهَا
- 0,5  وَأَعْطَشَ لَيْلَهَا وَأَخْرَجَ ضُحَاهَا
- 0,5  وَالْجِبَالَ أَرْسَاهَا
- 0,5  أَخْرَجَ مِنْهَا مَاءَهَا وَمَرْعَاهَا
- 0,5  أَنْتُمْ أَشَدُّ خَلْقًا أَمِ السَّمَاءَ بَنَاهَا
- 0,5  رَفَعَ سَمَكَهَا فَسَوَّاهَا

2 مع

□

□

□

### جَدْوَلُ إِسْنَادِ الْأَعْدَادِ

| الشَّقَوِيُّ                                   | التَّمْيِيزُ | مَعَايِيرُ الْحَدِّ الْأَدْنَى |      |      |       |      | مُسْتَوِيَّاتُ التَّمَلُّكِ   |
|--|--------------|--------------------------------|------|------|-------|------|-------------------------------|
|  |              | مع 4                           | مع 3 | مع 2 | مع 2أ | مع 1 |                               |
| - سَلَامَةُ النُّطْقِ : مِنْ 0 إِلَى 1         |              |                                |      |      |       |      | إِنْعِدَامُ التَّمَلُّكِ      |
| - الْإِسْتِرْسَالُ : مِنْ 0 إِلَى 1            |              |                                |      |      |       |      | التَّمَلُّكُ دُونَ الْأَدْنَى |
| - الْأَسْتِظْهَارُ الْكَامِلُ : مِنْ 0 إِلَى 1 |              |                                |      |      |       |      | التَّمَلُّكُ الْأَدْنَى       |
| - التَّلَاوَةُ : مِنْ 0 إِلَى 1                |              |                                |      |      |       |      | التَّمَلُّكُ الْأَفْصَى       |
| ..... = ..... + .....                          |              |                                |      |      |       |      |                               |
| 20 = 5 + 15                                    |              | 2                              | 2    | 1    | 2     | 1    |                               |
|  |              | 3                              | 3    | 1,5  | 3     | 1,5  |                               |

**2 - Circle the right word. (3 marks)**

• Angela's bedroom is small. There is a desk ( on - in ) the left and a bed on ( the - her ) right. On the floor, there ( are - is ) a big red carpet between them.

**3 - Match the sentence parts. (There is an extra part.) (2 marks)**

- 1 - This clothes shop sells
- 2 - It's between
- a - The window and the door.
- b - the bank and the restaurant.
- c - beautiful girls' jackets.

|                |          |          |          |
|----------------|----------|----------|----------|
| <b>Answers</b> | <b>1</b> | <b>2</b> |          |
|                | .....    | .....    | <b>3</b> |

**III - WRITING**

(6 marks)

**1 - Reorder the letters and write the words. (3 marks)**

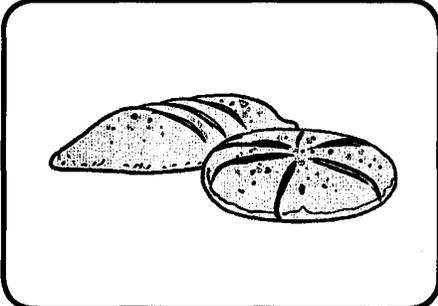

r d e b a

.....



e k s a s r e n

.....



o l o l b f a t

.....

**2 - Reorder the words to make sentences. (3 marks)**

|   |  |
|---|--|
| 1 | sister's - before - <b>Mum</b> - she - hair - combs - to school - goes - my<br>..... |
| 2 | a black - wearing - <b>The nice</b> - coat - little - is - girl<br>.....             |
| 3 | listening - likes - songs - <b>She</b> - French - painting - to - and<br>.....       |



# Examens Jisr El Najeh

matière : Anglais

niveau : 6<sup>ème</sup> année

End - of - term test

N°4

nom : .....

prénom : .....

6ème : .....

## THE TEXT

Sara's uncle lives with his wife and two daughters in Bradford, England. His house has six rooms. The living-room, the dining-room and the kitchen are large, but the bedrooms and the bathroom are small.

There is a garage and a big front garden. There aren't any flowers in the garden but there are some apple trees.

Sara visits her uncle every August. In the morning, she goes to the supermarket with her two cousins but in the afternoon, they stay at home and play computer games. their favourite game is 'Duolingo'.

## I - THE QUESTIONS

1 - Tick (✓) the right answer. (2 marks)

- There are a - two  b - three  bedrooms in the uncle's house.
- The uncle's children are a - boys.  b - girls.

2 - Circle YES or NO . (2 marks)

|   |                                      |     |    |
|---|--------------------------------------|-----|----|
| a | There are fruit trees in the garden. | Yes | No |
| b | Sara visits her uncle in summer.     | Yes | No |

3 - Complete the sentences. (2 marks)

- Sara likes playing ..... it's her ..... computer game.

## II - LANGUAGE ( 8 marks )

1 - Fill in the blanks with closed - fly - red - right . (There is an extra word.) (3 marks)

I've got two small birds in a cage: one is yellow and the other is ..... They can't ..... because the cage is always ..... I love them very much.

**II - LANGUAGE ( 8 marks )**

**1 - Fill in the blanks with can - cartoon - is - colouring . (There is an extra word.) (3 marks)**

Little Tony is 4 years old. He can't read or write but he ..... sing and play. Now he is ..... pictures of his favourite ..... star 'Spiderman'.

**2 - Write the opposite of the underlined words. (2 marks)**

Hi, Mum! I'm in Montreal with my cousin Selma. Montreal is a small ≠ ..... city in the east of Canada. There are many old ≠ ..... houses in it.

**3 - Match the sentence parts. (There is an extra part.) (3 marks)**

- |   |  |
|---|--|
| 1 - Mr. Pickwick gets up early •<br>2 - He prepares sandwiches •<br>3 - Then he goes to • | • a - for lunch.<br>• b - chocolate cake.<br>• c - in the morning.<br>• d - work at the airport. |
|---|--|

| Answers | 1     | 2     | 3     |
|---------|-------|-------|-------|
|         | ..... | ..... | ..... |

**III - WRITING (6 marks)**

**1 - Correct the underlined mistakes. (3 marks)**

Little Salim is in class now. He have (.....) a maths lesson about chapes (.....) : rectangles , circles, sequares (.....) and triangles.

**2 - Complete the dialogue with the parts in the box. (There is an extra part.) (3 marks)**

- Happy holiday, then !  
 - They can run and jump.  
 - the south of Tunisia.  
 - What's the weather like there?

Jeff : Are you going on holiday in November?  
 Eric : Yes, I'm going to .....  
 Jeff : Fantastic! .....  
 Eric : It's hot and sunny.  
 Jeff : Not like here in England . .....

# Examens Jisr El Najeh

matière : Anglais

niveau : 6<sup>ème</sup> année

End - of - term test

N°3

nom : .....

prénom : .....

6ème : .....

## THE TEXT

Hi, Marianne,

How are you? Everyone is fine here. You want me to tell you about my family's favourite food.

Well, I like fish, salad and Italian Pizza but I don't like spaghetti or meat. My sister, Pat, eats a lot of fruit: Bananas, apples, oranges... and she doesn't like restaurants at all. My brother, Jacky, likes sandwiches and fruit juice. Fast food restaurants are his favourite places.

My parents don't like any food with meat. They say it isn't good for people of their age. Their favourite food is chicken soup and brown bread.

A funny thing: everybody in my family likes ice-cream!

Love, Jill

## I - THE QUESTIONS (6 marks)

### 1 - Tick (✓) the right answer. (2 marks)

- There are
  - a - four
  - b - five
 people in Jill's family.
  
- They all like
  - a - ice-cream.
  - b - fruit.

### 2 - Circle YES or NO . (2 marks)

|   |  |     |    |
|---|--|-----|----|
| a | Marianne is writing to Jill about her family's favourite food. | Yes | No |
| b | Jill's family like eating at restaurants.                      | Yes | No |

### 3 - Complete the sentences. (2 marks)

- Jill and her ..... don't eat .....

**2 - Circle the right word. (2 marks)**

• Every Saturday afternoon, Mrs. Roberts ( **takes** - **is taking** ) her two sons to the sports club in her home town. They meet ( **their** - **there** ) friends and play tennis together.

**3 - Match the sentence parts. (There is an extra part.) (3 marks)**

1 - Mrs. Smith has got a small cooker•

2 - a sofa •

3 - and two small beds •

• a - in the bathroom

• b - in the living-room

• c - in the kitchen

• d - in her children's bedroom

|                |          |          |          |
|----------------|----------|----------|----------|
| <b>Answers</b> | <b>1</b> | <b>2</b> | <b>3</b> |
|                | .....    | .....    | .....    |

**III - WRITING (6 marks)**

**1 - Reorder the letters and write the words. (3 marks)**

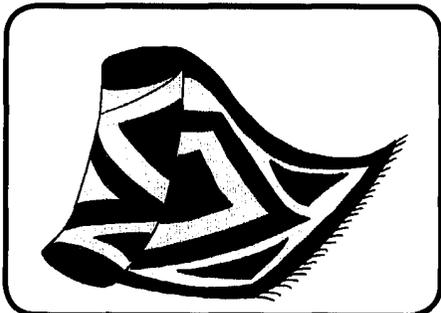

t a p c r e

.....

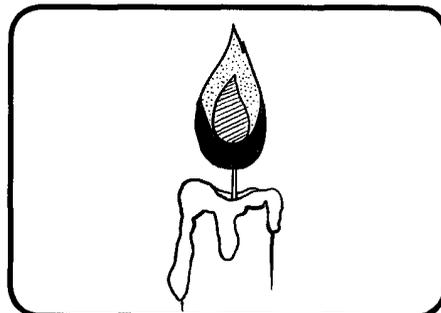

a e d n c l

.....

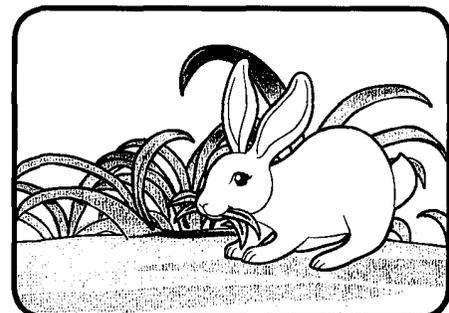

b a b r t i

.....

**2 - Complete the dialogue with the parts in the box. There is an extra part. (3 marks)**

- It's in March.
- Are you having a party?
- like birthday parties.
- Today is January 25.

Dan : When is your dad's birthday, Pam?

Pam : It's on February 25.

Dan : It's not today, then !

Pam : .....

Dan : It's after one month , then ! .....

Pam : No, dad doesn't .....

Dan : Oh , dear!

# Examens Jisr El Najeh

|                                 |                      |                |
|---------------------------------|----------------------|----------------|
| matière : Anglais               | End - of - term test | nom : .....    |
| niveau : 6 <sup>ème</sup> année | N°2                  | prénom : ..... |
|                                 |                      | 6ème : .....   |

## THE TEXT

Every winter, Malika and her family go to Tozeur. They like the south of Tunisia very much because it is not cold there. It's always sunny and fine.

This year, Malika's family are going to Ain Draham, in the northwest. Malika's brother, Amine, wants to see snow there. He wants to play with it and make snowballs.

-“I love the trees and grass when they are green and white,” he says.

## I - THE QUESTIONS (6 marks)

### 1 - Tick (✓) the right answer. (2 marks)

- The text is about two
  - a - seasons.
  - b - towns.
- Amine likes snow because he can
  - a - play with Malika.
  - b - make snowballs.

### 2 - Circle YES or NO. (2 marks)

|   |                                |     |    |
|---|--------------------------------|-----|----|
| a | Tozeur is near Ain Draham.     | Yes | No |
| b | There's no sunshine in Tozeur. | Yes | No |

### 3 - Complete the sentences. (2 marks)

- a - This year Malika's family are going to Ain Draham because Amine .....
- b - Trees and grass are green and white because there's ..... on them.

## II - LANGUAGE (8 marks)

### 1- Fill in the blanks with next - lessons - before - goes . (There is an extra word.) (3 marks)

Jane is 8 years old. She ..... to a primary school in her town. Today she has three ..... only : Geography, Maths and French. In the afternoon, she goes to the music club. It's ..... to her school.

I'm Eddy. I live in London, the capital of England. I have two ..... :  
 a rabbit and a dog. Every ....., I take the dog out for a walk, but I  
 ..... take the rabbit. It's very young.

**2 - Circle the right word. (2 marks)**

• Uncle Ahmed is a farmer. ( **Every** - **In** - **Very** ) Thursday, he goes to the market  
 ( **to sell** - **sell** - **selling** ) vegetables, eggs and milk.

**3 - Match the sentence parts. (There is an extra part.) (3 marks)**

- |   |   |
|---|---|
| 1 - On Sunday, I get up late<br>2 - I wash my face<br>3 - Then I have breakfast | <ul style="list-style-type: none"> <li>• a - and have dinner together.</li> <li>• b - with all the family.</li> <li>• c - and brush my teeth.</li> <li>• d - because it's a holiday.</li> </ul> |
|---|---|

| Answers | 1     | 2     | 3     |
|---------|-------|-------|-------|
|         | ..... | ..... | ..... |

**III - WRITING (6 marks)**

**1 - Correct the underlined mistakes. (3 marks)**

I'm only 6 years old but I can write all the manths (.....) except Febuary  
 (.....) and Aegost (.....) . I can't spell them correctly.

**2 - Match the questions with the answers. (There is an extra answer.) (3 marks)**

| Questions   | Answers  |
|---|--|
| 1 - When is your birthday?<br>2 - What is your favourite season?<br>3 - How many desks are there? | a - There are four.<br>b - It's 7 o'clock.<br>c - It's in April.<br>d - I like spring. |

- Answers**
- 1 + .....
- 2 + .....
- 3 + .....

# Examens Jisr El Najeh

matière : Anglais

niveau : 6<sup>ème</sup> année

End - of - term test

N°1

nom : .....

prénom : .....

6ème : .....

## THE TEXT

Today is the first day at school. Anna is going back after the long summer holidays. She is wearing new clothes: blue jeans, a brown jacket and grey sneakers. She has got a new schoolbag, too. It's pink.

Her favourite subjects are Maths and English, but she also loves music lessons because she can practise playing the guitar and singing. Anna wants to be a music teacher in the future.

## I - THE QUESTIONS (6 marks)

### 1 - Tick (✓) the right answer. (2 marks)

- Anna is a
  - a - teacher.
  - b - pupil.
- At school, she loves
  - a - three school subjects.
  - b - two school subjects.

### 2 - Complete the answers. (2 marks)

| Questions                                       | Answers                                     |
|---|---|
| a - Are the colours of Anna's clothes the same? | a - The colours of Anna's clothes are ..... |
| b - What is Anna wearing on her feet?           | b - She's wearing .....                     |

### 3 - Circle YES or NO . (2 marks)

|   |  |     |    |
|---|--|-----|----|
| a | Anna's schoolbag is very old.                                | Yes | No |
| b | Anna doesn't like the summer holidays because they are long. | Yes | No |

## II - LANGUAGE (8 marks)

1- Fill in the blanks with can't - afternoon - hobbies - pets . (There is an extra word.)  
(3 marks)





Dire

- Lucie ..... dans sa prochaine lettre à son amie Isabelle qu'elle est en bonne santé.

Lire

- Bruno passera un examen de français. Avant d'aller à l'école sa maman lui fait la recommandation suivante : ..... bien l'énoncé de l'épreuve !

C3

### 3 - Conjugue les verbes pronominaux proposés au présent.

- Je ( se lever ) ..... tard quand il fait froid en hiver .
- Nous (s'amuser) ..... avec nos neveux.
- Mes parents ( se promener ) ..... dans la forêt .

C3

Correction linguistique

|     |                |
|-----|----------------|
| -   | 0              |
| +   | De 0,25 à 2,75 |
| ++  | 3              |
| +++ | De 3,25 à 4,5  |

C3

Présentation

|     |            |
|-----|------------|
| -   | De 0 à 1,5 |
| +   |            |
| ++  |            |
| +++ |            |

C7

note : ..... / 6

Le pas de notation : 0,25

### Pourquoi je voyage ?

Avez-vous ..... posé cette question ?

Pour ma part , le voyage est ..... pour mettre de la puissance dans ma vie par les rencontres qu'ils me procurent , par ..... divers qu'il me permet de traverser , par ..... que je peux découvrir et par les expériences qu'il me permet de vivre.

Le voyage nous aide à rester jeune plus ..... et de vivre le vrai sens du mot « liberté ».

Je suis curieux de nature. Et je suis d'accord avec cette phrase de Saint-Augustin: "**le monde est un livre, et ceux qui ne ..... pas n'en lisent qu'une page**".

Qu'attendez - vous alors ?

Correction linguistique

|     |              |
|-----|--------------|
| -   | 0            |
| +   | De 0,5 à 1,5 |
| ++  | 2            |
| +++ | De 2,5 à 3   |

C4

Présentation

|     |          |
|-----|----------|
| -   | De 0 à 1 |
| +   |          |
| ++  |          |
| +++ |          |

C7

note : ..... / 4

Le pas de notation : 0,5

# Examens Jisr El Najeh

**matière :** Langue –  
Dictée  
**niveau :** 6<sup>ème</sup> année

**Examen du 2<sup>ème</sup> semestre**  
**N°5**

**nom :** .....  
**prénom :** .....  
**6ème :** .....

**1 - Réécris les phrases en déplaçant le complément non essentiel.**

- Amélie est partie voir son amie en voiture.

→ .....

- Nous attendons, avec impatience, les vacances d'été.

→ .....

- Sébastien aime vivre dans un beau palais comme un prince.

→ .....

C3

**2 - Lis les phrases suivantes et barre le complément non essentiel.**

- Emmanuel récite son poème d'une façon expressive.
- Maman prépare dans la cuisine un bon gaufre au chocolat.
- Dans les contes , les fées possèdent des pouvoirs magiques.

C3

**3 - Lis la phrase suivante puis remplis convenablement le tableau.**

- Mon père me demande de penser sérieusement à mon avenir .

| C.O.I | C.de manière | C.O.D |
|-------|--------------|-------|
| ..... | .....        | ..... |

C3

**1 - Complète les phrases suivantes par les verbes « vouloir » ou « pouvoir » au présent.**

- Les enfants ne ..... pas travailler dans ce bruit.( pouvoir )
- Ces joueurs ..... gagner le match .( vouloir )
- Nous ..... faire ce voyage .( vouloir )

C3

**2-Complète par les verbes de la marge au temps convenable.**

**Ecrire**

- Hier, j'..... une lettre à ma cousine à Venise.

**b) Remplace ce qui est souligné par son synonyme du texte.**

- La table placée au milieu de la maisonnette est très courte.
- La table placée au milieu de la maisonnette est .....

**c) Cherche un nom du texte pouvant remplacer l'expression soulignée.**

- Les Chinois utilisent les baguettes avec un savoir-faire.
- Les Chinois utilisent les baguettes avec .....

**3 – Relie par une flèche chaque expression par son explication.**

- Une malle •
- Un poêle •
- Une natte •
- Appareil de chauffage.
- Tissu fait de paille.
- Un coffre dans lequel on place nos affaires.

**4 – Relève une phrase ou un détail qui montre que cette famille est pauvre**

.....  
.....  
.....  
.....  
.....

**5 – Dans cette maison chinoise, il n'y a pas assez de meubles. Cherche une phrase qui le montre.**

.....  
.....  
.....  
.....

**6 – Les Chinois utilisent les baguettes avec maîtrise .Ecris la phrase qui le prouve.**

.....  
.....  
.....

**7 – Veux –tu vivre comme cette famille ? Dis pourquoi .**

.....  
.....  
.....  
.....

Comp. du voc

|           |
|-----------|
| 0         |
| 0,5 → 1,5 |
| 2         |
| 2,5 → 3   |

C3

Justification d'une réponse

|           |
|-----------|
| 0         |
| 0,5 → 2,5 |
| 3         |
| 3,5 → 4,5 |

C4

Dépassemen du texte

|       |
|-------|
| 0 → 3 |
|-------|

C6

**matière : Lecture**  
 – compréhension  
**niveau : 6<sup>ème</sup> année**

**Examen du 2<sup>ème</sup> semestre**  
**N°5**

**nom :** .....  
**prénom :** .....  
**6ème :** .....

## Dans une maison chinoise

Après le coucher du soleil, il faisait sombre dans la petite maison de Moui-Lou. Il n'y avait qu'une petite fenêtre où, à la place de la vitre habituelle, il y avait une feuille de papier blanc transparent.

En Chine, on ne voit de vitres que dans les maisons riches. Dans un coin, il y avait un poêle en argile recouvert d'une natte et qui servait de lit. Dans un autre coin se trouvait une grande malle en bois où les vêtements de Moui-Lou étaient rangés.

Au milieu de la maisonnette était placée une petite table très basse sur laquelle on voyait deux assiettes en bois ; l'une remplie de riz cuit, l'autre de légumes coupés très fins.

Moui-Lou, Théou-Li et son fils s'assirent par terre autour de la petite table et commencèrent leur repas.

Tenant entre les doigts de la main droite deux baguettes de bois avec lesquelles ils attrapaient de petites quantités de riz et de légumes, ils les portaient à leur bouche avec une grande habileté, les baguettes se heurtaient l'une contre l'autre avec un bruit sec et volaient en avant et en arrière.

Le riz et les légumes disparaissaient en un clin d'œil et le repas fut terminé en quelques minutes.

D'après N.Dmitrieva  
 « Le thé Yak »

### 1 – Colorie la bonne réponse.

- Les Chinois mangent le riz et les légumes avec des baguettes.
- Cette famille prend son repas dans une salle à manger luxueuse.
- Les Chinois mangent de façon très rapide, en un temps très court.

### 2 – a) Trouve dans le texte le contraire de l'adjectif souligné.

- La petite maison de Moui-Lou est claire.
- La petite maison de Moui-Lou est .....

Comp. globale

|           |
|-----------|
| 0         |
| 0,5 → 2,5 |
| 3         |
| 3,5 → 4,5 |

C2



**Dire**  
( 3ème personne)

- Ne ..... jamais de bêtises !  
- ..... avec soin nos productions écrites !

**Ecrire**  
( 2ème personne)

C3

**3 - Transforme les verbes soulignés au pluriel.**

• Je ne peux pas porter cette valise.

→ .....

• Veux-tu visiter l'amphithéâtre d'El Jem ?

→ .....

• Eric peut mettre son portable au mode silencieux.

→ .....

C3

Correction linguistique

|     |                |
|-----|----------------|
| -   | 0              |
| +   | De 0,25 à 2,75 |
| ++  | 3              |
| +++ | De 3,25 à 4,5  |

C3

Présentation

|     |            |
|-----|------------|
| -   | De 0 à 1,5 |
| +   |            |
| ++  |            |
| +++ |            |

C7

**note : ..... / 6**

Le pas de notation : 0,25

**Une belle tradition**

La semaine dernière, c'était la fête au village. Chaque année, c'est la tradition. Pendant la semaine qui marque le milieu de l'hiver, tous les habitants du village ..... pour fêter l'hiver. Plusieurs activités sont ..... Il y a de la pêche sur la glace, des courses de ..... à chiens, de la danse ..... et beaucoup de jeux pour les jeunes et les moins jeunes. Cette année, j'ai participé à un atelier d'art où on confectionnait des masques. Mon frère, lui, a appris à construire ..... à la manière des Inuits. Comme c'est la tradition, la journée ..... autour d'un grand feu de joie, et tout le monde dansait au son des tambours. C'était vraiment très agréable! Vive l'hiver !

Correction linguistique

|     |              |
|-----|--------------|
| -   | 0            |
| +   | De 0,5 à 1,5 |
| ++  | 2            |
| +++ | De 2,5 à 3   |

C4

Présentation

|     |          |
|-----|----------|
| -   | De 0 à 1 |
| +   |          |
| ++  |          |
| +++ |          |

C7

**note : ..... / 4**

Le pas de notation : 0,5

# Examens Jisr El Najeh

**matière : Langue –  
Dictée**  
niveau : 6<sup>ème</sup> année

**Examen du 2<sup>ème</sup> semestre**  
N°4

nom : .....  
prénom : .....  
6ème : .....



**1 – Souligne le complément circonstanciel de chaque phrase.**

- Asma a répondu à toute vitesse.
- J'ai entendu des bruits étranges dans le grenier.
- Dans la jungle vivent de nombreux animaux .

**2 – Ajoute à chaque phrase un C. Circonstanciel du type indiqué.**

- La pluie tombe ..... depuis une heure.  
( CC de manière )
- L'élève a posé son cahier ..... ( CC de lieu )
- ..... le félin s'approche de sa proie . ( CC de manière )

C3

C3

**3- Lis la phrase suivante puis remplis convenablement le tableau.**

J'offre un collier de diamants à ma femme le jour de son anniversaire .

| C.O.I | C.de temps | C.O.D |
|-------|------------|-------|
| ..... | .....      | ..... |

C3



**1 – Conjugue les verbes entre parenthèses au présent.**

- Les chasseurs ne ..... pas tuer le gibier toute l'année. (pouvoir)
- ..... - tu offrir un voyage à tes parents ? (vouloir)
- Le directeur .. ..... emmener ses élèves en excursion. (vouloir)

C3

**2-Complète par les verbes de la marge à l'impératif.**

**Avoir**  
( 1ère personne )

- ..... un peu de pitié pour les animaux !



**2 – a) Ecris le synonyme du mot en gras.**

- Mon père m'a donné **une pagaie** qu'il a taillée lui-même.
- Mon père m'a donné ..... qu'il a taillée lui-même.

**b) Cherche dans le texte le synonyme du verbe souligné.**

- A la Guyane, les pêcheurs font fumer le poisson.
- A la Guyane, les pêcheurs font ..... le poisson.

**c) Remplace l'expression soulignée par un nom du texte ayant le même sens.**

- Cette famille Indienne vit sur les berges du fleuve Mana.
- Cette famille Indienne vit sur ..... du fleuve Mana.

**3 – Relie chaque expression par son explication.**

- |               |   |  |
|---------------|---|--|
| L'abattis     | • | • Une sauce à base de piment.                  |
| Le manioc     | • | • Terrain cultivé de façon traditionnelle.     |
| Une pimentade | • | • Plante tropicale dont la racine est utilisée |

**4 – Cherche une phrase montrant ce que cultive la famille de Tiouka.**

.....  
.....

**5 – La mère de Tiouka sait faire tant de choses. Relève une phrase qui le montre.**

.....  
.....  
.....

**6 – Dégage une phrase montrant ce que préfère les Guyanais manger.**

.....  
.....  
.....

**7 – Veux – tu visiter un pays tropical ? Dis pourquoi.**

.....  
.....  
.....

Comp. du voc

|           |
|-----------|
| 0         |
| 0,5 → 1,5 |
| 2         |
| 2,5 → 3   |

C3

Justification d'une réponse

|           |
|-----------|
| 0         |
| 0,5 → 2,5 |
| 3         |
| 3,5 → 4,5 |

C4

Dépassement du texte

|       |
|-------|
| 0 → 3 |
|-------|

C6



# Examens Jisr El Najeh

**matière : Lecture**  
– compréhension  
**niveau : 6<sup>ème</sup> année**

**Examen du 2<sup>ème</sup> semestre**  
**N°4**

nom : .....  
prénom : .....  
6ème : .....

## Ma vie de jeune Indien

Je m'appelle Tiouka Hubert, je suis un jeune Indien âgé de treize ans. Tous mes camarades qui fréquentent le collège m'appellent Tiouka.

Mes parents travaillent à l'abattis où ils cultivent du manioc, du maïs, des ignames et des patates douces ; mon père et mon grand frère chassent et pêchent. J'ai une sœur qui garde notre petit frère pendant que maman travaille à l'abattis. Nous vivons avec toute la famille à Aouara, qui est un village indien de Guyane, situé à soixante kilomètres de Saint-Laurent du Maroni, sur l'embouchure du fleuve Mana.

Nous avons des canots : nous les fabriquons avec des troncs d'arbres que nous creusons au feu. Mon grand frère a creusé lui-même un petit canot pour aller à la pêche non loin du rivage. Mon père m'a donné une petite pagaie qu'il a taillée lui-même ; ainsi, je tiens bien ma place à l'avant du canot. Mon frère a fabriqué pour moi un arc et un jeu de flèches à ma taille. Je peux l'accompagner à la pêche. Ma mère file le coton et ma petite sœur l'aide comme elle peut. Avec ce coton, elle tissera des hamacs comme ceux dans lesquels nous couchons. Elle sait faire des poteries, des carafes, des bols, des jarres et sculpter aussi toutes sortes d'animaux.

Nous partons parfois, mon grand frère et moi, pour une grande expédition de pêche. Si nous attrapons beaucoup de poissons, nous allons les vendre à Mana ou à Saint-Laurent de Maroni. Pendant ce temps, ma mère et ma petite sœur épluchent et râpent le manioc pour faire de la cassave fraîche.

Quand nous rentrons de la pêche, maman prépare vite une pimentade assaisonnée au cachiripio. Nous aimons beaucoup ce plat. Puis, nous nous mettons au travail pour saler le poisson et le mettre à sécher au soleil ; parfois aussi, nous le faisons boucaner.

D'après « Mon livre de français – CM 1 »  
Collection R. Toraille

### 1 – Ecris « Oui » ou « Non » devant chaque phrase.

|   |       |
|---|-------|
| • La famille de Tiouka vit dans un village Indien de la Guyane.           | ..... |
| • Tiouka et son frère sont passionnés de pêche .                          | ..... |
| • La pimentade Guyanaise est une recette à base de piment et de poisson . | ..... |

Comp. globale

|           |
|-----------|
| 0         |
| 0,5 → 2,5 |
| 3         |
| 3,5 → 4,5 |
| C2        |



## 2- Construis un court paragraphe au futur avec les expressions du Cadre.

Utilise le sujet de ton choix.

- Aller à la piscine
- Mettre son maillot
- Faire des plongeurs

.....

.....

.....

.....

.....

.....

|  |
|--|
|  |
|  |
|  |

C3

Correction linguistique

|     |                |
|-----|----------------|
| -   | 0              |
| +   | De 0,25 à 2,75 |
| ++  | 3              |
| +++ | De 3,25 à 4,5  |

C3

Présentation

|     |            |
|-----|------------|
| -   | De 0 à 1,5 |
| +   |            |
| ++  |            |
| +++ |            |

C7

note : ..... / 6

Le pas de notation : 0,25

### Comment gérer le stress ?

La vie peut être stressante, et vous devrez ..... apprendre à gérer votre stress de ..... positive. Le stress peut naître de différentes causes, telles que les problèmes ....., les problèmes au travail, les difficultés financières, une mauvaise santé, ou même la mort d'un proche. Il est important de ..... les causes du stress, afin d'agir sur les racines du problème et d'adresser les symptômes.

Et pour le combattre , tu dois faire du sport ....., tu dois bien dormir et manger correctement , ....., écoute de la musique et fais une chose que tu aimes !

Correction linguistique

|     |              |
|-----|--------------|
| -   | 0            |
| +   | De 0,5 à 1,5 |
| ++  | 2            |
| +++ | De 2,5 à 3   |

C4

Présentation

|     |          |
|-----|----------|
| -   | De 0 à 1 |
| +   |          |
| ++  |          |
| +++ |          |

C7

note : ..... / 4

Le pas de notation : 0,5

# Examens Jisr El Najeh

**matière : Langue –  
Dictée**  
niveau : 6<sup>ème</sup> année

**Examen du 2<sup>ème</sup> semestre**  
**N°3**

nom : .....  
prénom : .....  
6ème : .....

**1 - Souligne le complément essentiel dans chaque phrase et écris (C.O.D) ou (C.O.I).**

- Nous recevons une lettre demain matin. ( .....
- Toutes les semaines, vous jouez au rugby. ( .. ... )
- Karl pense toujours à son ami . ( ..... )

|  |
|--|
|  |
|  |
|  |

C3

**2 - Ajoute un complément non essentiel à chaque phrase.**

- L'enfant dort ..... dans sa poussette .
- ....., des brebis broutent de l'herbe .
- Les souris sortent de leur cachette .....

|  |
|--|
|  |
|  |
|  |

C3

**3 - Lis la phrase suivante puis remplis convenablement le tableau.**

Il y a bien longtemps , dans un pays lointain , vivaient deux monstres .

| C.O.D | C.de lieu | C.de temps |
|-------|-----------|------------|
|       |           |            |

|  |
|--|
|  |
|  |
|  |

C3

**1 - Mets les verbes entre parenthèses au temps convenable.**

- Tu ( prendre ) ~~ta~~ valise et tu te dirigeras vers le taxi qui t'attendra.
- La mère dit : « Alex , Antoine , la pluie tombe , ( mettre ) ... : ..... vos imperméables ! »
- Hier , je ( apprendre ) ..... mon auto-dictée.
- Demain , nous ( faire ) ... ..... des gaufres pour le goûter .
- L'été dernier , les fillettes ( aller ) ..... au festival de Carthage.
- Dès le premier jour des vacances , mon frère ( aller ) ..... à la patinoire.

|  |  |
|--|--|
|  |  |
|  |  |

C3



# Examens Jisr El Najeh

**matière : Lecture**  
– compréhension  
**niveau : 6<sup>ème</sup> année**

**Examen du 2<sup>ème</sup> semestre**  
**N°3**

**nom :** .....  
**prénom :** .....  
**6ème :** .....

## Un voyage imprévu

Depuis toujours, je souffre d'une terrible maladie : je suis timide, terriblement timide.

Le jour de mes quinze ans, mes parents ont décidé que c'était assez !

« Danielle, tu vas aller chez ta tante à Boisseuil. Le voyage est un peu compliqué. Il faut changer de train et pour finir, prendre le car. A ton âge, il faut que tu apprennes à voyager seule ! »

Je demande à mes parents d'oublier cette idée mais rien à faire, il faut partir, le voyage en train s'est bien passé. En sortant de la gare, j'ai vu immédiatement l'autocar de Boisseuil. Je commence à trouver que je me débrouille vraiment bien, quand tout à coup ...Pouf ! Gling, gling ....Sctrouff !! Le car s'arrête .Que se passe-t-il ?

Hélas ! C'est une panne nous explique le conducteur, nous sommes à Lussignoles. Il y a un hôtel où vous pourrez passer la nuit. On repartira demain matin vers neuf heures.

Alors je prends ma valise et je monte en courant jusqu'à l'hôtel. La porte de l'hôtel est fermée. Je sonne, je sonne. Enfin, une jeune fille de mon âge vient ouvrir.

- Chambre, s'il vous plait !

La jeune fille me donne une chambre très confortable.

Seule dans la chambre, je me félicite moi-même. Pour ma première expérience, ce n'est pas si mal !

D'après Jean –Luc Dubart  
« Rendez-vous des mots »

### 1 – Colorie la bonne réponse.

- Danielle est une jeune fille audacieuse.
- (Les parents de Danielle veulent que leur fille parte en voyage toute seule)
- La jeune fille est partie à Boisseuil pour étudier.

### 2 – a) Remplace ce qui est souligné par un verbe du texte ayant le même sens.

- Danielle commence à se démerder vraiment bien.
- Danielle commence à ... .. ... vraiment bien.

Comp. globale

0  
0,5 → 2,5  
3  
3,5 → 4,5

C2



2 - Transforme.

| Passé composé                    | Futur                                       |
|----------------------------------|---|
| Est-ce que tu es allée à Gabès ? | .....                                       |
| .....                            | Nous ferons plaisir à nos parents.          |
| .....                            | J'irai me balader dans les rues d'Istanbul. |

C3

Correction linguistique

|     |                |
|-----|----------------|
| -   | 0              |
| +   | De 0,25 à 2,75 |
| ++  | 3              |
| +++ | De 3,25 à 4,5  |

C3

Présentation

|     |            |
|-----|------------|
| -   | De 0 à 1,5 |
| +   |            |
| ++  |            |
| +++ |            |

C7

note : ..... / 6

Le pas de notation : 0,25

**Comment être en bonne santé ?**

..... d'être en bonne et parfaite santé , vous devez avoir une alimentation  
 ..... , saine et bénéfique pour votre corps . Vous devez également  
 pratiquer quelques activités physiques car le sport présente de .....  
 bienfaits non seulement pour le corps mais aussi pour l'esprit .  
 Dormez ..... , gérez votre stress et ..... d'être  
 satisfaits de votre vie car si vous n'êtes pas heureux , vous n'êtes pas .....  
 en bonne santé !

Correction linguistique

|     |              |
|-----|--------------|
| -   | 0            |
| +   | De 0,5 à 1,5 |
| ++  | 2            |
| +++ | De 2,5 à 3   |

C4

Présentation

|     |          |
|-----|----------|
| -   | De 0 à 1 |
| +   |          |
| ++  |          |
| +++ |          |

C7

note : ..... / 4

Le pas de notation : 0,5



# Examens Jisr El Najeh

matière : Langue –  
Dictée  
niveau : 6<sup>ème</sup> année

Examen du 2<sup>ème</sup> semestre  
N°2

nom : .....  
prénom : .....  
6ème : .....

## 1 - Complète les phrases suivantes par un C.O.D ou par un C.O.I

- Alex mange..... avec sa petite sœur .
- J'ai donné de la nourriture .....
- Il a créé ..... pour aider les enfants malades .

|  |
|--|
|  |
|  |
|  |

C3

## 2 - Entoure le complément de lieu dans les phrases suivantes.

- Nous passerons les vacances à Djerba
- Dans la forêt, monsieur Clément ramasse des champignons .
- Les plongeurs cherchent les diamants au fond de la mer.

|  |
|--|
|  |
|  |
|  |

C3

## 3 - Indique pour chaque complément souligné , s'il s'agit d'un C.C.L , un C.C.T ou un C.C.M

- En Mai , la famille Clément s'installera dans son nouvel appartement.  
..... )
- A cause de son état de santé , on lui parle avec douceur . ( ..' ..... )
- Le petit hérisson vit au fond du jardin . ( .. .. )

|  |
|--|
|  |
|  |
|  |

C3

## Conjugué les Verbes de la marge au temps qui convient :

- |  |   |
|--|---|
| <p><b>Aller</b></p> <p><b>Faire</b></p> <p><b>Mettre</b></p> <p><b>Prendre</b></p> <p><b>Finir</b></p> <p><b>Aller</b></p> | <p>- J' ..... au restaurant <u>demain</u> soir.</p> <p>- Hier, nous ..... tout pour connaître la vérité.</p> <p>- Dans une heure, tu ..... le téléphone sur le bureau.</p> <p>- La semaine dernière, les filles ..... des photos d'une magnifique réserve naturelle.</p> <p>- Les travaux ..... dans trois jours.</p> <p>- Vous ..... manger les framboises dans le jardin quand le soleil sera revenu.</p> |
|--|---|

|  |  |
|--|--|
|  |  |
|  |  |
|  |  |

C3

**1 – Mets une croix devant chaque phrase juste.**

|   |  |
|---|--|
| • L'auteur compare le corps humain à une machine.                     |  |
| • Tout le monde a besoin de la même quantité de sommeil.              |  |
| • Les sorties de classe sont nécessaires pour les enfants des villes. |  |

Comp. globale

|           |
|-----------|
| 0         |
| 0,5 → 2,5 |
| 3         |
| 3,5 → 4,5 |

C2

**2 – a) Remplace l'adjectif souligné par un autre de même sens.**

- Si une personne est lasse , elle se fâche pour des riens.
- Si une personne est ..... elle se fâche pour des riens.

**b) Donne le synonyme du verbe souligné.**

- Pour maintenir notre corps en bon état ....
- Pour ..... notre corps en bon état ....

**c) Ecris l'antonyme de l'adjectif souligné.**

- Comme nous sommes laids quand nous sommes sales !
- Comme nous sommes ..... quand nous sommes propres !

Comp. du voc

|           |
|-----------|
| 0         |
| 0,5 → 1,5 |
| 2         |
| 2,5 → 3   |

C3

**3 – Relie chaque expression par son explication.**

- |            |   |   |
|------------|---|---|
| User       | • | • Les déchets .                                   |
| Les débris | • | • Matière blanche et dure qui recouvre les dents. |
| L'émail    | • | • Détériorer peu à peu .                          |

**4 – Le sommeil est le facteur le plus important pour que le corps humain se répare .Relève la phrase qui le dit.**

Justification d'une réponse

|           |
|-----------|
| 0         |
| 0,5 → 2,5 |
| 3         |
| 3,5 → 4,5 |

C4

**5 – Pour vérifier notre corps , que devons-nous faire ? Ecris une phrase justificative.**

**6 – L'hygiène corporelle est indispensable pour aider le corps à être en bon état. Relève du texte un détail qui le montre.**

Dépassement du texte

|       |
|-------|
| 0 → 3 |
|-------|

C6

**7 – Que faut-il faire encore pour que notre corps se réconcilie avec lui-même?**

# Examens Jisr El Najeh

**matière :** Lecture  
– compréhension  
**niveau :** 6<sup>ème</sup> année

**Examen du 2<sup>ème</sup> semestre**  
**N°2**

**nom :** .....  
**prénom :** .....  
**6ème :** .....

## Pour garder une bonne santé

Comme nous sommes tristes quand nous sommes malades ! Comme c'est pénible ! C'est pourquoi nous voulons tous rester en bonne santé.

Pour maintenir notre corps en bon état de marche, il nous faut beaucoup d'air pur à respirer. Les enfants de la campagne ou des bords de mer le trouvent chez eux. Pour les enfants des villes, il a fallu créer des colonies de vacances, des classes de mer, des classes de campagne ou classes vertes, des classes de neige. Ils peuvent donc aller respirer l'air pur.

Pour garder une bonne santé, il nous faut encore beaucoup d'eau pure à boire et des aliments bien choisis. Depuis quelques années, les hommes luttent contre la pollution des eaux. La pollution est un mot que vous connaissez bien aujourd'hui.

Mais tout cela n'est pas encore suffisant. Quand nous travaillons, quand nous jouons, nous fatiguons notre corps et nous l'usons. Si une personne est lasse, elle se fâche pour des riens; elle ne peut pas rassembler vite ses idées; elle risque de prendre froid. Il faut donc se reposer. C'est ainsi que le corps se répare lui-même.

Les enfants ont besoin de plus de repos que les grandes personnes. En effet, leur corps doit non seulement se réparer, mais aussi grandir. C'est le sommeil qui est le meilleur repos.

La propreté est un autre moyen d'aider notre corps à rester en bon état et à fonctionner sans maladie. Un regard dans la glace suffit à nous montrer comme nous sommes laids quand nous sommes sales. Un bain ou une douche par jour et nous gardons une peau bien claire et bien nette qui nous protège bien. Il faut aussi prendre soin de bien nous brosser les dents. Si nous laissons des débris de nourriture entre elles, la carie attaque l'émail.

Tous ceux qui ont une automobile savent qu'il faut la faire réviser de temps en temps. Le mécanicien regarde les pneus, les freins, le moteur. Il faut aussi vérifier notre corps à nous. Pour cela, nous allons voir le médecin et le dentiste. Ils savent ce qu'il faut faire pour remettre la machine en bon état de marche.

Il faut donc travailler, jouer en plein air, se reposer, rester propre et se faire soigner pour garder une bonne santé.

D'après PARKER



**2- Conjugue les verbes pronominaux entre parenthèses au temps qui convient .**

- Cette dame ( se déplacer ) .....souvent avec sa voiture personnelle.
- Hier , je ( se prendre ) ..... les pieds dans le tapis et suis tombée.
- Dorénavant , tu ( se méfier ) ..... des gens que tu ne connais pas.

|  |
|--|
|  |
|  |
|  |

C3

**3- Entoure la forme correcte .**

- Je ne ( veut - veux ) pas éteindre l'ordinateur .
- Le professeur ( veut - veux ) un peu de silence .
- Vous ( pouvez - pouvons ) ouvrir les livres .

|  |
|--|
|  |
|  |
|  |

C3

Correction linguistique

|     |                |
|-----|----------------|
| -   | 0              |
| +   | De 0,25 à 2,75 |
| ++  | 3              |
| +++ | De 3,25 à 4,5  |

C3

Présentation

|     |            |
|-----|------------|
| -   | De 0 à 1,5 |
| +   |            |
| ++  |            |
| +++ |            |

C7

**note : ..... / 6**

Le pas de notation : 0,25

**Protégeons l'environnement !**

Vous devez prendre conscience et faire prendre conscience à ..... de ..... de protéger l'environnement. Car protéger l'environnement, c'est protéger l'humanité et permettre qu'elle survive. L'homme ne vit pas tout seul et ..... Il vit dans un environnement dont il est totalement dépendant .  
 Vivre dans des villes, entourées de technologie, nous le fait souvent oublier. Mais si nous ..... notre environnement, celui-ci nous rappellera vite notre dépendance à son égard.  
 Pour assurer ..... et donc l'avenir de l'humanité, il est ..... de protéger l'environnement aujourd'hui.

Correction linguistique

|     |              |
|-----|--------------|
| -   | 0            |
| +   | De 0,5 à 1,5 |
| ++  | 2            |
| +++ | De 2,5 à 3   |

C4

Présentation

|     |          |
|-----|----------|
| -   | De 0 à 1 |
| +   |          |
| ++  |          |
| +++ |          |

C7

**note : ..... / 4**

Le pas de notation : 0,5

# Examens Jisr El Najeh

**matière :** Langue –  
Dictée  
**niveau :** 6<sup>ème</sup> année

**Examen du 2<sup>ème</sup> semestre**  
**N°1**

**nom :** .....  
**prénom :** .....  
**6ème :** .....

## Grammaire

### 1 - Entoure le complément essentiel dans les phrases suivantes.

- La semaine prochaine , nous passerons les examens
- Tous les jours , maman prépare le souper avec amour.
- Dans son lit , Julien lit une partie de son livre

C3

### 2 - Réécris les phrases en déplaçant les compléments non essentiels.

- Le chien de mon voisin montre ses crocs au facteur avec fureur .

→ .....  
.....

- Dans la cour , les enfants préparent un spectacle .

→ .....  
.....

- Les visiteurs regardent les tableaux avec curiosité.

→ .....  
.....

C3

### 3 - Encadre le complément de lieu dans les phrases suivantes.

- Jacques accroche un beau tableau au dessus de son lit.
- Sur le quai, les voyageurs attendent le train.
- La mère interdit à ses enfants de jouer loin de la maison.

C3

## Conjugaison

### 1 - Complète par les verbes de la marge au temps convenable.

**Mettre**  
( passé composé )

-Cette viande. .... beaucoup de temps à cuire.

**Apprendre**  
( Futur )

-Les élèves ..... à conjuguer les verbes pronominaux.

**Faire**  
( Impératif )

-Soyez prudents et .....attention !

C3

**2 – a) Remplace l'adjectif souligné par un autre de même sens.**

- L'allée est gardée par un chasseur embusqué.
- L'allée est gardée par un chasseur .....

**b) Ecris le synonyme du mot souligné .**

- Le vieux perdreau s'envola sans crainte.
- Le vieux perdreau s'envola sans .....

**c) Cherche dans le texte l'antonyme du verbe souligné.**

- Les coups de fusil s'approchent.
- Les coups de fusil .....

**3 – Relie par une flèche chaque expression par son explication.**

- Un perdreau • Petite nappe d'eau stagnante.
- Un gaillard • Oiseau au corps massif , à la queue courte.
- Une mare • Personne pleine de vigueur et de santé.

**4 – Relève dans le texte le passage décrivant la peur des animaux le jour de l'ouverture de la chasse.**

.....  
.....

**5 – Trouve dans le texte une phrase montrant le courage et la bravoure du vieux perdreau.**

.....  
.....

**6 – Rouget est très ému, en voyant le chevreuil blessé. Dégage la phrase justificative.**

.....  
.....

**7 – Que peut-il se passer lorsqu'on chasse les animaux intensivement ?**

.....  
.....

.....  
.....

.....  
.....

Comp. du voc

|           |
|-----------|
| 0         |
| 0,5 → 1,5 |
| 2         |
| 2,5 → 3   |

C3

Justification  
d'une réponse

|           |
|-----------|
| 0         |
| 0,5 → 2,5 |
| 3         |
| 3,5 → 4,5 |

C4

Dépassement  
du texte

|       |
|-------|
| 0 → 3 |
|-------|

C6

**matière : Lecture**  
**- compréhension**  
**niveau : 6<sup>ème</sup> année**

**Examen du 2<sup>ème</sup> semestre**  
**N°1**

**nom :** .....  
**prénom :** .....  
**6ème :** .....

## Les émotions d'un jeune perdreau

*C'est un jeune perdreau nommé Rouget qui raconte ses émotions le jour de l'ouverture de la chasse. Heureusement, un vieux perdreau très malin l'a pris sous sa protection ....*

Oh ! Le premier coup de feu en forêt, je ne l'oublierai jamais. Un lapin détala au travers du chemin. Un écureuil dégringola du châtaigner. Quand les aboiements et les coups de feu se rapprochaient, le vieux perdreau, sans perdre son calme, me faisait signe. Alors, nous allions un peu plus loin, hors de la portée des chiens.

Une fois pourtant, je crus que nous étions perdus. L'allée que nous devons traverser était gardée, à chaque bout, par un chasseur embusqué. D'un côté, un grand gaillard faisait sonner toute une ferraille à chacun de mes mouvements : couteau de chasse, cartouchière, boîte à poudre ; à l'autre bout, un chasseur âgé fumait tranquillement sa pipe.

...Et sans crainte, les ailes toutes grandes, le vieux perdreau s'envola presque dans les jambes du terrible chasseur. Le grand gaillard était si surpris que, lorsqu'il épaula son fusil, nous étions déjà hors de sa portée.

Nous avançons, nous avançons toujours. Je n'avais rien de mieux à faire qu'à suivre mon vieux compagnon. Il y avait, au milieu d'une mare, un îlot dans lequel nous nous réfugiâmes. Nous y étions depuis un moment, lorsqu'un chevreuil arriva, se traînant sur trois pattes, et laissant une trace rouge derrière lui.

C'était si triste à voir que je cachai ma tête sous les feuilles, mais j'entendais le blessé boire dans la mare en soufflant. Le jour tombait. Les coups de fusil s'éloignaient, devenaient plus rares. Puis tout s'éteignit ... C'était fini. Alors nous revînmes doucement vers la plaine ...

**D'après Alphonse Daudet**

« Les émotions d'un perdreau rouge »

### 1 – Coche la bonne réponse.

- |   |                          |
|---|--------------------------|
| • Le vieux perdreau est très malin et très expérimenté.   | <input type="checkbox"/> |
| • Les deux oiseaux se réfugient sur un arbre .            | <input type="checkbox"/> |
| • Les deux perdreaux reviennent vers la plaine , le soir. | <input type="checkbox"/> |

Comp. globale

|           |
|-----------|
| 0         |
| 0,5 → 2,5 |
| 3         |
| 3,5 → 4,5 |

C2





# جسر الأطلح

السادسي الثاني

6  
أساسي

## إصلاح الامتحانات



مراجعة  
لغة

رياضيات  
+  
حساب ذهني

علمي  
إيقاظ

تاريخ  
وجغرافيا

تربية إسلامية  
تربية مدنية

Français  
+  
Anglais

دار اليمامة  
ضمان الجودة

www.najahni.tn

اختيار في الإنتاج الكتابي عدد 1 / ص 8/7

الإنتاج :

كسرت أخي حصائلته، وجمع ماله، فتحصل على مبلغ لا يستهان به، فرح وفي اليوم الموالي صاحب أبي إلى بائع الدراجات، واختار دراجة جميلة واشترها ليستخدمها في الذهاب إلى المدرسة. قلت في نفسي لم لا أجرب مثله، وأفوم بتحصيل بعض المال أشتري به ما أريد؟ فأتحت أُمِّي في الموضوع، ففرحت، واشترت لي حصالة، وسجعتني على الدخار. مضت الأمور على خير وجه، أضع كل يوم نصيباً من المال أقتطعه من مروفوي اليوم، ثم أمسك بخصالي أهرها هزات متتالية أرى إن امتلاك أم لا؟ كنت أتمشوق لذلك اليوم الذي أراها فيه ممثلة بالقطع النقدي البنضاء والصفراء الأমে.

مررت الأيام، وبدأ صبري يتفد، غير أن صوتها الذي كان يتغير يوماً بعد يوم ألهمني الرثيت إلى أن أصبح أجماً كئيباً، يوماً أمسكتها أُمِّي، ودقتها بلطف بحسبة غليظة فتصدعت جوانبها وسرعان ما انهارت ومقاومتها، واستحالت أنقاصاً متنازلة، شرعت مع أُمِّي لتلقت القطع النقدي قطعة قطعة من بين الأنقاض حتى جمعتها وتوصلت على مبلغ لا يستهان به، فقلت مزهواً: - سأشتري كرة.

نظرت إلي أُمِّي مستنكرة، وقالت: - اشتري حذاء جديداً، تذهب به إلى المدرسة. فسارعت مهتاج النفس، وصرت الأرض برجلي وأنا أقول: - لا أريد من يتدخل في شؤوني... إنها أموال.

ردت أُمِّي في غضب: - ألم تصيح كبيراً؟ أتخسب نفسك ما زلت طفلاً صغيراً؟ تعلم أن تشتري لنفسك شيئاً تنفعك. ثم أخذت المال بين راحتيها، ودخلت غرفتها، وتركتني أندب حظي العاثر. اتخذت زكناً في غرفتي، وراعت نفسي متمعناً في كلام أُمِّي، فعرفت أنها على حق، واقتربت من غرفتها وطرقت الباب، وتأشفت لها. من الغد، صاحبته إلى المغارة واشترت حذاء فآخرت به أصدقائي.

اختيار في القراءة عدد 2 / ص 10/9

1- عنوان الفقرة الأولى: وجد نفسه عاطلاً  
- عنوان الفقرة الثانية: الإضرار على الهجرة  
- عنوان الفقرة الثالثة: تبخر الخنم  
2- الإجابة: فكر أحمد في الهجرة السرية لما أصيبت الأرض بالجفاف ولأنه صار عاطلاً عن العمل وأغلب شباب القرية هجرها.  
- الإجابة: «أصيبت الأرض بالجفاف فأصابتهم البطالة، فهجروها معظمهم»

3- باح له برغبته: صارحه - أعلمه  
• يريد أن يثبتني عن فكرته: يعجز رأيه - يبدل - يعيدل  
• يرسم بكلمات صوراً بديعة: مشاهد قاصمة - أحداثاً مخيفة

4- الموقف الأول: رافض لفكرة الهجرة السرية / معارض / غير مناصر للهجرة  
- القرينة: «اندفع أبو الطيب بشرح له مصاعب الهجرة، ومعاناة المهاجرين من المخاطر»  
- الموقف الثاني: مساعد على الهجرة / سهل له الهجرة  
- القرينة: «سهل له أبو الطيب عملية الهجرة على منى الباجرة التي يعمل بها»

5- من الحلول: - تشجيع الفلاحين الصغار بقروض فلاحية.  
- حفر آبار عميقة لتوفير الماء للري.  
- جلب الماء من السدود للأراضي الفلاحية.  
- توفير البعثات الأيطالية للمحافظة على مياه الأمطار.  
- تسميد الأرض.

6- قديماً كان المتجول في القرية يتهير بشموخ الطبيعة ويمشاهيها المتناعمة، فما يكاد يقطع بعض الطلوات حتى تشده المرزوعات والمفروسات وهي تخنو على بعضها، لكن سوات الجفاف الأخيرة جعلت ذلك السحر يزول شيئاً فشيئاً وبدأ السبات العاقل في الحقل يعاني من سيج البطالة المخيف وأخذت هواجس العوز والأحتياج تملأ قلوبهم، فبدأت فكرة هجر القرية نحو المدن فراودهم أملين في الحصول على عمل يملكهم من تجاوز مخاوفهم واستيعادة الأمل في الحياة.

الاختيار

- 1- المقطع الأول: «عليك أن تفتح فيها قليلاً من مروفوك فإذا امتلاك أصبحت تملك مالا كثيراً»
- 2- المقطع الثاني: «لا تمد يدك يا ولدي ستجرح أصابعك»
- 3- المقطع الثالث: «اشتر قميصاً جديداً لك»
- 4- الغاية الأولى: تعليم الحفيد الدخار.
- 5- الغاية الثانية: تعويد الحفيد على تحمل المسؤولية.
- 6- القرينة الأولى: «- إنها تعلمك الدخار... وهو يا بني أساس الحياة الناجحة...»
- 7- القرينة الثانية: «ووجدت ثراقيبي، وتحدثني، وتشرحني حتى امتلاك الحصالة قطعاً نقدية»
- 8- القرينة الثالثة: «أريد أن أجعل منك رجلاً يتحمل المسؤولية وأنت نصر على أن تظل طفلاً»
- 9- يُعينك على شراء ما تضيف إليه: يتبعني / تريد / تشتوي / تطمخ...
- 10- دقت الحصالة بحسبة غليظة فتصدعت جوانبها: انشفت / تشققت
- 11- فسارعت مهتاج النفس: فآخر
- 12- الإجابة:
  - امتلاك الكثير من المال.
  - شراء ما يرغب فيه.
- 13- الإجابة:
  - شراء اللب.
  - شراء الحلوى.
- 14- حسن التصرف [x] - الإدخار [x]
- 15- الرأي: أوافق الجدة.
- 16- التعليل: لأنه يظهر من خلال النص أن الطفل مازال لا يحسن التصرف. لذلك عليه أولاً أن يتدرب على تحمل المسؤولية ويتدرب على التصرف السليم في الأموال.

اختيار في قواعد اللغة عدد 1 / ص 6/5

- 1- جملة تتضمن مركباً موصولاً: لا أريد من يتدخل في شؤوني. / تستطيع شراء ما تضيف إليه.
- 2- جملة تتضمن مفعولاً مطلقاً: هزتها هزات متتالية. / دقت الحصالة بحسبة غليظة دقاً خفيفاً / ربطتها ربطاً محكمًا.
- 3- جملة تتضمن مركباً تمييزياً: عليك أن تفتح فيها قليلاً من مروفوك. / أضع كل يوم نصيباً من المال.
- 4- لا أريد من يتدخل في شؤوني. ← النوع: مركب موصولي / الوظيفية: مفعول به
- 5- عليك أن تفتح فيها قليلاً من مروفوك. ← النوع: مركب تمييزي / الوظيفية: مفعول به
- 6- فسارعت مهتاج النفس. ← النوع: مركب إضافي / الوظيفية: حال
- 7- مركباً موصولياً وظيفته فاعل: تسلّم من تحصل على المرتبة الأولى جائزته.
- 8- مركباً موصولياً وظيفته مفعول به: استعملت النملة ما أذخرته في الشتاء.
- 9- مركباً موصولياً وظيفته مبتدأ: الذي توكل على الله لا يخسر أبداً. / من يغرس الشوك يجني الجراح.
- 10- إنها تريد أن تشتري به لعباً وحلوى وكل ما تشتوي.
- 11- إنك تريد أن تشتري به لعباً وحلوى وكل ما تشتين.
- 12- إنك تريد أن تشتري به لعباً وحلوى وكل ما تشتين.

| اسم المفعول ككرة مرفوع | المصدر ككرة مرفوع |
|------------------------|-------------------|
| مُتَوَّع               | تَوَّع            |
| مُخْطَم                | تَخْطِم           |
| مُتَنَازِر             | تَنَازَر          |

الإملاء:

- دخل التلاميذ الورشة فإذا أدوات ووسائل تعليمية ملقاة على الطاولات، فرتبوها، ثم فتح المعلم الخزنة فإذا هي مملوءة بأطباق بيضاء متحجرة، أخذها وأعطى كل تلميذ طبقاً. تسلمناها واتمه كل واحد نحو طاولته، وتناول منجاناً ومطرفة، فتوجه المعلم إلينا بالكلام: «يجب على كل منكم أن يشد المناقش مائلاً على سطح الطبق لا عمودياً، وأن لا يهبط بشدة فإن الجبس لا يتحمل ذلك»

اختبار في قواعد اللغة عدد 3 / ص 18/19

- أ - كان المسافران الجالسان قاتلي منشغلان بأمر الفتاة.
  - ب - انحدرت على وجنتي الفتاة دمعان حزينتان.
  - ج - لامت الفتاة أحلاها المنشغل عن دراسته.
  - د - أزعجني برود الأم الذي أثار مشاعري.
  - هـ - أزعجني برود الأم المثير لمشاعري.
- أحد نوع كل مركب مسطر ووظيفته:

| أقرأ الجمل                 | نوع التركيب المسطر | الوظيفة        |
|----------------------------|--------------------|----------------|
| كانت أمها قاسية القلب.     | مركب إضافي         | إسم الناسخ كان |
| تالت الفتاة ما تريد.       | مركب موصولي        | مفعول به       |
| كان حاتم أكثر الناس جوداً. | مركب تمييزي        | خبر الناسخ كان |

أ - في الماضي المسند إلى الغائبتين: مشوا نحو الممر. تفي الفعل بـ «لم» مع المتكلم المفرد: لم أمش نحو الممر.

- ب - ما رعين بها في ركن منزو وما سعين إلى مقاعدهن مطمئنات.
- ج - لن ترمي بها في ركن منزو ولن تسعي إلى مقعديكها مطمئنتين.

| الفعل التام      | إسم الفاعل | إسم المفعول       | المصدر |
|------------------|------------|-------------------|--------|
| مستند إلى الغائب | مرفوع      | إسم المفعول مرفوع | مرفوع  |
| حذق              | محدث       | محدث              | محدث   |

الإملاء:

كثر الذم وأشتكى متساكنو الأختاء القريبة من السبحة من لكفات البعوض والحشرات السامة، عندئذ تبادرت إلى ذهبي تساؤلات معلما حين خاطب صديقاً فؤادا قائلاً: «حسب رأيك من أعدى أعداء الإنسان؟» فقال: «الفأر». وقال آخر: «الدُّبُّ يا سيدي». عندها تدخل معلماً وقال: «لا يا أطفالي بل هي مخلوقات ضئيلة الحجم محتقرة جداً ولكنها مؤذية وتحمل أمراضاً وبائية خطيرة للإنسان».

الإنتاج الكتابي عدد 3 / ص 20/21

الإنتاج:

مأزالت أحداث ذلك اليوم المشحون بالمفاجآت عالقاً بخيال، أتذكرها فتجيش نفسي بمشاعر الأقباض. ففي ذلك اليوم، رأيت أبي يعود إلى المنزل على عجل، كان شاحب الوجه، مقطب الحزين، يحمل في نفسه حزناً عميقاً، عرفت من خلال تلك الملامح أن أمراً ما قد طرأ، ورزحاً سيفسد علينا بزمانج رحلتنا إلى الجنوب التونسي في أولى أيام غطلة الشتاء. وما هي إلا لحظات، حتى رأيته يعادِرُ صحبة أمي التي أعلمني في لوعة أن مرصاً مفاجئاً ألم بحدي، وأوضني خيراً بأخي الصغير، ثم ودعني قائلة: «أوكلت إليك أمر تصريف شؤون البيت. اعتن جيداً بأخيك ولا تغفل عنه لحظة واحدة. الرزم البيت ولا تعادره».

لم يكن الأمر جديداً، فقد ألفت البقاء بمفردتي في المنزل

عدد 3 / ص 12/11

- عمل أحمد مع والده في فلاح الأرض. (مضاف إليه)
- بنتي في مخيلته مشهداً يليق بمقامه. (حال)
- رأى المشهد المؤلم كل ناظر إلى الشريط. (فاعل)
- أبو الطيب يعمل في الباجرة: علامة إعراب «أبو» حرف الواو لأنه من الأسماء الخمسة.
- إن أبا الطيب يعمل في الباجرة.
- ألقى الشريطي القبض على المهاجر.

| الضمائر | المضارع المجزوم | الأمر |
|---------|-----------------|-------|
| أنت     | لم تُلقي        | ألق   |
| أنتما   | لم تُلقيَا      | ألقيا |
| أنتم    | لم تُلقين       | ألقين |

| الفعل | إسم المفعول | المتصدر | إسم الفاعل في الجمع المذكر |
|-------|-------------|---------|----------------------------|
| أقام  | مقام        | إقامة   | مقيمون                     |

الإملاء:

حديقة قريتي  
في القرية التي أسكنها حديقة جميلة زيتها صاحبها بجميع أنواع الفاكهة والخضرة والأشجار ففي كل الفصول تبدو للرائد الذي يراها لأول مرة كأنها روضة من رياض الجنة، والرواق والنباهة الأذان تتجلى بهما هذه الحديقة تداراً للوجود: فالمياه المتلاطئة المتدفقة تدور حول الأشجار أشبه بالقلاند ثم تتلوى في سيرها كالقسي تاركه وراءها بركاً صغيرة تبدو إذا ما انعكست عليها أشعة الشمس كالمرآب الصافيات.

اختبار في الإنتاج الكتابي عدد 2 / ص 13/14

المطلوب من المتعلم في  
مقام البداية: - ذكر سبب الإقدام على الهجرة.  
- ذكر الإطار الزماني.  
- وصف الاستعداد ليوم السفر.  
سباق التحول: - الوصول إلى المطار.  
- وصف المطار من الخارج والداخل.  
- حالة المسافرين والمؤرخين.  
- وصف الأحاسيس لحظة الوداع، وضوئه تلك اللحظة.  
مقام النهاية: - الرجوع إلى المنزل بعد إقلاع الطائرة.  
- رأي التلميذ حول الهجرة.

الإنتاج:

كنا نعيش حياة بسيطة، هادئة بلقها رداء الألفة والتعاون، وكان والدي طموح يسعى ليبي طلباتنا فقرأه يعمل ليلاً نهاراً لتوفير متطلبات الحياة.  
... ونمت فكرة الهجرة في ذهن أبي... وأرسل في بعثه إلى إحدى الدول العربية للعمل هناك... وفي اليوم الموعد للسفر، جهز أبي حقيبته، وناولته أمي أوراقي وجواز سفره... كان الجو خانقاً كدراً في المنزل... وصلنا المطار ولأول مرة أدخله. إنه بتاية شامخة كبيرة فضمة، تتلألأ بالألوان... الحركة دائبة أمامه... رجال الشرطة يضربون حصاراً أمام كل مدخل

اختبار في القراءة عدد 3 / ص 15/16/17

القسم الأول:

- 1 - أم غير مسؤولة / ليتها تفتح لها قلبها / البنت المعدبة...  
ب - ينتهي النص بمقطع: توجيبي (x)  
ج - دعوة الأم إلى أن ترحم ابنتها وتراف بها.
- 2 - هي امرأة شابة ذات ملامح قاسية.
- 3 - كانت المرأة منشغلة بالتحديق في شاشه هاتفها الجوال.
- 4 - أ - تعاملت الأم مع طلب ابنتها في البداية بلا مبالاة وبرود شديد سرعان ما تحول إلى قسوة وشدة.  
ب - القرينة 1: «كانت الأم تصدها غير مبالية»  
القرينة 2: «مشتت بها خطوات عصبية سريعة ورمت بها في ركن قصي منزو».
- 5 - رمت بها في ركن قصي = بعيد  
وأصلت التحديق في شاشتها = إمعان النظر = التأمل ملياً  
لم تحفل بها = لم تهتم = لم تعتني بها

- 6 - الإجابة: البنت متعوده على تلقي مثل هذا العقاب.  
- القرينة: «يتدو أن الطفلة قد تعودت على هذا النوع من العقوبات، فقد قضت مدة في سجنها الإنفرادي ثم عادت وتسلقت رغبة أمها».

- 7 - أ - ما جعل الراوي يفقد صوابه هو استمرار الأم في سلوك الأملالة وحرمان ابنتها من لمة عطي وحنان طال انتظارها.  
ب - قدم لها جملة من التوجيهات التي فئدها في تحسين معاملتها لابنتها وتجعلها تضي إلى حاجياتها وتعدق عليها قبض حنانها.

- 8 - هذا السلوك مشين وغير مسؤول.

التعليق:

• لأنه سبب إهمال الأم لحاجيات ابنتها وسلبها عقلها وسلبها عن دورها كأم من واجها أن تتواصل مع صغيرتها وأن تلبّي لها رغباتها.  
• مظاهر هذا السلوك في مجتمعنا متعددة فمنهم من يسخره هاتفه الجوال عن المحيطين به وحتى عن دراسته ومنهم من تعلق بشاشة الهاتف وصار يصنع وقته دون جدوى.

إصلاح الكتابي عدد 4 / ص 27/28

استنقظت في الصباح متأخراً، فأرتدت ثيابي عجلًا وانطلقت أهزولاً إلى المدرسة مشتمتاً ذهن، شارد الفكر، فقد سهوت الباردة إلى وقت متأخر أنسخ الدروس من كراس صديقي لأعرضها على المعلم. عندما أضررت المدرسة، ترددت لحظة. لقد نسيت الكراساتين على الطاولة، وراودني خاطر الرجوع إلى المنزل، لكن الوقت لا يكفي لذلك ماذا سأفعل؟ هل أتعبت عن الدرس؟ وماذا سأقول لأمي؟ أخذت أحوار نفسي في استغراب، وحيرة وقلق، لم أعثر على جواب يخلصني مما أنا فيه... فأني حل أختار، وأني عمل أقوم به؟ في الأخير، قررت المواصلة، فهرولت ودخلت الساحة لاهثاً وتوقفت أسترد أنفاسي ثم طرقت باب الفصل في خوف، وتقيت واقفاً على عتبة الباب، غير أن المعلم نظر إلي وقال بهدوء:

- سارع إلى مقعدك يا صغيري. كنا سنبدأ بدونك شرعنا في العمل، وما هي إلا لحظات معدودات حتى أخذ المعلم يدور بين الصوفى يراقب الواجبات، فأشار لي صديقي من بعيد يريد كراسه، أجبته بأنني نسيته، فتوعدني بأن يبقيني.  
كان المعلم يقرب شيئاً فشيئاً من صديقي وكانت دقات قلبي تزداد اضطراباً مع اقترابه، أحسست بالحيرة تختفني، تخاصمني من كل الجهات ولم أفر من عفوي إلا على صوت المعلم وهو يحاطبني:  
- أين كراس صديقك؟  
تلعثمت، وقد احتقن وجهي خجلاً وخوفاً، فأردت قائلًا:  
- ألا تعلم أنه عليك الوفاء بوعدك! أنسيت قول الرسول صلى الله عليه وسلم: « لا تعدوا مؤعداً فتخلفه. » لن أعاتبك اليوم يا بتي وأرجو أن تفهم أنك لم تحسن صنعاً. كَفَّ المعلم عن استجوابي، وواصل مراقبة الكراسات، أما أنا فلا أعرف كيف حلست وتقيت أفرع سن الندم، فقد أحسست أنه انتزع مني تاج الثقة انزعاً وهو الذي طالما أشاد بي أمام أصدقائي.  
من بعد أخذت كراس صديقي، وقدمته له متأسفاً معذراً وأنا أردد: « لا خبز في قول بلا فعل ولا في صديقي بلا وفاء.»

إختبار في القراءة عدد 5 / ص 30/29

1 العنوان المناسب للنص: ورَجَعَت الميَاهُ إلى مجاريها / تأثير الأبتسامه / هيفاء بنت حنون ( قبول كل عنوان يتناسب النص )  
2 الإجابة: سبب الخلاف بين الزوجين حسب رأيي هو الرجوع إلى المنزل وكل واحد منهما مرهق من العمل، والأعصاب متشنجة / ضغط العمل.  
القرينة: « وما ذنب ماما...؟ فهي تتعب كل يوم مثلك ... وتعمل كذلك خارج البيت... »  
« بابا كُن هادياً في العمل حتى لا تعود إلى المنزل في المساء وأنت متوتر الأعصاب. »  
3 الشرح:  
- همست: « بابا... بابا: تكلمت بصوت خافت - الصوت الخفي.  
- إنه عنات خفيف: لوم  
- كنت متوتر الأعصاب: متشنج

4 - أبحث عن عمل في هذه المدينة الصاخبة: كثيرة الجلبة والحرارة والضوضاء.  
- ثم وليجته وتلفت حولي أبحث عن صاحبه: دخلته / فقدت إليه  
- سأبقى هناك قانعاً بقسمتي في العيش / راضياً / قابلاً  
5 الإجابة: لم يشغل صاحب المحبر عبد الرحمان لأن هياة عبد الرحمان لم تجبه.  
6 الإجابة: قرر عبد الرحمان العودة إلى القرية لأنه لم يجد عملاً ولأن ماله بدأ ينفد.  
7 النرويج (x)  
8 الرأي: أوافق عبد الرحمان الرأي.  
التعليق: لأنه يملك عملاً في قريته يستطيع به الإنفاق على عائلته، بينما في المدينة تقل الأعمال وتكثر البطالة وحتى إن وجدت الأعمال فإن المصاريف كثيرة.

إختبار في قواعد اللغة عدد 4 / ص 26/25

1 - جملة تتضمن اسم فاعل من المضاعف: وأنا جاد في البحث عن عمل.  
- جملة تتضمن مفعولاً مطلقاً: وأفتش عن غرفة تفتيشاً متواصلاً / أخذتني كل مأخذ.  
- جملة اسمية تقدم فيها الخبر على المبتدأ: وفي نفسي حسرة.  
2 - الكل فيها مرتاحون ← الوظيفة: خبز  
علامة الإعراب: مرفوع بالواو  
- كل القتيات فيها مرتاحات.  
- الطفلان فيها مرتاحان.  
3 - يبيد التأکید: طرقت الباب طرقةً.  
- يبين النوع: طرقت الباب طرقةً عنيقاً.  
- يبين العدد: طرقت الباب طرقتين / ثلاث طرقات...  
4 - أخذتني العطش والإغناء كل مأخذ. ← مفعول مطلق  
- نعم أحصل على قليل من المال. ← تمييز  
5 - وأنت ثممتي نفسك بأن لا تلاقني نفس الجواب.  
- وأنت ثممتين نفسك بأن لا تلاقني نفس الجواب.  
- وأنت ثممتين أنفسك بأن لا تلاقين نفس الجواب.

6

|                      |                   |
|----------------------|-------------------|
| الفعل في صيغة الماضي | المصدر ككرة مرفوع |
| فتش                  | تفتيش             |
| قابل                 | مقابلة            |
| تبحر                 | تبحر              |

إملاء:  
كان يمضي اليوم كله متفكلاً في الحقل، يتفقد ماوى البهائم تارة ويراقب الفلاحين ويختمهم على مزيد العمل وعدم التلكؤ طورا، ويجمع الأدوات الملقاة هنا وهناك ويحسب بالفايس يضرب بها الأرض في قوّه وعزم، ثم يرفع رأسه إلى السماء ويتساءل في رجاء عن موعد مرور السحب المليئة بالمطر بأرضه.

أثله بلعابه أحي الصغير وتزويده بكل ما يحتاج إليه من رصاعة وتغيير للحفطات. كان أخي نائماً في سريره مستغرقاً في ألد الأحلام وكنت أنا أتابع برنامجا مسلياً على شاشة التلفاز. وبقاه ارتفع صوته بالبكاء فهزعت إليه وحملته بين ذراعي إلى قاعة الجلوس ثم قدمت له الرصاعة وتركتُه مضطجعا يمتص حليبته، وتوجهت إلى المطبخ لأتناول فطوري. في تلك الأثناء، نهض أخي وحاول المشي ليحلق بي، فسقطت منه الرصاعة وتهدمت، فأنكبت على قطع الزجاج يتحسسها، وأصعب بجزع عميق في يده وأجهش بالبكاء. عدت إليه، وما كدت ألق القاعة حتى وقفت متمسراً في مكاني أعين هول المصيبة في ذهول، وقد ارتعدت فرائصي، وعقل الخوف لساني، الدماء تكسو يده وتلطخ ملباسه، وصرخات التالم تملأ المكان.  
ولم أدر كيف تحاملت على نفسي لما استجمعت صوابي فأسرعت بأخي إلى بيت الاستحمام وبقيت أفكف الدم المتدفق من بين أصابعه وهو يني ويضرب الأرض بقدميه. خامرتي دمر شديد وأحسست فشعيرة تنري في بدني من البقع، ثم قلت في اضطراب: « الأمر خطر، يستدعي التعجيل بالإسعافات الضرورية، ما باليد حيلة! سأهاثف أمي وأعلمها بما حدث.»  
تلقت أمي التبا بكثير من الأزعاج ودعتني إلى تقديم ما أمكن من إسعافات ريثما يتجثني في والدي فقالت:  
- افتح صندوق الإسعاف المعلق في البهو، وخذ منه الكحول والداكان وشاشاً وقطناً...  
- نظف الجرح بظن معقم وأرخ كل ما علق به من زجاج وشوائب.  
- طهر الجرح بالداكان.  
- أحط مكان الإصابة بضميدة لعزلها عن المحيط الخارجي، وولوقايتها من الجراثيم.  
- تماسك يا ولدي وعالج الأمر بصبر، قريباً سيلتحق بك أبوك ليأخذه إلى المستشفى.  
تعدت أوايمر أمي، ومن حسني حظي أن أبي لم يتأخر كثيراً، سمعته يردد على مساعي بعض عبارات اللوم، تحملتُها بصدر رحب ثم أسرعت بأخي إلى المستشفى.

إختبار في القراءة عدد 4 / ص 24/23/22

1

|                       |                                 |                               |
|-----------------------|---------------------------------|-------------------------------|
| وَصَّعُ الْبِدَايَةِ  | سَبَأُ السَّحُورِ               | وَصَّعُ النِّهَايَةِ          |
| تَأْتُرُ الْكَاتِبِ   | بَحْثُ الرَّاويِ عَنِ           | عَزْمُ الْكَاتِبِ عَلَى       |
| بِأَحَادِيثِ النَّاسِ | عَمَلٍ وَمَكَانٍ لِلسُّكْنَى    | الرُّجُوعِ إِلَى الْقَرْيَةِ. |
| حَوْلَ الْمَدِينَةِ.  | وَعَدَمُ تَوْفِيقِهِ فِي ذَلِكَ |                               |

2 السبب الأول: توفّر العمل بالمدينة.  
السبب الثاني: توفّر المال بالمدينة / سهولة التحصل على ما يتمناه الإنسان.  
السبب الثالث: توفّر كل ما يتمناه الإنسان / توفّر الراحة القريبة الأولى: « فهذا الأسبوع الثاني يدخل على وجودي هنا دون أن أتوفّق لعمل.»  
القرينة الثانية: « المصروف يتجر شيئاً فشيئاً.»  
القرينة الثالثة: « منذ عشرة أيام وأنا جاد في البحث عن عمل في هذه المدينة الصاخبة، وأفتش عن غرفة صغيرة أسكنها تفتيشاً متواصلاً، ولكن دون جدوى.»

الإجابة :

- موقف الأب في بداية النص : كان قاسياً مع زوجته / غاملاً بشدة / كان غيباً / لم يكلمها بلين القرينة : « أحس أنه بالفعل كان قاسياً مع زوجته »  
- موقف الأب في آخر النص : الاعتراف بخطئه / اللين، عاد إلى طبيعته.  
القرينة : «عندها قام الأب مبتسماً، وفي هدوء اتجه إلى الغرفة المجاورة.»  
«لم أعرف كيف ارتفع صوتي...»  
المسؤوليات الملقاة على عاتق كل من الأب والأم من خلال النص.  
الإجابة: الأب : العمل خارج المنزل.  
الأم : مسؤولية المنزل كالطبخ والتنظيف... والعمل خارج المنزل.  
أرى أن مسؤوليات الأم أكثر من الأب إذ هي تعمل داخل المنزل وخارجه، فتشعر بالإرهاق والتعب أكثر.  
عانت الزوج زوجته، فأصلحت البنت هيفاء بينهما، وأسدتئها ناصح لإبتعاد عن التوتر والتشنج.

قواعد اللغة عدد 5 / ص 32/31

- 1- افترت هيفاء من أبيها الذي كان نائماً : خبر الناسخ كان - إنه عتاب خفيف : نعت - لم أعرف كيف ارتفع صوتي : فاعل - قام الأب مبتسماً / قام الأبوان مبتسماً - قام أبو هيفاء مبتسماً / قامت الأمهات مبتسماً.
- 2- لا بد أنك لم تقس عليها.
- 3- لا بد أنك لن تقسو عليها.
- 4- لا بد أنك لم تقس عليها.
- 5- لا بد أنكما قسوتما عليها.
- 6- لا بد أنك لن تقسوا عليها.
- 7- كنت تتحاور مع ماما: ح - و - ر

مساعدتها على حل الوضعية التي هي عليها ، وصفها بعد الأندراج.

مقام النهاية :

- خاتمة قصيرة حول الأم ، الاستشهاد بقوله / حديث الإنتاج :  
الأم تبع لا ينضب من الحنان، هي حياة المنزل ودعامته. ذهبت يوماً إلى منزلنا لأطمئن على والدي قبل الرجوع إلى داري... دلفت قاعة الجلوس فإذا البيث لا حركة فيه. ناديت : « أمي ! أين أنت ؟ » أجابني بصوت خافت رقيق حزين... فقهمت وقلت أن في الأمر سراً.  
إقتربت منها، فإذا هي منطوية على نفسها، مسحة من الحزن تغطي وجهها ولاحظت احمراراً في عينيها العسليتين... لا شك أنها كانت تبكي ! دتوت منها أكثر وطبعت على جبينها قبلة وسألتها بلطف : « أماه مالي أراك على غير عادتي ؟ » ألتت غاضبة عني ! « أجابت بإشارة برأسها بالنفي... حاولت معرفة سبب حزنها لعلها مريضة !... لكنني تمنعت وأرادت أن تحفي سبب توترها. ولكن أمام الحاجي صارخني بأن والدي كان قاسياً معها وخاطبها بلهجة فيها جدوة... فلم تقبل منه ذلك وأحسست بالضغف... إبتسمت... وقلت لها :  
- أهذه مشكلة ! لعله عاد تبعاً من العمل ! لا عليك... سرجع المياه إلى مجاريها. لاطفئها، وسردت لها حكايات طريفة... وحففت عنها حتى عادت لها نظارتها، وإشراقه وجهها، وإبتسامتها الحلوة... عندها أحسست براحة وعطف نحوها.  
رفقا بالأمهات، فالأم زوجة وأخت وبنة، الأم مدرسة، والمنزل بدونها ظلم خالك... الأم من ورحة وعطاء وجود بلا مقابل.  
عاملوا الأمهات بأحسن ما تكون المعاملة، ولا ترفعوا أصواتكم أمامها، عاملوها بلطف تكن لكم سندا، ولا تنسوا ما قيل في الأم فالجنة تحت أقدام الأمهات.

القرأة عدد 6 / ص 37/36/35

|   |               |                |                  |
|---|---------------|----------------|------------------|
| 1 | وضع البداية   | سائق التحول    | وضع النهاية      |
|   | تصحية الأب    | تحمل الفتى     | إكتشاف الأب      |
|   | في سبيل إسعاد | مسؤولية مساعدة | سبب الإرهاق      |
|   | عائلته.       | والده.         | الذي أصاب ابنته. |

- 2- غلب على النص : السرد
- 3- أ - طروف عيش هذه العائلة عسيرة وضعته تستدعي كثيراً من التضحيات.  
ب- القرينة : «لمجابهة مصاريف عائلته اضطر إلى القيام بأعمال ليلية إضافية، تحمل أعباءها برغم ما تسبب له من إغلال في صحته وضعف في بصره.»  
4- أ- لم يتحصل أبس على موافقة أبيه ليساعده على أعماله الليلية الإضافية.  
ب- الدليل : «يظل مستيقظاً إلى أن يتيقن أن أباه قد استغرق في نومه، فيتسلل إلى الحجرة.»  
«وكان يكتب في سرور وعجلة يشوبها خوف من أن يتفطن إليه أحد أفراد العائلة.»  
5- التغيير الذي طرأ على الأب : صار يشعر بنشاط غير عادي. التغيير الذي طرأ على الابن : صار يقوم في الصباح منهوك القوى.

6- حين اكتشف الأب حقيقة السر الذي أخفاه عنه ابنته تفرقت عيناه دموعاً وانكب على ابنته يحضنه في حنو.

7- أ - نعم، استحق أبس مثل تلك المعاملة من والده.

ب - علل إجابتك : فهو طفل بائ يحنو على والده وصحى برأخته وصحته لأجل التخفيف من أعباء أعماله الليلية الإضافية.

\* قبول كل إجابة منطقية تستند إلى تحليل واضح.

8- قال أبس مغتدراً :

- أنا أسف يا أبتي، كنت أود استشارتك قبل أن أفتح دفاترك لكن حالك المني ورأيت من واجبي أن أساعدك.

- أنا حقاً فخور بك يا ولدي ومغجب بمساعرك النبيلة لكنني لا أريدك أن تشغل عن دراستك بأي عمل.

9- أ - يتأكد = يتيقن

ب- كان يكتب في سرور يشوبه الخوف = يخاطبه = يمتزج بالخوف

إرتاب أبوه في أمره : شك

10- لو كنت مكان أبس لما تدخلت لمساعدة أبي جلسة بل أعز له عن تعاطفي مع وضعيته الصعبة وأعرض عليه خدماتي دون وجل أو خوف على أن أتولى تلك الأعمال في أوقات فراغي حتى لا تؤثر على دراستي.

قواعد اللغة عدد 6 / ص 39/38

1- أعين وظائف العبارات المسطرة في النص وعلامات إعرابها :

|                 |          |                |
|-----------------|----------|----------------|
| العبارة المسطرة | وظائفها  | علامات إعرابها |
| عينيها          | مجرور    | الياء الساكنة  |
| أخاها           | مفعول به | منصوب بالألف   |
| المحذرون        | فاعل     | مرفوع بالواو   |

- 2- كان الطفلان مضايين بحمي شديدة وكانا مرهقين.
- 3- كان أخوه ذا فضل عظيم على أبيه.

|               |             |            |
|---------------|-------------|------------|
| المركبات      | نوع كل مركب | وظائفها    |
| إفحام الأبطال | مركب إضافي  | مفعول مطلق |
| خمسة عشر ميلا | مركب تحصيلي | مفعول به   |
| ما أصابها     | مركب موصول  | إسم الناسخ |

- 5- إسم فاعل من المزيد : منهل / المحذرون
- إسم فاعل من الناقص المجرى : الشافي
- إسم مفعول من المزيد : مضاب

|        |                  |                   |              |
|--------|------------------|-------------------|--------------|
| الفاعل | إسم الفاعل مرفوع | إسم المفعول مرفوع | المصدر منصوب |
| أذرك   | مدرک             | مدرک              | إذراكا       |
| إفتحتم | مفتحتم           | مفتحتم            | إفتحاماً     |

7- طافت ريحانه في العابة، غير مهمته بالمعاب والأخطار، وسارت متاملة بين الصخور والأشجار باحثة عن خلية معلقة عامرة بالعسل الطبيعي المصفى.

8- في ذات يوم ربيعي مشرق خرجت ضجة جمع من أصدقائي إلى الحفول المجاورة لتجمع ما تجود به الطبيعة الخلابة من نباتات مفيدة لصحة الإنسان ولثغني بها ملف مشاريعنا العلمية. انتشرنا في أرجاء البساتين المكسوة برداء من الخضرة والألوان الزاهية تملأ أكياسنا

الإنتاج الكتابي عدد 5/ص 34/33

مقام البداية :  
- الرجوع إلى المنزل من أين؟ ومتى؟  
- كيف وجدت الأم؟ والحيرة؟ تساؤلات.  
سائق التحول :  
- الأرتاب من الأم؟ الاستفسار عن سبب غضبها، وصفها، ملاحظتها، التخفيف عنها، مداعبتها، إحصاسك نحوها،

السند 2 :

عَدَدُ الدَّانِ النَّبِيِ اسْتَعْمَلَهَا الْفَلَّاحُ :

$$1440 : ل = 20 : ج$$

الرَّزْمُ الْمُسْتَعْرَفُ فِي مَلْءِ الدَّانِ :

$$24 \text{ دق} \times 72 = 144 \text{ دق} = 2 \text{ س} + 24 \text{ دق}$$

سَاعَةُ بِدَايَةِ عَمَلِيَّةِ مَلْءِ الدَّانِ :

$$13 \text{ و } 5 \text{ دق} - 2 \text{ س} + 24 \text{ دق} = 10 \text{ س} + 41 \text{ دق}$$

المسألة : السند 1 :

قَبَسَ مِسَاحَةً قَطِيعَةَ الْأَرْضِ بِالْهَيْكَلِ :

$$150 \times 240 = 18000 \text{ م}^2 = 1,8 \text{ ها}$$

السند 2 :

$$243000 = \frac{100}{108} \times 262440$$

ثَمَنُ شِرَاءِ الْمِثْرِ الْمُرَبَّعِ الْوَاحِدِ مِنَ الْأَرْضِ :

$$243000 : 18000 = 13500 \text{ د}$$

السند 3 :

$$15500 = \frac{5}{9} \times 27900$$

كُلْفَةُ شِرَاءِ أَدْوَاتِ الرَّيِّ :

$$262440 + 27900 + 15500 = 305840 \text{ د}$$

السند 4 : التعلیمة 1 :

العَدَدُ الْكُسْرِيُّ الَّذِي يُمَثَّلُ كَلْفَةُ حَفْرِ الْبِئْرِ وَشِرَاءِ الْأَرْضِ

$$\frac{2}{3} = \frac{1}{3} - \frac{3}{3}$$

وَلَوَازِمِ الرَّيِّ : قِيمَةُ الْمُبْلَغِ الَّذِي عَادَ بِهِ مِنَ الْخَارِجِ :

$$305840 \times \frac{3}{2} = 458760 \text{ د}$$

التعلیمة 2 :

التَّخْوِيلُ : 240 م = 24000 صم / 150 م = 15000 صم

$$8 = \frac{1}{3000} \times 24000 \text{ صم}$$

$$5 = \frac{1}{3000} \times 15000 \text{ صم}$$

الرسم

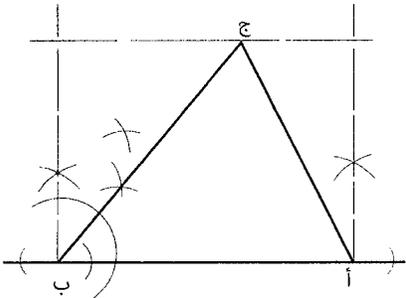

بِهَا مَلَايَسَ النَّسَاءِ وَأَبْيَعَهَا.

جِيئَهَا تَذَكَّرْتُ حَضَاتِي فَأَنْطَلَقْتُ صَوْبَ غُرْفَتِي فَأَحْضَرْتُهَا وَعَدَدْتُ مَا حَوَتْهُ مِنْ نَقُودٍ فَإِذَا هُوَ مَبْلَغٌ مُحْتَرَمٌ، سَلَّمْتُهُ لَأُمِّي وَأَنَا أَرْدَدٌ :

- لَمْ أَعُدْ أَفَكِّرُ فِي شِرَاءِ دَرَجَةٍ، حُذِيَ الْمَالُ وَأَشْتَرِي بِهِ حَاجَتَكَ وَانْتُمُ يَا إِخْوَتِي الْأَعْرَاءُ حَفْضُوا مِنَ الطَّلَبَاتِ وَالْمَصَارِيفِ وَاجْتَبَحُوا جَمَاحَ شَهْوَاتِكُمْ وَلَا تَكُونُوا مِنَ الْمُسْرِفِينَ. حَافِظُوا عَلَى أَدْوَاتِكُمْ الْمَدْرَسِيَّةِ وَاحْفَظُوا مَلَايَسَكُمْ وَأَحْذَرْتَكُمْ مِنَ التَّلَبِّ.

- إِنَّا كُمْ مِنَ التَّنْذِيرِ وَتَرَسَّدُوا فِي اسْتِهْلَاكِ الْمَاءِ وَالْكَهْرِبَاءِ... هَلَّلَ الْجَمِيعُ اسْتِحْسَانًا لِلْمَشْرُوعِ وَتَعَاهَدْنَا عَلَى التَّعَاوُنِ وَحُسْنِ التَّذْيِيرِ، وَمَا هِيَ إِلَّا بَضْعَةٌ أَسَابِيعَ حَتَّى صَارَتْ أُمِّي حَيَاطَةً مَاهِرَةً تَرَدَّدُ عَلَى وَرَشَتِهَا الصَّغِيرَةِ نِسَاءَ الْحَيِّ وَخَفَّ الْجِمْلُ الثَّقِيلُ الَّذِي كَانَ يُهَيِّئُ كَاهِلَ أَبِي فَعَادَتْ إِلَيْهِ ابْتِسَامَتُهُ الْمَعْهُودَةُ وَصِرْنَا نَنْعَمُ بِقُرْبِهِ وَعَطْفِهِ الْمَعْهُودِ..

الرياضيات عدد 1 / ص 42/43/44/45

التمرين 1 :

| ع / ر | إجابة التلميذ (ة) |
|-------|-------------------|
| 1     | 56                |
| 2     | 2                 |
| 3     | 140 آر            |
| 4     | 1700 كغ           |
| 5     | 195 دق            |
| 6     | 2/7               |
| 7     | 12                |
| 8     | 127,5             |

التمرين 2 :

السند 1 : قَبَسَ مِحْيِطِ الْخَدِيقَةِ : ( 20 م × 3,14 ) + 24 م = 86,8 م

$$62,8 = 3,14 \times 20$$

$$86,8 \text{ م} = 24 \text{ م} + 62,8 \text{ م}$$

السند 2 :

التعلیمة :

$$\frac{6}{15} = \frac{3 \times 2}{3 \times 5} \quad / \quad \frac{5}{15} = \frac{5 \times 1}{5 \times 3}$$

العَدَدُ الْكُسْرِيُّ الَّذِي يُمَثَّلُ الْقِسْطُ الثَّالِثُ =

$$\frac{4}{15} = \left( \frac{6}{15} + \frac{5}{15} \right) - \frac{15}{15}$$

$$243000 : 18000 = 13500 \text{ دينارًا}$$

ثَمَنُ شِرَاءِ الْمِثْرِ الْوَاحِدِ مِنَ السِّيَاحِ :

$$1953 \text{ م} = 86,8 \times 22500 \text{ دينارًا}$$

السند 3 :

السند 1 :

$$1296 = \frac{2}{5} \times 3240 \text{ كغ}$$

$$0,9 \text{ كغ} = \frac{1296}{1440}$$

الصَّغِيرَةَ أَعْشَابًا وَأَرْهَارًا وَلَمْ تَنْتَقِطْ إِلَى خَلِيَّةِ نَحْلِ مَعْلَقَةٍ بَعْضُنْ مُرْهُرٌ مَرَزْنَا بِجَانِبِهَا فَانْدَفَعَتْ نَحْوَنَا النَّحْلَاتُ مُهْتَابَةً تَلْسَعُ مَنْ يَبْعَثُ سَبِيلَهَا لَقَدْ أَشْبَعَتْ أَجْسَادَنَا لَسْعًا وَمَلَأَتْ قُلُوبَنَا دُعْرًا وَرَأَيْتُ رِقَاقِي الذِّبْنَ فَاجْتَنَبْتُ الْهَجْمَةَ يَرُكِّضُونَ فِي كُلِّ اتِّجَاهَاتٍ مُرَوِّعِينَ.

الإملاء :

فُوجِئْتُ ذَاتَ يَوْمٍ بِطَلْفَةٍ نَارِيَةٍ مِنْ بُنْدُوقِيَّةٍ وَكَانَتْ الْإِصَابَةُ مُؤَلِّمَةً كَسَّرَتْ جَنَاحِي ... تَحَامَلْتُ عَلَى نَفْسِي وَلَجَأْتُ إِلَى عَشِّ قَدِيمٍ وَبَقِيْتُ أَدَاوِي جُرْجِي. تَمَسَّكْتُ بِالْأَمَلِ وَلَمْ أَبْأَسْ إِلَى أَنْ التَّامَ الْجُرْحُ وَصِرْتُ أَدْرَبُ جَنَاحِي عَلَى الْحَرَكَةِ وَمَلَأَنِي شُعُورٌ أَكْبَدُ بِالْفُؤُورِ، وَأَحْسَسْتُ ذَاتَ يَوْمٍ بِأَسْعَةِ الشَّمْسِ تَطَّلَ عَنِّي مَتَلَانَةً ثُمَّ تَشَرَّبْتُ فِي حَوْثٍ بِطَلْعَتِهَا الْبَهِيَّةِ وَتَقُولُ لِي مُبْتَسِمَةً : « تَعَالَى يَا طَبْرُ الْأَمَلِ سَاحِدُكَ عَلَى جَنَاحِ النَّسِيمِ إِلَى الْمَنَاطِقِ الْدَائِفَةِ حَيْثُ لَنْ تَلْحَقَكَ أَيُّهُ مَعَامِلَةٌ مُؤَدِّيَةٌ.

اختبار في الإنتاج الكتابي عدد 6 / ص 40/41

الإنتاج :

كَانَ أَفْرَادُ أُسْرَتِي يَجِيسُونَ فِي وَتَامٍ وَسَعَادَةٍ، وَكَانَتْ أُمِّي تَزَعَانَا وَتُعَدُّقِي عَلَيْنَا مِنْ قُبُضِ حَنَانِهَا وَكُلُّهَا أَمَلٌ فِي أَنْ نُحَقِّقَ لَهَا أَحْلَامَهَا، وَكَانَ أَبِي يَبْنِي أَمَالًا كَبِيرَةً عَلَى نَجَاحِنَا فَلَا يَنْفَكُ عَنِّ إِسْدَاءِ النُّصْحِ وَكُلُّهُ حِرْصٌ عَلَى تَلْبِيَةِ حَاجَاتِنَا فَيَحْتَنِنُ بَاسْتِمْرَارٍ عَلَى الْعِنَايَةِ بِدِرَاسَاتِنَا لِنَعْبُرَ بِسَلَامٍ إِلَى صَفْهِ مُسْتَقْبَلِنَا الْمُسْرِقِ.

بِمُرُورِ الْيَآمِامِ تَزَايَدَتْ الطَّلَبَاتُ وَكَثُرَتْ الْإِحْتِيَاجَاتُ النَّبِيِّ تَحَوَّلَتْ إِلَى عِبءٍ ثِقَلُ كَاهِلِ وَالِدِي الَّذِي ظَلَّ يَكْبُرِيَانِيهِ الْمَعْهُودُ يَأْتِي إِظْهَارَ عَجْزِهِ أَمَامَ الطَّلَبَاتِ الْمُسْطَهَةِ بَلْ يَعْمَلُ عَلَى تَدْبِيرِ الْأُمُورِ حَتَّى لَا يَزُدَ أَحَدًا مِنَ أَفْرَادِ الْأُسْرَةِ عَلَى أَعْقَابِهِ خَائِبًا، وَأَضْطَرُّ الْمَسْكِينُ إِلَى الْقِيَامِ بِأَعْمَالِ لَيْلِيَّةٍ إِضَافِيَّةٍ بِالْمَصْنَعِ الَّذِي يَشْتَغَلُ فِيهِ، كَلَفَتْهُ سَهْرُ اللَّيَالِي وَتَحَمَّلَ الْمَسَاقِ وَصِرْنَا لَا نَلْتَقِي بِهِ إِلَّا لِفَتْرَاتٍ قَصِيرَةٍ فَلَا نَنْعَمُ بِقُرْبِهِ وَأَحَادِيثِهِ الشَّبِيحَةِ. وَتَكَالَفَ الْيَآمِامُ وَلَا حِطْنَا تَغْيِيرًا فِي تَصَرُّفَاتِ أَبِي الَّذِي تَعَكَّرَ مِرَاجُهُ وَاعْتَلَّتْ صِحَّتُهُ وَصَارَ لَا يُرْبِحُ نَفْسَهُ بَلْ يَقْضِي جُلَّ أَوْقَاتِهِ فِي الْعَمَلِ.

خَلَّفَ هَذَا التَّحَوُّلُ الْمَقَاجِي أَرْثًا عَمِيقًا فِي نَفُوسِنَا جَمِيعًا وَانْحَدَثَ قَرَارُ الْجُلُوسِ مَعَ أُمِّي وَإِخْوَتِي لِمَعَالَجَةِ الْأَمْرِ وَقُلْتُ لَهُمْ بِمِرَارَةٍ :

- أَلَا تَرَوْنَ أَنَّنَا جَمِيعًا مَقْضُورُونَ فِي حَقِّ وَالِدِنَا ؟ أَلَيْسَ مِنْ وَاجِبِنَا أَنْ نُمَدَّ لَهُ يَدَ الْمُسَاعَدَةِ حَتَّى لَا تَرْتُكِبَهُ بِصَارِعُ الْمَصَاعِبِ بِمُقَرَّبِهِ ؟

أَجَابَتْ أُمِّي وَفِي نَبْرَاتٍ صَوْتِهَا كَثِيرٌ مِنَ النَّائِرِ :  
- أَصَبْتُ يَا بَنِي، أَنْتُمْ تَعْلَمُونَ أَنَّ طُرُوفَ الْحَيَاةِ قَدْ تَغَيَّرَتْ وَالْمَصَارِيفُ الْعَائِلِيَّةُ قَدْ تَعَدَّدَتْ وَتَضَاعَفَتْ وَالْأَجْرَةُ الرَّهِيئَةُ صَارَتْ لَا تَلْبِي الْحَاجِيَاتِ.

انْفِرَطَ أَحْوَابِي عَاطِفٌ وَرَسَلَانٌ وَأُخْتِي مَلَكَتْ فِي الْحَدِيثِ وَقَالُوا :

- سَنَتَعَاوَنُ مَعًا لِأَجْلِ أَنْ نَشْرُقَ الْإِبْتِسَامَةَ الْعَذْبَةَ عَلَى وَجْهِ أَيْبِنَا، لِنُهَيِّضَ تَارِيزَنَا سَنَعْلُصُهُ مِنْ مِخْنَبِيهِ وَسَنُجَنِّبُهُ عَنَاءَ الْعَمَلِ الْإِسْهَابِيِّ.

عَدَّجْنَا أَمْنَا بِابْتِسَامَةِ انْحَبَسَتْ مَلَاحِيهَا طِبْلَةَ الْأَشْهُرِ الْمَارِطَةِ وَالثَّلَاثُ فِي فَطْرِ وَاعْتِزَّازِ :

- بِعَمِّ الْأَطْفَالِ الْكُفْمِ، لَسْتُ أَذْرِي كَيْفَ أَكُفِّتُكُمْ، وَلَكِنْ لَدَيْ بَعْضِ الْمُدْرَهَاتِ الْمَالِيَّةِ، سَاسَحْنَهَا وَأَقْتِنِي آتَةَ حَيَاطَةٍ، أَهْجُرُ

الرياضيات عدد 2 / ص 46/47/48/49

| ع/ر | إجابة التلميذ(ة)       |
|-----|------------------------|
| 1   | 15                     |
| 2   | 15260                  |
| 3   | صِفْر                  |
| 4   | 240                    |
| 5   | $1,35 < \frac{15}{20}$ |
| 6   | 1,5 آر                 |
| 7   | 350                    |
| 8   | $2 > \frac{8}{7} > 1$  |

التمرين 1 : السند 1 : التعلیمة 1 :

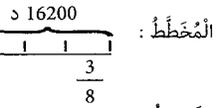

التعلیمة 2 :

التَمَنُّ الْجُمْلِي لِلأَرْضِ بِالذِّ :  $43200 = \frac{8 \times 16200}{3}$   
 أَوْ قِيَمَةُ الْجُزْءِ الْوَاحِدِ :  $5400 = 3 : 16200$   
 التَمَنُّ الْجُمْلِي لِلأَرْضِ :  $43200 = 8 \times 5400$

السند 2 :

قِيَمَةُ الْمَبْلَغِ الْمُفْتَرَضِ مِنَ الْبَنْكِ بِالذِّ :  
 $27000 = 16200 - 43200$   
 أَوْ :  $27000 = \frac{5 \times 16200}{3}$

السند 3 : التعلیمة 1 :

قِيَمَةُ الْفَائِضِ بِالذِّ :  $1620 = \frac{6}{100} \times 27000$

المَبْلَغُ الَّذِي سَرَّجَعُهُ بِالذِّ :  $28620 = 1620 + 27000$   
 قِيَمَةُ الْقِسْطِ الْوَاحِدِ بِالذِّ :  $477 = 60 : 28620$

التعلیمة 2 :

مُسَاهَمَةُ الرَّوْجِ فِي الْقِسْطِ الْأَوَّلِ بِالذِّ :  $9700 = 6500 - 16200$   
 مُسَاهَمَةُ الرَّوْجِ لِشِرَاءِ الأَرْضِ بِالذِّ :  $38320 = 28620 + 9700$   
 أَوْ :  $38320 = 1620 + (6500 - 43200)$   
 أَوْ :  $38320 = 6500 - (1620 + 43200)$

التمرين 3 : التعلیمة 1 :

طريقة 1 :

$$\frac{1}{6} = \frac{3}{3} : \frac{3}{18}$$

كَمِيَّةُ المَاءِ بِالنَّافُورَةِ :  $6000 = 5 \times 1200$

طريقة 2 :

$$\frac{15}{18} = \frac{5}{6}, \frac{3}{18}$$

سَعَةُ الْجُزْءِ الْوَاحِدِ :  $400 = 3 : 1200$

كَمِيَّةُ المَاءِ بِالنَّافُورَةِ :  $6000 = 15 \times 400$

طريقة 3 :

$$\text{سَعَةُ كَامِلِ الحَوْضِ} : \frac{18 \times 1200}{3} = 7200$$

$$\text{سَعَةُ} \frac{5}{6} \text{ الحَوْضِ} : \frac{5}{6} \times 7200 = 6000$$

التعلیمة 2 :

أَحْوَلُ 30 هل = 3000 ل

التَّخْطِيطُ 60 ل ← 1 دق

3000 ل ← 1 دق

الْوَقْتُ الْمُسْتَعْرَقُ لِصُحِّ 30 هل مِنَ المَاءِ :  $3000 : 60 = 50$  دق

التعلیمة 3 :

مَرَاجِلُ الرَّسْمِ :

• رَسْمُ القَطْرِ [ أ ب ] 6 صم

• تَعْيِينُ النُّقْطَةِ «و» مُتَنَصِّفِ القَطْرِ [ أ ب ]

• رَسْمُ القَطْرِ [ ب د ] مِنْ مُتَنَصِّفِ [ أ ب ] عَمُودِيًّا وَطُولُهُ 3 صم.

• تَعْيِينُ النُّقَاطِ ( أ ب ج د )

• رَبْطُ الأَضْلَاحِ الأَرْبَعَةِ.

• إِعْتِبَارُ دَقَّةِ القَيْسِ وَالتَّعَامُدِ.

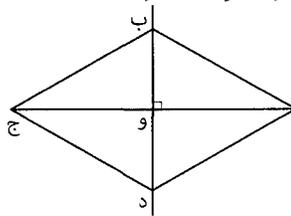

الرياضيات عدد 3 / ص 50/51/52/53

التمرين عدد 1 :

| ع/ر | إجابة التلميذ(ة)            |
|-----|-----------------------------|
| 1   | 2                           |
| 2   | 7,02                        |
| 3   | 0,4                         |
| 4   | $\frac{5}{4} > \frac{5}{7}$ |
| 5   | 6642                        |
| 6   | 30 د                        |
| 7   | $\frac{7}{10}$ م            |
| 8   | 0,65                        |

التمرين عدد 2 : السند 1 :

التعلیمة 1 :

قَيْسُ الطُّولِ الحَقِيقِيِّ لِلقَاعِدَةِ الكُبْرَى بِالم :

$$200 \text{ م} = 2500 \times 0,08$$

قَيْسُ الطُّولِ الحَقِيقِيِّ لِلقَاعِدَةِ الصُّغْرَى بِالم :

$$150 \text{ م} = 2500 \times 0,06$$

قَيْسُ الأَرْتِفَاعِ الحَقِيقِيِّ بِالم :  $120 = 2500 \times 0,048$

قَيْسُ مِسَاحَةِ قِطْعَةِ الأَرْضِ بِالم<sup>2</sup> :

$$21000 \text{ م}^2 = \frac{120 \times (150 + 200)}{2}$$

تَمَنُّ شِرَاءِ الأَرْضِ بِالذِّ :

أَحْوَلُ :  $21000 \text{ م}^2 = 210 \times 12000$

$2520000 = 210 \times 12000$

التعلیمة 2 :

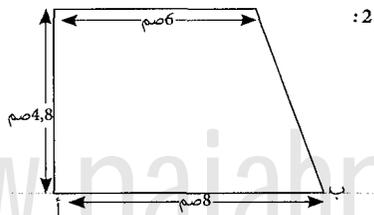

السند 2 :

التعلیمة 1 :

قَيْسُ المِسَاحَةِ المُخَصَّصَةِ لِإِقَامَةِ مَشَارِيعِ اِقْتِصَادِيَّةٍ وَتَقَافِيَّةٍ بِالم<sup>2</sup> :  $\frac{30 \times 21000}{100} = 6300 \text{ م}^2$

قَيْسُ المِسَاحَةِ المُخَصَّصَةِ لِبِنَاءِ مَسَاكِنَ : أَحْوَلُ :

$$54 \text{ آرًا وَنِصْفًا} = 5450 \text{ م}^2$$

$$21000 - (5450 + 6300) = 9250 \text{ م}^2$$

عَدَدُ المَقَاسِمِ المُخَصَّصَةِ لِبِنَاءِ المَسَاكِنِ :  $\frac{9250}{250} = 37$  مَقْسَمًا

التمرين عدد 3 : التعلیمة 1 :

قَيْسُ المَسَافَةِ الحَقِيقِيَّةِ لِلسَّبَاقِ بِالم :

$$0,42 \text{ م} \times 120000 = 50400 \text{ م} = 50,4 \text{ كم}$$

الرَّيْضُ الْمُسْتَعْرَقُ فِي قِطْعِ مَسَافَةِ السَّبَاقِ :

$$50,4 = \frac{50,4}{36} \times 84 = 84 \text{ دق} = 1 \text{ س} \text{ وَ } 24 \text{ دق}$$

سَاعَةُ انْطِلَاقِ السَّبَاقِ : س 13 - 1 س وَ 24 دق = 11 وَ 36 دق

التعلیمة 2 :

مُعَدَّلُ سُرْعَةِ الدَّرَاجِ الثَّانِي : 1 س وَ 30 دق = 90 دق

$$33,6 \text{ كم} / \text{س} = 60 \times (90 : 50,4)$$

المَسْأَلَةُ : السند 1 :

النَّسْبَةُ المَائِثِيَّةُ لِتَصِيبِ مَحْمُودٍ مِنَ المَرَابِيعِ :

$$\frac{25}{25 \times 1} = \frac{25}{100} = 25\%$$

النَّسْبَةُ المَائِثِيَّةُ لِتَصِيبِ مَرْوَانَ مِنَ المَرَابِيعِ :

$$100\% - (25\% + 35\%) = 40\%$$

تَصِيبُ مُرَادٍ مِنَ المَرَابِيعِ بِالذِّ :  $\frac{35 \times 123000}{40} = 107625$  د

تَصِيبُ مَحْمُودٍ مِنَ المَرَابِيعِ بِالذِّ :

$$\frac{25 \times 123000}{40} = 76875 \text{ د} \text{ أَوْ } \frac{25 \times 107625}{35} = 76875 \text{ د}$$

السند 2 : التعلیمة 1 :

تَمَنُّ الشِّرَاءِ الْجُمْلِيِّ لِقطْعَةِ الأَرْضِ بِالذِّ :

$$\frac{60 \times 123000}{100} = 73800$$

قَيْسُ المِسَاحَةِ الجُمْلِيَّةِ لِلأَرْضِ بِالذِّ بِالم<sup>2</sup> :

$$73800 : 4100 = 4,1 \text{ آر} = 4100 \text{ م}^2$$

التعلیمة 2 :

قَيْسُ الطُّولِ الحَقِيقِيِّ لِلقَاعِدَةِ الكُبْرَى بِالم :

$$1000 \times 0,065 = 65 \text{ م}$$

قَيْسُ الطُّولِ الحَقِيقِيِّ لِلقَاعِدَةِ الصُّغْرَى بِالم :

$$1000 \times 0,055 = 55 \text{ م}$$

قَيْسُ الطُّولِ الحَقِيقِيِّ لِلأَرْتِفَاعِ بِالم :  $1000 \times 0,035 = 35 \text{ م}$

قَيْسُ المِسَاحَةِ المُمْتَلِئَةِ بِشِئِهِ مُنْحَرَفٍ بِالم<sup>2</sup> :

$$2100 \text{ م}^2 = 35 \times (65 + 55)$$

التعلیمة 3 :

قَيْسُ مِسَاحَةِ القِطْعَةِ المُسْتَطِيلَةِ بِالم<sup>2</sup> :

$$2100 - 4100 = 2100 \text{ م}^2$$

المُضَاعَفُ المُشْتَرِكُ الأَصْغَرُ لـ 5 وَ 8 هُوَ 40

قَيْسُ طُولِ الأَرْضِ المُسْتَطِيلَةِ بِالم :  $\frac{2000}{40} = 50 \text{ م}^2$



الرياضيات عدد 4 / ص 54/55/56/57

التمرين عدد 1 :

| ع/ر | إجابة التلميذ(ة)   |
|-----|--------------------|
| 1   | $\frac{7}{5}$      |
| 2   | $35 > 34 > 28$     |
| 3   | 140 م <sup>2</sup> |
| 4   | 170 كغ             |
| 5   | 2 س و 12 دق        |
| 6   | $\frac{12}{7}$     |
| 7   | 0,42               |
| 8   | 1,275              |

التمرين عدد 2 : السند 1 :  
التعليمة :

المبلغ الذي دفعه الأب :  $480 \times x = 720$   
 ثمن شراء التلفاز :  $480 + 720 = 1200$   
 أو ثمن شراء التلفاز :  $480 \times \frac{5}{2} = 1200$

السند 2 : التعليمة 1 :

النسبة المئوية للتخفيض :  $\frac{216}{1200} \times 100 = 18\%$

التعليمة 2 :

ثمن الجهاز اللقطة : ( 216000 د - 63500 د ) = 76250  
 ثمن شراء الطاولة : 216000 د - 76250 د = 139750  
 أو ( 63500 د - 2 ) : 139750 د  
 أو 76250 د + 63500 د = 139750 د  
 ثمن الطاولة : ( 216000 د + 63500 د ) : 2 = 139750 د  
 أو ثمن شراء الجهاز اللقطة : 216000 د - 139750 د = 76250 د  
 أو ( 216000 د - 63500 د ) : 2 = 76250 د  
 أو 139750 د - 63500 د = 76250 د

التمرين عدد 3 : السند 1 :  
التعليمة :

الزمن المستغرق في الذهاب :

س 13 و 10 دق - س 10 و 45 دق = 2 س و 25 دق

الزمن المستغرق في السير فقط :

2 س و 25 دق - 15 دق = 2 س و 10 دق = 130 دق

المسافة المقطوعة :  $\frac{72 \text{ كم} \times 130}{60} = 156 \text{ كم}$

الزمن المستغرق في السير فقط :

س 13 و 10 دق - ( 10 س و 45 دق + 15 دق ) = 2 س و 10 دق = 130 دق

السند 2 :

ثمن شراء القصص : 1350 د  $\times$  12 = 16200 د

ثمن شراء الكتاب العلمي :  $16200 \times \frac{5}{3} = 27000$  د

مقدار المبلغ المدفوع :  $16200 \times \frac{8}{3} = 43200$  د

ثمن شراء الكتاب العلمي : 43200 د - 16200 د = 27000 د

المسألة : السند 1 :

قيس مساحة الأرض :  $(84 \text{ م} + 48 \text{ م}) \times 60 \text{ م} = 3960 \text{ م}^2$

ثمن شراء الأرض :  $3960 \times 10500 = 41580$  دينارًا

كله كامل المشروع :  $\frac{100}{40} \times 41580 = 103950$  دينارًا

السند 2 : التعليمة 1 :

كله شراء الأبقار وبناء الإسطبل : 103950 د - 41580 د = 62370 د  
 أو  $103950 \times \frac{60}{100} = 62370$  دينارًا

ثمن شراء الأبقار :  $62370 \times \frac{1}{5} = 12474$  دينارًا

ثمن شراء البقرة الواحدة :  $12474 : 7 = 1782$  دينارًا

التعليمة 2 :

التحويل :

84 م = 8400 صم / 48 م = 4800 صم / 60 م = 6000 صم

قيس القاعدة الكبرى على التضميم :

صم 8400  $\times \frac{1}{1200} = 7$  صم

قيس القاعدة الصغرى على التضميم :

صم 4800  $\times \frac{1}{1200} = 4$  صم

قيس الارتفاع على التضميم :  $6000 \times \frac{1}{1200} = 5$  صم

الرسم :

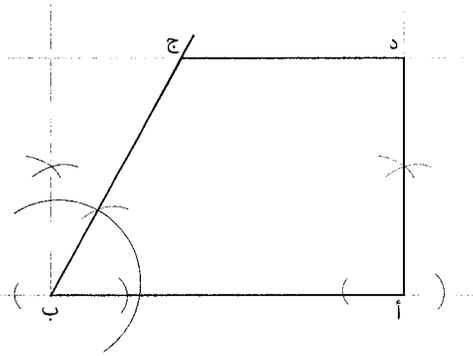

الرياضيات عدد 5 / ص 58/59/60/61

التمرين عدد 1 :

| ع/ر | إجابة التلميذ(ة)                       |
|-----|--|
| 1   | $7500 = 100 \times 7,5$                |
| 2   | $3,61 > 3,60 > 3,59$                   |
| 3   | $2400 = 0,01 : 24$                     |
| 4   | $200 \text{ كم} = \frac{1}{5}$         |
| 5   | $1 = 7 \times \frac{3}{21}$            |
| 6   | 20 كم                                  |
| 7   | $5416 \text{ م}^2 = 0,5416 \text{ ها}$ |
| 8   | $144 = 19 + 125$                       |

التمرين عدد 2 : السند 1 :

التحويل إلى الم : 5,1 دكم = 51 م

قيس طول الارتفاع بالم :  $17 \text{ م} = \frac{1}{3} \times 51$

قيس مساحة الأرض بالم :  $17 \times 51 = 867 \text{ م}^2$

السند 2 : التعليمة 1 :

التخطيط : المحيط = 76 م

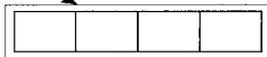

6 م

طول نصف المحيط :  $76 : 2 = 38$  / طول القاعات :  $38 - 6 = 32$  م

مساحة القاعات الأربع بالم :  $32 \times 6 \times 2 = 192 \text{ م}^2$

أو طول القاعة الواحدة :  $32 : 4 = 8$  م

مساحات القاعات :  $4 \times (6 \times 8) = 192 \text{ م}^2$

الرياضيات عدد 6 / ص 62/63/64/65

| ع/ر | إجابة التلميذ (5)           |
|-----|-----------------------------|
| 1   | 176                         |
| 2   | 4                           |
| 3   | 2                           |
| 4   | 52,09                       |
| 5   | $3 > \frac{9}{4} > 2$       |
| 6   | 0,55                        |
| 7   | $\frac{4}{6} = \frac{2}{3}$ |
| 8   | 45                          |

التعريف عدد 1 :

الزمن الذي استغرقته المرحلة الأولى :  $84 = \frac{84}{72} (60 : 72) = 70$  دق و 1 س و 10 دق ساعة مفادرة الحافلة للمنطقة الأخرى : 7 س و 15 ق + 1 س و 10 دق و 2 س و 30 دق = 10 و 55 دق

السند 2 :

المسافة المقطوعة خلال المرحلة الثانية بالكم :  $\frac{4}{7} = \frac{3}{7} - \frac{7}{7}$   
 $112 = \frac{4 \times 84}{3}$

الزمن المستغرق في قطع المرحلة الثانية :  $112 = \frac{112}{84} (60 : 84) = 80$  دق و 1 س و 20 دق ساعة وصول الحافلة إلى القريوان : 10 س و 55 دق + 1 س و 20 دق = 12 و 15 دق

التعريف عدد 3 : السند 1 :

قيمة الزيادة الموظفة على ثمن الدراجة بالذ :  $62,500 = \frac{2,5 \times 2500}{100}$   
 الثمن الجديد للدراجة التارئة بالذ :  $2562,500 = 62,500 + 2500$

السند 2 :

قيمة مدخرات الموظف بالذ :  $1537,500 = 3 \times (5 : 2562,500)$   
 قيمة المبلغ الناقص بالذ :  $1025 = 1537,500 - 2562500$   
 الفاض الموظف على المبلغ المدفوع أفساطاً شهرية :  $123 = 1025 - 1148$   
 النسبة المئوية للفايض :  $12 = \frac{100 \times 123}{1025}$

المسألة :

التعليمية 1 :

قيس نصف محيط الأرض بالذ :  $160 = \frac{320}{2}$

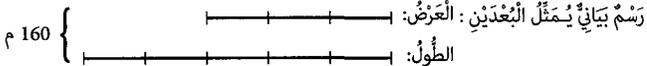

قيس الطول بالذ :  $100 = 5 \times \frac{160}{8}$

قيس العرض بالذ :  $60 = 100 - 160 = 3 \times \frac{160}{8}$

قيس مساحة الأرض بالذ :  $6000 = 60 \times 100$

التعليمية 2 :

ثمن شراء الأرض بالذ : أحوال :  $6000 = 60 \text{ آر} / 60 \times 4000 = 240\,000$

السند 2 : التعليمية 1 :

الطريقة الأولى

الكلفة الجمليئة للمشروع بالذ :  $1500\,000 = \frac{100 \times 240\,000}{16}$

قيمة تكاليف البناء والتجهيزات :  $1260\,000 = 240\,000 - 1500\,000$

الطريقة الثانية :

النسبة المئوية الممثلة لتكاليف البناء والتجهيزات :

$16\% - 100\% = 84\%$

قيمة تكاليف البناء والتجهيزات بالذ :  $1260\,000 = \frac{84 \times 240\,000}{16}$

التعليمية 2 :

التحويل :  $105 \text{ دكم} = 105 \text{ م}^2$   
 المساحة المخصصة للساحة بالذ :  $867 = (40 + 192 + 105) - 530 \text{ م}^2$

التعليمية 3 :  
المحط

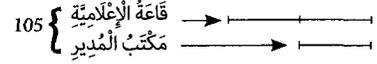

مساحة قاعة الإعلامية :  $70 \text{ م}^2 = \frac{2 \times 105}{3}$

أو : مساحة مكتب المدير :  $35 \text{ م}^2 = 3 : 105$

مساحة قاعة الإعلامية :  $70 \text{ م}^2 = 2 \times 35$

السند 3 : التعليمية 1 :

الوقت المستغرق في السير :

$125 = \frac{60 \times 150}{72}$  دق. أي 2 س و 5 دق

السند 4 : التعليمية 1 :

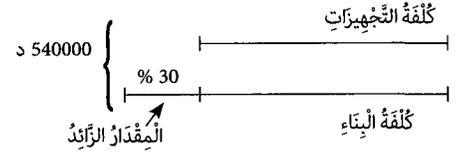

التعليمية 2 : الطريقة الأولى :

المبلغ الزائد عن كلفة التجهيزات :  $162\,000 = \frac{30 \times 540\,000}{100}$  أو قيمة 30 %

كلفة التجهيزات بالذ :  $189\,000 = \frac{162\,000 - 540\,000}{2}$

كلفة البناء بالذ :  $351\,000 = 189\,000 - 540\,000$

أو :  $351\,000 = \frac{162\,000 + 540\,000}{2}$

أو :  $351\,000 = 162\,000 + 189\,000$

الطريقة الثانية :

كلفة التجهيزات بالنسبة المئوية :  $35 = 2 : (100 - 30) = 70\%$

كلفة البناء بالنسبة المئوية :  $65 = 35 + 30$

كلفة التجهيزات بالذ :  $189\,000 = \frac{35}{100} \times 540\,000$

كلفة البناء بالذ :  $351\,000 = \frac{65}{100} \times 540\,000$

التعريف عدد 3 :

مراحل البناء

بناء زاوية ب أ د =  $60^\circ$

قيس [أ د] =  $6 \text{ صم}$

الارتفاع [س ص] =  $2,5 \text{ صم}$

[ب ج] =  $3 \text{ صم}$  ويكون موازيًا لـ [أ د]

رُبط النقطه «د» بالنقطه «ج»

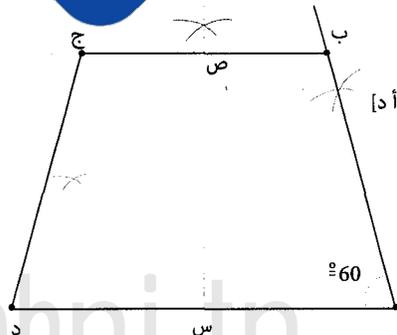

نبحني

التعليمة 3 :

توجد البويضات في المدقة وتتمو بعد التلقيح لتتحول إلى بذور.

التعليمة 4 :

أضح العلامة (x) في الخانة المناسبة وأعلل.

| من عناصر الوسط البيئي | أحياء مُنتجة | مستهلك من الدرجة الأولى | مستهلك من الدرجة الثانية | التغليل   |
|-----------------------|--------------|-------------------------|--------------------------|---|
| نبات                  | x            |                         |                          | مصدر غذاء الحيوانات الأكلة للغشبية.               |
| ذودة                  |              | x                       |                          | تتغذى على النباتات.                               |
| ضفدعة                 |              |                         | x                        | تتغذى على الحشرات التي تتغذى بدورها على النباتات. |

التعليمة 5 :

- مجفف الشعر : تأثير حراري
- الجرس : تأثير مغناطيسي
- طلاء المعادن : تأثير كيميائي

التعليمة 6 :

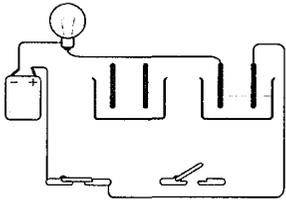

التعليمة 7 :

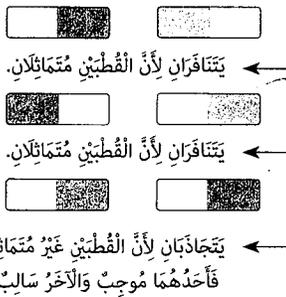

التعليمة 8 :

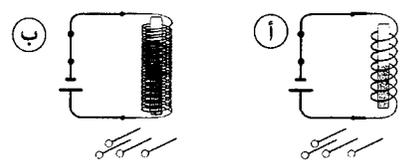

الكهرمغناطيس الأشد جذباً للدايس هو «ب» لأن عددة لفات سلك الكهترية في الوشيعه «ب» أكثر من عددة لفات سلك الكهترية بالوشيعه «ا».

الجواب :

- الفانوس ( يضيء / لا يضيء ) لأنه موصول بقطبي البطارية والدارة مغلقة.
- البوصلة ( يتغير اتجاهها / لا يتغير اتجاهها ) لأن المعلم غير قطبي البطارية وبذلك يتغير قطبا الوشيعه فيتغير اتجاه البوصلة.

التعليمة 3 :

الصورة الأولى: لا يتغير أي شيء لأن كتلة الجسم لا تتغير بتغير المكان فكتلة الشمس ستبقى نفسها وكتلة العيار ستبقى نفسها. الصورة الثانية: يتغير وزن التفاح في الصورة الثانية إذ أن جاذبية القمر تمثل  $\frac{1}{6}$  جاذبية الأرض وبذلك سيشير المؤشر إلى 1 كغ.

التعليمة 4 :

• هذه المجموعة الغذائية توفر للجسم عناصر غذائية تتمثل في الرلايات وتساعد هذه العناصر الغذائية على توفير السلامة لجسم الإنسان لأنها تساعد على تجديد خلاياه وعلى نموه. هذه المجموعة الغذائية توفر للجسم عناصر غذائية تتمثل في الشويات وتساعد هذه العناصر الغذائية على توفير السلامة لجسم الإنسان لأنها توفر له الطاقة.

التعليمة 5 :

الجواب : واصلت ألم كلامها قائلة أن الذي لا يتناول الأغذية الغنية بالحديد يُصاب بفقر الدم.

التعليمة 6 :

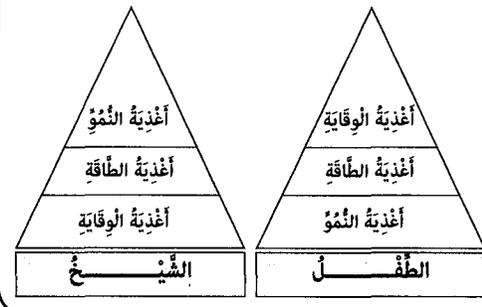

اختبار في الإيقاظ العلمي عدد 2 / ص 71/70/69

التعليمة 1 :

- الغابة وسط بيئي تتوفر به عناصر حيّة لا غير.
- يتكوّن الوسط البيئي من عناصر حيّة وأخرى غير حيّة.
- النبات هو مصنع الغذاء في النظام البيئي.

التعليمة 2 :

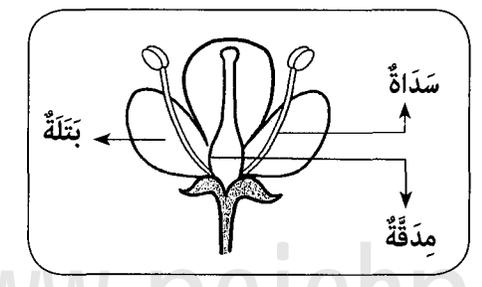

التعليمة 2 : الطريقة الأولى

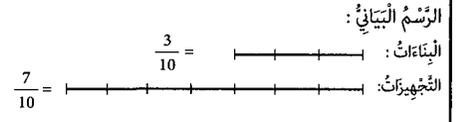

تكالفة البناء بالذ :  $\frac{3 \times 1260000}{10} = 378000$   
 تكالفة التجهيزات بالذ :  $1260000 - 378000 = 882000$   
 تكالفة التجهيزات بالذ :  $\frac{7 \times 1260000}{10} = 882000$   
 تكالفة البناء بالذ :  $\frac{3 \times 1260000}{10} = 378000$   
 أو  $1260000 - 882000 = 378000$

السند 3 أ :

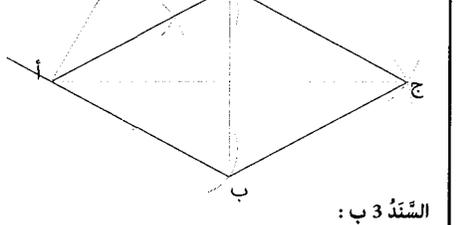

السند 3 ب :

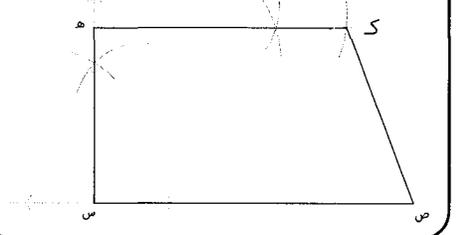

اختبار في الإيقاظ العلمي عدد 1 / ص 68/67/66

التعليمة 1 :

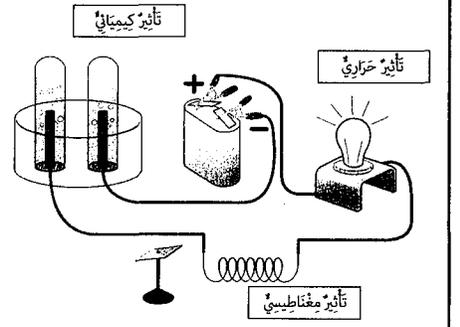

التعليمة 2 :

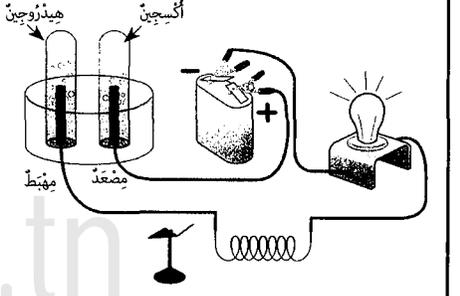

السند 1:

التعليمة 1:

| الأعراض المرضية  | إسم المرض     |
|--|---------------|
| • الشعور بالآلام حادة في الظهر يصحبها إسهال وتقيؤ وحفّاف الجلد.                      | الكوليرا      |
| • الإحساس بصداع وحمى وآلام شديدة في الأمعاء وإسهال.                                  | الحمى الشيفية |
| • إرتفاع فحيني لحرارة الجسم وفقدان شهية الأكل وآلام في المفاصل واضفرار بياض العينين. | البوصفير      |

التعليمة 2:

- الحرص على النظافة وحفظ الأغذية.

- توفير مياه الشرب الصحية.

- غسل الخضروات والخلال الطازجة قبل أكلها.

السند 2:

التعليمة 1:

ما يبعث على التفاؤل بصابة وفيرة هو مظهر الأشجار العامرة بالأزهار وكثرة الحشرات التي تؤمن عملية التأبير.

التعليمة 2:

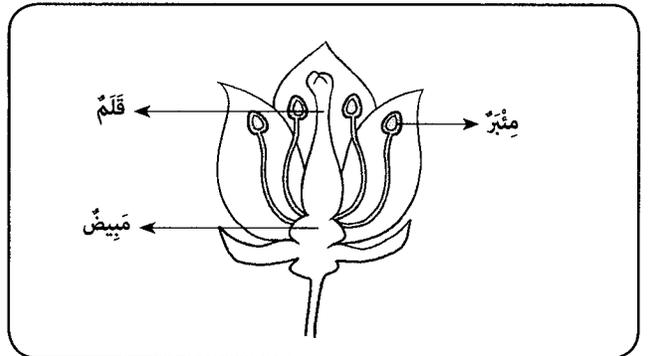

التعليمة 3:

التأبير هو عملية انتقال حبوب الطلع من مئبر زهرة ناضجة إلى ميسم زهرة من نفس النوع.

• المدة هي العضو الأنثوي في الزهرة.

• تتحول كل بويضة مخصبة إلى بذرة ويتحول المبيض إلى ثمرة.

التعليمة 4:

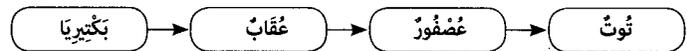

التعليمة 5:

أعلا إجابتي: النبات كالثوبت هو منتج لغذائه ويكون غذاء لحيوان عاشب أي مُستهلك من الدرجة الأولى والعصفور بدوره غذاء لمستهلك من الدرجة الثانية وتقوم البكتيريا بتحليل الجثث.

السند 3: التعليمة 1:

- وجبة غذائية متوازنة = (حساء) - (سمك) - (تفاحة)

- يُسبب نقص الفيتامين «ج» الإصابة بمرض (الاسقربوط)

- الكساح وتسوس الأسنان من الأمراض الناتجة عن نقص الفيتامين «د» في الجسم

التعليمة 2:

- وجبة غذائية متوازنة غنية بالنشويات والدهنيات والسكريات. ← كَبَارُ السَّنْ
- وجبة غذائية متوازنة غنية بالخضروات والخلال. ← طِفْلٌ صَغِيرٌ
- وجبة غذائية متوازنة غنية بالزلاقيات. ← عَامِلٌ بِالسَاعِدِ.

السند 4:

التعليمة 1 و 3:

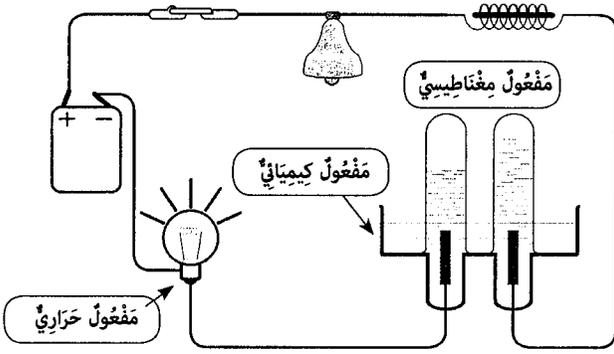

التعليمة 2:

ينتج عن تفاعل الكهترتاء ومخلول الصودا مفعول كيميائي يحلل الماء إلى عنصرين وهما حِجْمَان من الهيدروجين حول المهبط وحِجْم من الأكسجين حول المضعد.

التعليمة 4:

- وَضَع حَلِيلٍ مَحْلُولِ الصُّودَا فِي حَوْضِ الإِخْتِبَارِ فَانْطَلَقَ مِنَ المِضْعِدِ غَازُ الأُكْسِجِينِ وَأَنْطَلَقَ مِنَ المِهْبَطِ غَازُ الهِيدُرُوجِينِ.
- يَتَوَسَّى التَّأْيِيرُ المِغْنَاطِيسِي لِلتَّيَّارِ الكَهْرِبَائِيِّ كُلَّمَا زِدْنَا فِي عَدَدِ لَمَّاتِ الوُشَيْعَةِ.
- الوُزْنُ مُتَعَبِّرٌ حَسَبَ المَوْضِعِ مِنَ الأَرْضِ وَالكُنْثَلَةُ قَائِمَةٌ.

اختبار في الإيقاظ العلمي عدد 4 / ص 77/76/75

التعليمة 1:

لا يستطيع قادي تحديد الاتجاهات وهو داخل السيارة.

التعليمة 2:

لأن البوصلة تتأثر بالحديد الموجود في هيكل السيارة.

التعليمة 3:

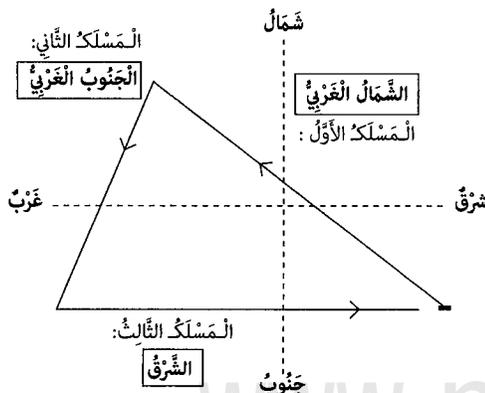

التعليمة 5 :

- يَقَعُ فِي جِهَةِ الشَّرْقِ. 
- تَقَعُ فِي جِهَةِ الْغَرْبِ. 
- تَقَعُ فِي جِهَةِ الْجَنُوبِ الشَّرْقِيِّ. 

التعليمة 6 :

- مِثَالُ الْبُوصَلَةِ مَقْسَمٌ إِلَى 360 °.
- عِنْدَ تَحْرِيكِ الْبُوصَلَةِ فِي مُخْتَلَفِ الْإِتْجَاهَاتِ تُشِيرُ الْإِبْرَةُ دَائِمًا لِجِهَةِ الشَّمَالِ.

التعليمة 7 :

| مِنْ أَغْذِيَةِ الْوَقَايَةِ | مِنْ أَغْذِيَةِ النُّمُو | مِنْ أَغْذِيَةِ الطَّاقَةِ |
|------------------------------|--------------------------|----------------------------|
| بُرْتُقَالٌ - تَفَاحٌ        | بَيْضٌ - سَمَكٌ          | حُبْزٌ - زَيْتٌ            |

التعليمة 8 :

- الإفراط في استهلاك الدهون يؤدي إلى ارتفاع نسبة الشحوم في الدم / تصلب الشرايين / السمنة.
- يتسبب عدم توفر أملاح الحديد في الأغذية في لُبونة العظام ومرص الكساح.
- من أعراضه انفتاح اللثة ونزف الدم: مرض الأسقربوط.

التعليمة 4: الجواب: تقوم الحشرات بتلقيح أزهار النباتات.

التعليمة 5: لتتم عملية التلقيح في الزهرة تنتقل حبات الطلع بجسمها ثم تنتقل إلى منبس زهرة أخرى من نفس النوع فيحصل التلقيح.

التعليمة 6: يصاب الإنسان بمرض الأسقربوط لأن طعامه ينقصه الفيتامين «ج» المتوفر في القوارص والبطاطا والقرنبيط والفلفل والقرنول...

التعليمة 7:

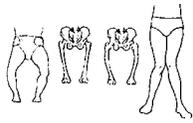
|   |  |
|---|--|
|  | - يصاب الإنسان بمرض الأسقربوط لأن طعامه ينقصه الفيتامين «ج» المتوفر في القوارص والبطاطا والقرنبيط والفلفل والقرنول...  |
|  | - يصاب الإنسان بمرض الكساح لأن طعامه ينقصه الفيتامين «د» المتوفر في الحليب والسردية والبن والكبد ومخ البيض.            |
|  | - يصاب الإنسان بمرض الهزال لأن طعامه ينقصه الفيتامين «ب» المتوفر في اللحوم والحليب ومشتقاته وفي الغلاف الخارجي للخبوب. |

التعليمة 8:

أتمل مكونات البوصلة التالية وأكمل باسم الجزء الناقص  
مركز - غلبة - ميناة - زجاجة - إبرة ممغنطة

التعليمة 9:

تشير البوصلة دائماً إلى جهة الشمال وبذلك أتمكن من تحديد بقية الاتجاهات.

التعليمة 10:

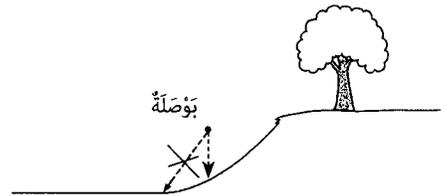

اختبار في الإيقاظ العلمي عدد 6 / ص 82/81/80

السند 1 :

التعليمة 1 : بوصلة التجربة 2

| التجربة 2       | التجربة 1             |                    |
|-----------------|-----------------------|--------------------|
| مغلقة           | مفتوحة                | الدائرة            |
| تتحرف           | لا تتحرف              | الإبرة المغناطيسية |
| يتحلل إلى غازين | لا أثر لمفعول كيميائي | محلل الصودا        |

التعليمة 2 :

- تَشْغِيلُ جَرَسِ الْمَنْزِلِ.
- خُصُولُ عَلَي مَاءِ الْجَافَالِ.
- طَلَاءُ بَعْضِ الْمَعَادِنِ.
- مَفْعُولٌ كِيمِيَائِيٌّ
- مَفْعُولٌ مِغْنَطِيسِيٌّ

السند 2 :

التعليمة 1 :

- يُحْدِثُ مُرُورُ التَّيَّارِ الْكَهْرَبَائِيِّ فِي الْوَشِيْعَةِ مَفْعُولًا مِغْنَطِيسِيًّا.
- الْمِغْنَطُ الْكَهْرَبَائِيُّ مَكُونٌ مِنْ وَشِيْعَةٍ وَقَصِيْبِ حَدِيدِيٍّ.
- الْغَازُ الْمَتَجَمِّعُ فِي الْأَنْبُوبِ الْمُتَنَكِّسِ عَلَى الْمِضْعِدِ يُسَاوِي نِصْفَ حَجْمِ الْغَازِ فِي الْأَنْبُوبِ الْمُتَنَكِّسِ عَلَى الْمِهْبِطِ وَيُسَمَّى الْأَكْسِجِينُ.
- أَوْ - الْغَازُ الْمَتَجَمِّعُ فِي الْأَنْبُوبِ الْمُتَنَكِّسِ عَلَى الْمِهْبِطِ يُسَاوِي ضِعْفَ حَجْمِ الْغَازِ فِي الْأَنْبُوبِ الْمُتَنَكِّسِ عَلَى الْمِضْعِدِ وَيُسَمَّى الْهَيْدْرُوجِينُ.

التعليمة 2 :



اختبار في الإيقاظ العلمي عدد 5 / ص 79/78

التعليمة 1 :

الإزهار 3 بذر 1 نبتة 2 الإنماز 4

التعليمة 2 :

يتعدى جين البذرة عند الإنبات من المدخزات العذائية بالفلقتين.

التعليمة 3 :

- كتلة الجسم ثابتة لا تتغير بتغير مكانها.
- وزن الجسم يتأثر بقوة الجاذبية.
- وحدة وزن الجسم الأساسية هي الكغ.

التعليمة 4 :

- الوزن عامل خارجي مسلط من الأرض على الجسم.

نعم  
نعم  
لا

إختبار في التاريخ عدد 1 / ص 84/83

التعليمة 1 :

- فرنسا
- ألمانيا
- إيطاليا

التعليمة 2 :

- معاهدة باردو
- معاهدة المرسى
- 12 ماي 1881
- 8 جوان 1883
- علي باي

التعليمة 3 : استغلّت فرنسا بعض المناوشات على الحدود الجزائرية واتخذتها ذريعة للتدخل العسكري في تونس. والحقيقة أنّ ذلك التدخل لم يكن لحماية بلادنا بل لاحتلالها وإخضاع شعبها واستغلال ثرواتها.

التعليمة 4 :

| إدارة نظام الحماية                  | الإدارة التونسية |                  |
|-------------------------------------|------------------|------------------|
| الكاتب العام للحكومة / المقيم العام | الباي            | الإدارة المركزية |
| المراقب المدني                      | الخليفة / الشيخ  | الإدارة الجهوية  |

التعليمة 5 :

- الحزب الحزب الدستوري
- الحزب الدستوري الجديد
- حركة الشباب التونسي
- 1907
- 1920
- 1934

التعليمة 6 :

أسست مجموعة من التونسيين المثقفين العائدين من فرنسا الحزب الحزب الدستوري التونسي الجديد وذلك بعد أن انسحبوا عن الحزب القديم سنة 1934 وقد اعتمدت طريقة الاتصال المباشر بالشعب في مقاومة المستعمر وقد ساهمت تلك الطريقة في بث الوعي في صفوف الشعب التونسي.

التعليمة 7 :

أسس فزحات حشاد الاتحاد العام التونسي للشغل في 20 جانفي 1946 ولم تكف هذه المنظمة بالدفاع عن حقوق العمال بل انخرطت في الحركة الوطنية وساهمت في مقاومة الاستعمار.

التعليمة 8 :

- الأمن : توتس الأمن الوطني.
- الصحة : تكوين الأطباء والمرضى وبناء المستشفيات.
- التعليم : تكوين المدرسين وبناء المدارس والمعاهد والجامعات.

إختبار في التاريخ عدد 2 / ص 87/86/85

التعليمة 1 :

- انطلقت المقاومة الشعبية للاحتلال الفرنسي قبل  بعد  إمضاء إتفاقية المرسى.
- تأسست حركة الشباب التونسي سنة 1867  1907 .
- أمضى  محمد الصادق باي  علي  مع فرنسا إتفاقية باردو.

السند 3 :

التعليمة 1 :

تقلص الغطاء النباتي يؤدي إلى موت عدد من الحيوانات العاشبة ويؤثر ذلك على جميع مكونات السلسلة الغذائية التي تتغذى أحيائها على بعضها.

التعليمة 2 :

- أزهار
- نحلة
- عصفور
- صقر

التعليمة 3 :

- ① الحُمى التيفية
- ② البوصفير / الكوليرا

السند 4 :

التعليمة 1 :

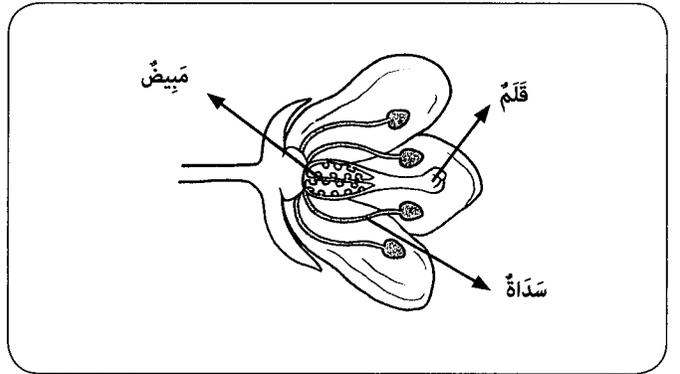

التعليمة 2 :

يحصل تأبير زهرة الجلبان ذاتيا لتوفرها على عضو تكاثر ذكرى يتمثل في المئبر وعضو تكاثر أنثوي هو الميسم وإثر هذه العملية يتحول المبيض إلى ثمرة.

السند 5 :

التعليمة 2 :

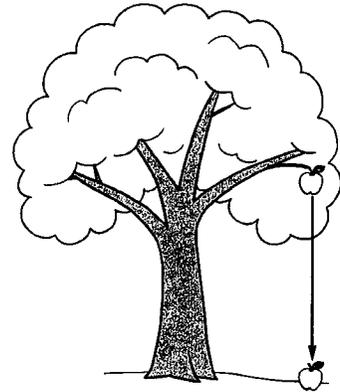

تسلط الأرض على الأجسام الموجودة بجوارها قوة جذب تسمى وزن الجسم، والوزن هو قوة ذات منحنى شاقولي وذات اتجاه من أعلى إلى أسفل.

التعليمة 3 :

وزن الجسم متغير، يتغير بتغير المكان بينما الكتلة ثابتة ونقاس بالكيلو وأجزائه ومضاعفاته. أو : الكتلة ثابتة لا تتغير بتغير المكان بينما الوزن متغير ويقاس بمقياس القوة ( الدينامومتر) ووحدة الوزن النيوتن..

التعليمية 2:

اندلعت أحداث الرّاج في أواخر 1911 حين أراذت السلطات الفرنسيّة الاستحواذ على مقبرة الرّاج لكنّ الشعب التونسيّ تصدّى لذلك وخرّج في مسيرات غاضبة عبّرت عن وعيه وتشبّته بهويّته رغم سقوط عددٍ من الشّهداء في تلك الأحداث.

التعليمية 3:

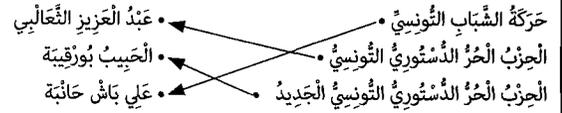

التعليمية 4:

اعتمدت الحزب الحرّ الدستوريّ التونسيّ على سياسة إرسال الوفود التي لم تحقّق نتائج ملموسة. أمّا الحزب الحرّ الدستوريّ التونسيّ الجديد فقد اعتمد على طريقة الاتصال المباشر بالشعب وهو ما ساهم في بثّ الوعي الوطنيّ في صفوفه واسترجاع سيادته تدريجيّاً ومرحليّاً.

التعليمية 5:

اعتقلت السلطات الفرنسيّة الرّعيم المناضل عليّ التلهوان فاندلعت أحداث 9 أفريل 1938 الدامية. طالب فيها المتظاهرون ببرلمان تونسيّ، لكنّ السلطات الفرنسيّة واجهت المتظاهرين بالقمع فاستشهد العديد منهم وسجنت قيادات الحزب الحرّ الدستوريّ التونسيّ الجديد.

التعليمية 6:

- من القائل ؟ ← فرحات حسّاد
- متى وُلد ؟ ← سنة 1914 بقرقنة
- ماذا أسس ؟ ← الأتحاد العامّ التونسيّ للشغل
- متى كان ذلك ؟ ← 20 جانفي 1946
- ما هي أهمّ أهداف تلك المنظمة ؟ ← الدفاع عن العمال ومقاومة الاستعمار.
- متى تمّ اغتيال الرّعيم المؤسس ؟ ← 5 ديسمبر 1952

التعليمية 7:

- 2 مارس 1934 يقصر هلال : تأسيس الحزب الحرّ الدستوريّ التونسيّ الجديد
- 3 جوان 1955 : الحصول على الاستقلال الداخليّ
- 20 مارس 1956 : الاستقلال التام لتونس

التعليمية 8:

| التاريخ ووقوعه | الحادث                                    |
|----------------|---|
| 15 أكتوبر 1963 | جلاء آخر جنديّ فرنسيّ عن التراب التونسيّ. |
| 13 أوت 1956    | صدور مجلّة الأحوال الشخصية.               |
| 18 أفريل 1956  | تؤنسة الأمن الوطنيّ.                      |

اختبار في التاريخ عدد 3 / ص 89/88

التعليمية 1:

- ادعت فرنسا أنّ تونس في حاجةٍ للإحماية.
- خصّص الباي للاختلال الفرنسيّ ورضي به.
- رفضت القبائل التونسيّة الإخلال الفرنسيّ وقاومته.

التعليمية 2:

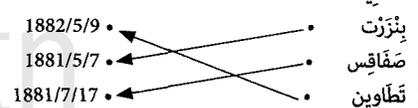

التعليمية 3:

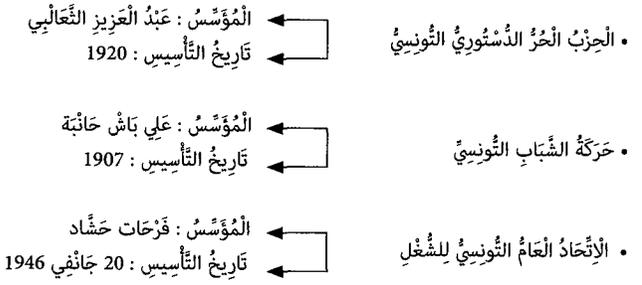

التعليمية 4:

- محمود الماطري : رئيس.
- الحبيب بورقيبة : كاتب عامّ.
- الطاهر ضرّ : كاتب عامّ مساعد.

التعليمية 5:

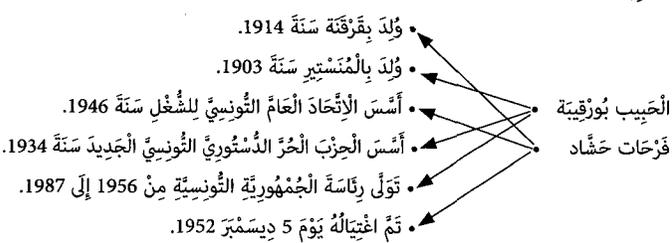

التعليمية 6:

فشل العمل السياسيّ التفاوضيّ مع المستعمر فاندلعت الكفاح المسلّح ضده في 18 جانفي 1952 وانتشرت الأعمال النضاليّة المسلّحة في مختلف أنحاء البلاد وهو ما أظهر مرّة أخرى تشبّث الشعب التونسيّ بحريّته التي استرجعها بعد كفاح طويل.

التعليمية 7:

ألقي المجلس القوميّ التأسيسيّ النظام الملكيّ وأقرّ النظام الجمهوريّ يوم 25 جويلية 1957. وهو حدث تاريخيّ وأصبح بإمكان الشعب التونسيّ اختيار حُكّامه وقادته.

التعليمية 8:

مجلّة الأحوال الشخصية هي مجموعة من القوانين المتّمة للأسرة التونسيّة صدرت في 13 أوت 1956 وتعتبر من المكاسب الهامّة التي تحصّلت عليها المرأة التونسيّة.

اختبار في التاريخ عدد 4 / ص 91/90

التعليمية 1:

- تاريخ إمضاء معاهدة باردو : 12 ماي 1881
- الباي الذي أمضى المعاهدة : محمّد الصادق باي
- بمقتضى معاهدة باردو أصبحت سلطه الباي شكليّة وفقدت تونس سيادتها الداخليّة والخارجيّة.

التعليمية 2:

- رضيت القبائل التونسيّة بإمضاء معاهدة باردو. ← خطأ
- قاومت القبائل التونسيّة المستعمر الفرنسيّ. ← صواب
- رضيت القبائل التونسيّة بموقف الباي من المستعمر الفرنسيّ. ← خطأ

التعليمة 3:

رضي الباي بالأختلال الفرنسي وخص له لكن القبائل التونسية اتخذت موقفا منافسا فرفضت الهيمنة الفرنسية وقاومت السلطات الفرنسية مظهرة قدرا كبيرا من الوطنية والشجاعة والإستعداد للتضحية من أجل الوطن.

التعليمة 4:

| مجال الإدارة                                     | مجال التعليم  | مجال الثروات الطبيعية     |
|--|---|---------------------------|
| إستادُ الوظائف للفرنسيين وجرمانُ التونسيين منها. | فتح أبواب الدراسة والتعلم للأجانب والفرنسيين وجرمانُ التونسيين من ذلك الحق. | إستغلال الثروات المنجمية. |

التعليمة 5:

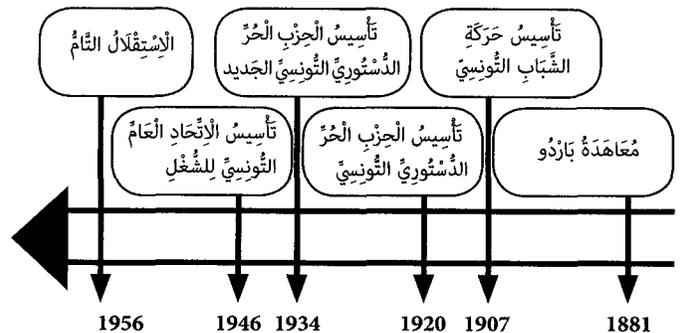

التعليمة 6:

- إندلعت أحداث 9 أبريل 1938 مباشرة بعد سجنه. ← علي البلهوان
- تم اغتياله يوم 13 سبتمبر 1953. ← الهادي شاكر
- أول رئيس للجمهورية التونسية. ← الحبيب بورقيبة

التعليمة 7:

لم يكتف الاتحاد العام التونسي للشغل بالدفاع عن حقوق العمال بل قاوم المستعمر وسأهم في تحرير البلاد وقدم مؤسسه فزحات حشادا شهيدا للوطن.

التعليمة 8:

بعد الإستقلال وفي 13 أوت 1956 تم صدور مجلة الأحوال الشخصية وتم إلغاء النظام الملكي يوم 25 جويلية 1957 أما الأراضي الفلاحية فقد استرجعتها الدولة يوم 12 ماي 1964 من المعمرين الفرنسيين.

التعليمة 2:

- تونس الكبرى
- الشمال الغربي
- الوسط الشرقي
- حصيلة هجرته سلبية.
- حصيلة هجرته إيجابية.

التعليمة 3:

- الشريط الساحلي
- الوطن القنبي
- واحات الجنوب
- الشمال والوسط
- الوسط الشرقي
- سهول الشمال الغربي
- تربية الماشية
- النخيل
- الزيتون
- الحبوب
- القوارض
- صيد السمك

التعليمة 4:

يُعاني القطاع الفلاحي من تشتت ملكية الأرض. وإرتباطه بالعوامل الطبيعية وقلة اليد العاملة في بعض الاختصاصات والارتفاع المتزايد بكلفة الإنتاج.

التعليمة 5:

- ◆ نسيج
- ◐ ورق
- ▲ تكرير النفط

التعليمة 6:

توزع الأنشطة الصناعية في البلاد التونسية غير متوازن، حيث تتركز تلك الأنشطة في المناطق الساحلية وتقل في المناطق الداخلية وهو ما يتسبب في تنمية اقتصادية غير متوازنة بين جهات البلاد.

التعليمة 7:

- سوسة - المنستير - المهدية
- جربة - جرجيس
- الحمامات - نابل
- توزر - قبلي

التعليمة 8:

يعود عجز الميزان التجاري التونسي إلى ارتفاع نسبة الواردات وانخفاض نسبة الصادرات. ولا بد من التحلي عن توريد المواد غير الضرورية مع فتح أسواق جديدة لتصدير المنتوجات التونسية.

اختبار في الجغرافيا عدد 2 / ص 94/95

التعليمة 1:

| من العوامل الطبيعية           | من العوامل التاريخية                   | من العوامل التثموية                                 |
|-------------------------------|--|---|
| سهولة التصاريح واعتدال المناخ | تتركز أغلب الحضارات بالمناطق الساحلية. | توفر الشغل والأنشطة الاقتصادية في المناطق الساحلية. |

التعليمة 2:

ارتفع أمل الحياة عند الولادة من 51 سنة في سنة 1966 إلى 73 سنة في سنة 2002. ومن أسباب ذلك تحسن الخدمات الصحية وارتفاع مستوى عيش المواطنين.

اختبار في الجغرافيا عدد 1 / ص 93/92

التعليمة 1:

- عدد سكان البلاد التونسية في تطور (في استقرار)
- التوزيع الجغرافي للسكان في البلاد التونسية غير متوازن (متوازن)
- الكثافة السكانية في المناطق الداخلية منخفضة (مرتفعة)



التعليمة 3 :

|                      |                         |
|----------------------|-------------------------|
| المِنطقة أو الإقليم  | أهمُ العِرَاسَاتِ       |
| السَّاحِلُ           | الرِّبَاتِيْنَ          |
| وَاحَاتُ الجَنُوبِ   | التَّجِيلُ              |
| الوَطَنُ القِبْلِيُّ | الكَرُومُ وَالقَوَارِصُ |

التعليمة 4 :

الإنتاج الوطني من الحبوب لا يُعطي حاجات السكان وهو ما يدفع الدولة إلى توريد كميات إضافية، مما يجعلها في تبعية غذائية للخارج ولا بُد من استصلاح أراضٍ جديدة وتحسين تقنيات العمل وكذلك البذور المزروعة.

التعليمة 5 :

التروات المنجمية في البلاد التونسية متنوعة لكن كمياتها محدودة. صواب  
تنتج تونس الغاز الطبيعي والنفط بكميات كافية. خطأ  
يوجد المساقط بكميات كبيرة في جهة قفصة. صواب

التعليمة 6 :

- تزايد عدد السكان
- ارتفاع مستوى عيش السكان
- نمو القطاع الصناعي

التعليمة 7 :

|                        |   |
|------------------------|---|
| المناطق والأقاليم      | أهمُ الصناعات                                 |
| بنزرت ومَنْزِل بوزريعة | تكرير النفط والصناعات التعديبية.              |
| الوطن القبلي           | صناعات غذائية                                 |
| قابس                   | صناعات كيميائية                               |
| الساحل                 | نسيج ومواد بناء                               |
| تونس الكبرى            | صناعات متنوعة                                 |
| صفاقس                  | مواد بناء وصناعات غذائية وصناعات أخرى متنوعة. |

التعليمة 8 :

- استعمال الطاقات البديلة (الطاقة الشمسية، الهوائية...)
- النهوض بالقطاع الفلاحي ورفع إنتاجه.
- تنويع الخدمات السياحية وتجديدها وفتح أسواق جديدة.
- تطوير المبادلات التجارية مع بلدان المغرب العربي وإفريقيا.

التعليمة 3 :

- الأراضي المزروعة ← 43 %
- الأراضي المرورية ← 7,80 %
- المراعي والأحراش ← 34,30 %

التعليمة 4 :

الإنتاج الفلاحي مرتبط بالعوامل الطبيعية ففي السنوات الممطرة ترتفع كميات الإنتاج ويحدث العكس في سنوات الجفاف، ولا بُد من اعتماد طرق الري التكميلي وتحسين نوعية البذور المزروعة لتتكيف أكثر مع مناخ البلاد التونسية.

التعليمة 5 :

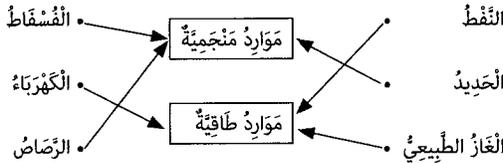

التعليمة 6 :



التعليمة 7 :

- توفير عائدات من العملة الصعبة.
- تنشيط قطاع النقل البري والبحري والجوي.
- تزايد الاستهلاك وتنشيط هذا القطاع من الصناعات.

التعليمة 8 :

- تحسين البذور وطرق الري.
- مزيد توفير مواطن الشغل والخدمات بالمناطق الداخلية للتشجيع على الاستقرار بها.

إختبار في الجغرافيا عدد 4 / ص 99/98

التعليمة 1 :

عدد سكان البلاد التونسية في تزايد وتوزعهم الجغرافي غير متوازن لكن عديد المؤشرات الديموغرافية في تحسن منها أمل الحياة عند الولادة الذي بلغ 73 سنة في عام 2004 .

التعليمة 2 :

|                                      |   |
|--------------------------------------|---|
| مناطق ذات خصيلة هجرية سلبية          | مناطق ذات خصيلة هجرية إيجابية                     |
| أقصى الجنوب التونسي<br>الشمال الغربي | الساحل - قبلي وتوزر<br>تونس الكبرى - الوطن القبلي |

التعليمة 4 :

هذه الظاهرة ناتجة عن الهجرة الداخلية نحو المناطق الساحلية ولا بُد من تنشيط الحياة اقتصادية بالمناطق الداخلية ومزيد تحسين الخدمات بها وتفريغها من المواطنين.

التعليمة 5 :

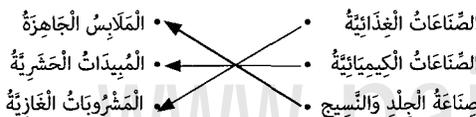

إختبار في الجغرافيا عدد 3 / ص 97/96

التعليمة 1 :

- التوزع الجغرافي للسكان في تونس متوازن. خطأ
- منطقة تونس الكبرى ذات كثافة سكانية متوسطة. خطأ
- المناطق الساحلية الشرقية جاذبة للسكان. صواب

التعليمة 2 :

|      |            |             |      |      |        |
|------|------------|-------------|------|------|--------|
| قابل | سيدي بوزيد | تونس الكبرى | قبلي | سوسة | تطاوين |
|      |            | x           |      |      |        |
| x    |            |             | x    |      |        |
|      | x          |             |      |      |        |
|      |            |             |      |      | x      |

اختبار في التربية المدنية عدد 2 / ص 102/103

| التعليمية 1 : | السُن                            | الدين   | الجنسية                                       |
|---------------|----------------------------------|---------|---|
|               | 35 سنة على الأقل عند تقديم ترشحه | الإسلام | تونسية منذ الولادة والتخلي عن الجنسيات الأخرى |

|   |
|---|
| x |
| x |
| x |

التعليمية 2 :  
- عدم السماح للدول الأجنبية بالتدخل في الشؤون الخارجية للبلاد.  
- المحافظة على تراب البلاد من التدخل العسكري الخارجي.  
- رسم السياسة الخارجية للبلاد دون أي تدخل خارجي.

التعليمية 3 :  
- يتفرد رئيس الجمهورية بالقيادة العليا للقوات المسلحة وذلك لتوحيد صف الجيش الوطني وتجنب تعدد الآراء واختلافها ولحسن تنسيق تدخله في مجابهة الكوارث الطبيعية، ونجاعة دفاعه عن حرّية البلاد.

التعليمية 4 :  
• يبلغ من العمر على الأقل 23 سنة.  
• له جنسية تونسية منذ عشر سنوات على الأقل.  
• له حرّية الديانة.

التعليمية 5 :  
• يضبط السياسة العامة للدولة.  
• يقترح محافظ البنك المركزي.  
• يحدد ويعدل ويخلف الوزارات.

التعليمية 6 :  
الانتخاب حر : أوافق لأن المواطن يجد نفسه حراً يختار من يشاء دون ضغوطات.  
الانتخاب مباشر : أوافق لأن على المواطن أن يختار بنفسه من يتوبه في تسير شؤون البلاد لا أن يختاروا له.  
الانتخاب سري : أوافق لأن المواطن يجد نفسه بعيداً عن الأنظار التي ربما تمثل ضغوطات على عملية انتخابه.

| التعليمية 6 : | من الواردات التونسية               | من الصادرات التونسية   |
|---------------|------------------------------------|------------------------|
|               | نقط<br>تجهيزات الكترونية<br>سيارات | فسقاط<br>ملايس<br>نمور |

التعليمية 7 :  
- النشاط الفلاحي مرتبط بالعوامل الطبيعية.  
- تتركز الأنشطة السياحية في المناطق الساحلية فقط.  
- الجزائر هي الشريك التجاري الأول للبلاد التونسية.  
التعليمية 8 :  
1 - اعتماد طريقة الرّي التكميلي في سنوات الجفاف.  
2 - حسيّن نوعية البذور المستعملة (المزروعة).

اختبار في التربية المدنية عدد 1 / ص 100/101

| التعليمية 1 : | ضمان استقلال البلاد   | المساهمة في رسم السياسة الخارجية للبلاد   |
|---------------|---|---|
|               | - القيادة العليا للقوات المسلحة.  | - يتولى رئيس الجمهورية تمثيل الدولة ويختص بضبط السياسات العامة في مجالات الدفاع والعلاقات الخارجية. |
|               | - إعلان الحرب وإبرام السلم بعد موافقة مجلس نواب الشعب بأغلبية ثلاثة أخماس أعضائه. |   |

| التعليمية 2 : | السُن                            | الدين    | الجنسية                        |
|---------------|----------------------------------|----------|--------------------------------|
|               | 23 سنة على الأقل عند تقديم ترشحه | غير محدد | تونسية على الأقل منذ عشر سنوات |

التعليمية 3 :  
الانتخابات معناها الاختيار والانتقاء وهو إجراء قانوني يسمح للمواطن أن يختار من يتوبه في تسير شؤون البلاد قصد تطويرها لأنه يتعدّد عليه أن يتأثر بلك المهام بنفسه.  
التعليمية 4 :  
الانتخاب عام : لكل التونسيين دكورا وإناثا من كامل تراب الجمهورية الذين تتوفّر فيهم الشروط القانونية.  
الانتخاب حر : بحيث يختار الناخب من يشاء حرّية دون ضغوطات.  
الانتخاب مباشر : المواطن يقوم بالانتخاب بنفسه، ليس له الحق أن ينيب عن نفسه فردا آخر ليصوت عوضا عنه.

| التعليمية 5 : | الوضعية الحوارية   | أوافق | لا أوافق | التغليل   |
|---------------|--|-------|----------|---|
|               | قال الأول :<br>يُمكن للناخب أن يكلف ابنه بالانتخاب عوضا عنه إن كان مريضا.                |       | x        | - لأن الابن يُمكن أن يختار من يريد أن يتوبه هو وليس من يتوب أباه. |
|               | قال الثاني :<br>أما أنا فسمعت أنه من الواجب على الناخب أن يدخل الخلوّة بعيدا عن الأنظار. | x     |          | - لأن الناخب يجب أن يمارس الانتخاب بعيدا عن الأنظار بكل حرّية.    |
|               | أضاف الأول :<br>سمعت أيضا أنه يُمكن للناخب أن يخطب معه من يساعده في اختيار المرشحين.     |       | x        | - لأنه مهما كان الشخص المصطحب فإنه سيؤثر عليه عند الانتخاب.       |

اختبار في التربية المدنية عدد 3 / ص 104/105

السند 1 : التعليمية 1 :  
لا يُمكنني أن أنتخب عوضا عنك لأن سني لا يحوّل لي ذلك ولأن الانتخاب مباشر ولا يُمكن إنابته شخص آخر للقيام به.  
- الانتخابات : الرئاسة  
- الانتخابات : البرلمانية (مجلس نواب الشعب) / البلدية...  
التعليمية 2 :  
• الانتخاب من حق كل التونسيين المقيمين من الجنسين والذين تتوفّر فيهم الشروط القانونية :  
• الناخب يختار من يشاء دون ضغوطات :  
• لا يحق للناخب إنابة فرد آخر ليصوت عوضا عنه :  
• يتولى الناخب التصويت داخل خلوّة بعيدا عن الأنظار :

|                |
|----------------|
| الانتخاب عام   |
| الانتخاب حر    |
| الانتخاب مباشر |
| الانتخاب سري   |

السند 2 : التعليمية 1 :  
أ - موانع مهنية ومنهم العسكريون والمدنيون مدة قيامهم بواجبهم العسكري.  
ب - موانع أخلاقية كالأشخاص المحكوم عليهم من أجل جنائية أو جنحة.  
ج - موانع عقلية كالذين يعانون نقصا في مداركهم العقلية والمجور عليهم.  
التعليمية 2 : يتمتع بحق انتخاب رئيس الجمهورية :  
- عون أمن متقاعد  
- جميع التونسيين البالغين من العمر 18 سنة والمتمتمعين بحقوقهم المدنية.  
- نونسي مقيم بألمانيا.  
- أجنبي كالتونسية التونسية منذ ثلاثة أعوام.

|   |
|---|
| x |
| x |
| x |
| x |

السند 3 : التعليمية 1 :  
• المحافظة على استقلال الوطن وسلامته ترابه.  
• يلتزم رئيس الجمهورية ب :  
• حماية مصالح الوطن وضمان قيام دولة الحق والمؤسسات.  
التعليمية 2 :

حتم ونشر القوانين التي يصدرها مجلس النواب :  
• مهام يختص بها رئيس الجمهورية  
- رسم السياسة الخارجية للدولة  
• مهام تتجزأ بالتشاور مع رئيس الحكومة  
- إشهار الحرب وإعلان السلم

التعليمية 6 :  
العواصم : الانتخاب واجب يفرضه التزام المواطن بالمساهمة في تسير شؤون بلاده.  
الانتخاب حتى يمنحه القانون للمواطن ويملكه من حرّية اختيار من يتوبه في تسير البلاد.  
الانتخاب واجب على المواطن لتفسيه ضرورة المساهمة في تطوير البلاد.

التعليمة 3 :

- إصدار الأوامر ذات الصبغة التوجيهية ودعوة الزوّار إلى تنفيذ القوانين الصادرة عن مجلس النواب.
  - إستاد الوظائف المدنية العليا بالتشاور مع الوزير المعني ومع الحكومة.
  - إحدت وتعديل وحذف الوزارات وكتابات الدولة وضبط اختصاصاتها وصلاحياتها.
- السنة 4 : التعليمة 1 :
- يتبعي لحكومتنا أن تفي بتعهداتها نحو الشعب الذي منحنا ثقته وانتخبنا لنوفر لأفرادِهِ ظروف العيش الكريم والتفكير في حلول لمشكلة البطالة...
- التعليمة 2 :

تم تشخيص الوضع العام وسعر أعضاء الحكومة بمسؤولياتهم وبضرورة التنسيق بين الوزارات لتطويق مشكلة البطالة التي يعاني منها أصحاب الشهادت العليا فتكفل وزير التشغيل بإيجاد حلول عاجلة تمكن من تمويل بعض المشاريع الخاصة وتُسجَع على بعث المؤسسات الصغرى والمتوسطة وتكفلت وزارة المالية بتوفير الموارد والتمويلات الضرورية وتعهد جميع الوزراء بمزيد التشاور والتنسيق لدفع تسي التنمية وخلق فرص التشغيل.

اختبار في التربية الإسلامية عدد 1 / ص 106/107

التعليمة 1 :

- صلاة الجمعة
- نعوض صلاة الظهر
- فرض على الرجال العلاء الأصحاء المقيمين.

التعليمة 2 :

قال الله تعالى : « يَا أَيُّهَا الَّذِينَ آمَنُوا إِذَا نُودِيَ لِلصَّلَاةِ مِنْ يَوْمِ الْجُمُعَةِ فَاسْعَوْا إِلَى ذِكْرِ اللَّهِ وَذَرُوا الْبَيْعَ ذَلِكُمْ خَيْرٌ لَكُمْ إِنْ كُنْتُمْ تَعْلَمُونَ » سورة الجمعة [9-10]

التعليمة 3 :

- لي صديق لا أتعامل معه لأنه يتتمي إلى عائلة مسيحية.

لا أوافق

- تظن حينا بعض العائلات الأجنبية، يتعاملون معنا وتتعامل معهم معاملة حسنة.

أوافق

- في حينا تاجر أعديّة يهودي لا تشتري من عنده، ودائما نشاكسه.

لا أوافق

التعليمة 4 :

قال الله تعالى : « وَلَا تُجَادِلُوا أَهْلَ الْكِتَابِ إِلَّا بِالَّتِي هِيَ أَحْسَنُ إِلَّا الَّذِينَ ظَلَمُوا مِنْهُمْ وَقُولُوا آمَنَّا بِالَّذِي أُنزِلَ إِلَيْنَا وَأَنْزَلَ إِلَيْنَا الْكِتَابَ وَاللَّهُ وَاحِدٌ وَنَحْنُ لَهُ مُسْلِمُونَ » (العنكبوت 46).

التعليمة 5 :

قال رسول الله صلى الله عليه وسلم : « لا تعده موعدا فتخلفه ».

التعليمة 6 :

أكد الإسلام على المحافظة على الوعد لما له من قيمة في حياتنا ومنفعة لكل الناس لذلك فإن الإنسان الذي لا يحافظ على الوعد هو إنسان منافق عدا كذاب لا يجب أن نتق به أو أن نتعامل معه.

التعليمة 7 :

- الإحرام
- الوُفوف بعرقة
- الطواف
- السعي

التعليمة 8 :

- للطايعين مابا
- إن جهنم كانت مرصدا
- لا يبين فيها أحقابا.

قال الله تعالى : « إِنَّ جَهَنَّمَ كَانَتْ مِرْصَادًا لِلطَّاغِينَ مَابَا لَابِينَ فِيهَا أَحْقَابَا »

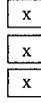

اختبار في التربية الإسلامية عدد 2 / ص 108/109

التعليمة 1 :

- تتوطد علاقة المسلم بربه.
- إجتماع المسلمين على اختلاف جنسياتهم وطبقاتهم ليتعارفوا ويتعاونوا.
- تدريب النفس على الصبر على الشدائد والتحكّم في أهوائها.

التعليمة 2 :

- الطواف بالكعبة.
- نحر الهدي.
- رمي الجمرات.
- الإحرام.
- الوُفوف بعرقة.
- المبيت بميمني

التعليمة 3 :

- المناسبة : الكوارث الطبيعية كالزلازل والفيضانات.
- القوائد : تتجدد الشعوب من أجل إنقاذ المنكوبين ومساعدتهم.

التعليمة 4 :

قال الله تعالى : « كَانَ النَّاسُ أُمَّةً وَاحِدَةً فَبَعَثَ اللَّهُ النَّبِيِّينَ مُبَشِّرِينَ وَمُنذِرِينَ وَأَنْزَلَ مَعَهُمُ الْكِتَابَ بِالْحَقِّ لِيُحْكَمَ بَيْنَ النَّاسِ فِيمَا اختلفوا فيه » صدق الله العظيم.

التعليمة 5 :

- تتكون صلاة الجمعة من خطبتين وركعتين. صواب
- تسبق خطبة صلاة العيد بركعتين. صواب
- صلاة الجمعة سنة مؤكدة. خطأ

التعليمة 6 :

تقوية الإيمان وتوطيد العلاقات بين المسلمين وتشجيع التعاون والشباب والتأخي.

التعليمة 7 :

- ⑥ • خطبتان قصيرتان منفصلتان.
- ④ • تكبيرة القيام للركعة الثانية مثنوعة بخمس تكبيرات.
- ② • تكبيرة الإحرام وست تكبيرات زوائد.
- ⑤ • تلاوة الفاتحة وسورة في يدانة الركعة الثانية.
- ③ • تلاوة الفاتحة وسورة يس أن تكون سورة الأعلى في الركعة الأولى.
- ① • النيّة للصلاة.

التعليمة 8 :

- هذا الراعي أمين وصادق.
- التعليمة 9 : لأنه رفض بيع شاة هي ملك لموجره الذي ائتمنه على رزقه.
- الأمانة صفة جليلة ترفع شأن من يتصف بها وهي تشيع الثقة بين الناس وتضمن علاقاتهم.

التعليمة 9 :

« لا إيمان لمن لا أمانة له ولا دين لمن لا عهد له » (رواه ابن حبان)

التعليمة 10 :

سؤلك هذا التاجر ديني وعبر أخلاقي إذ يتعارض مع تعاليم ديننا الذي نهى عن العيش.

التعليمة 11 :

التحليل يُعصف مساعر الثقة بين الناس ويساهم في نشر البغضاء فيزول الأمان وتتغير العلاقات.

التعليمة 12 :

قال صلى الله عليه وسلم : « من باع عبدا لم يبيته لم يزل في مقت الله » (ابن ماجه)

اختبار في التربية الإسلامية عدد 3 / ص 110/111

التعليمة 1 :

| الصلاة | عدد ركعاتها | وقت أدائها      |
|--------|-------------|-----------------|
| الفجر  | 2           | قبل صلاة الصبح  |
| الشفع  | 2           | بعد صلاة العشاء |
| الوتر  | 1           | بعد صلاة الشفع  |

التعليمة 2 :

- قال الرسول صلى الله عليه وسلم :
- « لا تعده موعدا فتخلفه ».
- « المسلم من سلم الناس من لسانه ويده ».
- « ولا تعتدوا إن الله لا يحب المعتدين ».

التعليمة 3 :

إن الأمانة كما تكون في العبادات والأموال. فإنها تكون أيضا في قيام العامل بواجباته نحو عمله أو وظيفته التي يشغلها وتكون ذلك بمحافظته على الحضور والانصراف في الوقت المحدد والإنفاق وعدم التقاعس في القيام بالعمل لأن التقاعس يجر عنه تأخير أعمال الناس وهدر أوقاتهم والإضرار بالبلاد...

التعليمة 4 :

- وخلقناكم أزواجا.
- سورة (النبا)
- لئلا يخرج به حيا وتباتا.
- كلاً سيعلمون.

التعليمة 5 :

- ④ والأرض بعد ذلك دحاها ③ وأغطش ليلها وأخرج ضحاها
- ⑥ والجبال أرساها ⑤ أخرج منها ماءها ومرعاها
- ① أنتم أئسد خلقا أم السماء بناها ② رفع سمكها فسواها

- 2) - Hier, j'ai écrit une lettre à ma cousine à Venise.  
 - Lucie **dira** dans sa prochaine lettre à son amie Isabelle qu'elle est en bonne santé.  
 - Bruno passera un examen de français. Avant d'aller à l'école sa maman lui fait la recommandation suivante : **Lis** - bien l'énoncé de l'épreuve.

- 3) - Je **me lève** tard quand il fait froid en hiver.  
 - Nous **nous amusons** avec nos neveux.  
 - Mes parents **se promènent** dans la forêt.

**Dictée:**

déjà / important / les lieux / les cultures / longtemps / voyagent.

**Production écrite :**

Français 25

Beaucoup de personnes pensent que le désert du Sahara est une région sans vie. Et bien, non ! La preuve, aujourd'hui, et en navigant sur le Net, j'ai pu voir un documentaire très intéressant sur la vie des touaregs et leur mode de vie.

Les touaregs est un peuple du désert. Ce sont des nomades qui se déplacent sans cesse selon les saisons. Leur condition de vie est très difficile car il y a une pénurie d'eau dans les montagnes et cela engendre l'apparition de nombreuses maladies.

Ils ont le visage entièrement recouvert d'une voile, ils portent une cape appelée «Gandoura», les hommes bleus se déplacent sur des dromadaires en portant un sabre. Ils vivent sous des tentes, mangent «la Taguelle», le pain du désert cuit sous la cendre et boivent beaucoup de thé. Ces berbères ont été considérés longtemps comme les pillards du Sahara.

J'ai oublié de vous dire que dans le désert, il y a des endroits très agréables : appelés les «gueltas». Ce sont des points d'eau, comme des petits lacs, entourés par des fleurs, des libellules, et quelquefois par des palmiers-dattiers.

Après ce documentaire, j'ai pu comprendre que ce peuple est libre, modeste et amoureux du désert et j'ai apprécié son attachement à son milieu naturel !

**Test 1**

Anglais 1/2

- 1) a - pupil   
 b - three school subjects   
 2) a- different  
 b- sneakers  
 3) NO , NO

**LANGUAGE**

- 1) pets / afternoon / can't  
 2) Every - to sell  
 3) 1 d / 2 c / 3 b

**WRITING**

- 1) months / February / August  
 2) -1 c / 2 d / 3 a

**Test 2**

Anglais 3/4

- 1) a- towns   
 b- make snowballs   
 2) NO / NO  
 3) a- Amine wants to see snow there.  
 b- snow

**WRITING**

- 1) carpet / candle / rabbit  
 2) Today is January 25  
 - Are you having a party?  
 - like birthday parties.

**LANGUAGE**

- 1) goes / lessons / next  
 2) takes / their  
 3) 1 c / 2 b / 3 d

**Test 3**

Anglais 5/6

- 1) a-five   
 b-ice-cream   
 2) NO / NO  
 3) parents / meat

**WRITING**

- 1) has / shapes / squares  
 2) - the south of Tunisia.  
 - What's the weather like there?  
 - Happy holiday, then!

**LANGUAGE**

- 1) can / colouring / cartoon  
 2) big / new  
 3) 1 c / 2 a / 3 d

**Test 4**

Anglais 7/8

- 1) a- two   
 b- girls   
 2) yes / yes  
 3) 'Duolingo' / favourite

**WRITING**

- 1) bread / sneakers / football  
 2) a- Mum combs my sister's hair before she goes to school.

**LANGUAGE**

- 1) red / fly / closed  
 2) on / the / is  
 3) 1 c / 2 b

b-The nice little girl is wearing a black coat.

c- She likes painting and listening to French songs.

**Production écrite :**

Français 20

Aujourd'hui, je rentre de l'école épuisé alors je me dirige vers le salon, je m'installe confortablement sur le canapé et j'ouvre la télé. En zappant d'une chaîne à une autre, mon regard se pose sur un documentaire parlant du Sénégal et du mode de vie de ses habitants. Puisque ce sujet est en rapport avec notre thème de français «Cultures et découverte du monde», je reste concentré et je le suis jusqu'au bout.

En classe, mes camarades n'ont jamais parlé de ce pays, alors une idée géniale me vient à l'esprit : je vais présenter un exposé parlant du Sénégal en utilisant mon PC portable et le vidéoprojecteur.

Le lendemain, en classe, je prends la permission de mon maître et je commence à présenter mes informations tout en montrant les cartes géographiques, les images et les statistiques à mes camarades qui m'écoutent attentivement. Je leur dis que le Sénégal est un petit pays de l'Afrique de l'ouest essentiellement agricole qui s'ouvre sur l'océan Atlantique. Sa capitale est Dakar mais il y a d'autres villes importantes comme Saint Louis et Thiès. Le drapeau de ce pays est formé verticalement de trois couleurs : vert, jaune et rouge avec une étoile verte au milieu. Comme la majorité des africains, les sénégalais ont le teint noir, les cheveux crépus et le nez aplati mais ils sont forts et robustes. Leur langue officielle est le français et la plupart d'eux sont des musulmans comme nous. Ils habitent des maisons modestes.

Ils mangent beaucoup de poissons, des frites de banane, la manioc, l'ananas et la confiture de mangue.

Le Sénégal est un pays qui possède une nature très variée: le sahara, la savane et les forêts de baobabs (des arbres géants). Ces forêts sont réputées par leur faune sauvage - notamment les lions sénégalais. Parmi les endroits les plus visités par les touristes on trouve le célèbre musée de la mer et la maison des esclaves qui se trouvent sur l'île de Gorée.

A la fin de cet exposé, ma classe et mon maître m'ont félicité et m'ont applaudi très fort.

**Examen 5**

**Lecture - Compréhension**

Français 21/22

- 1) - Les Chinois mangent le riz et les légumes avec des baguettes.  
- Les Chinois mangent de façon très rapide, en un temps très court.
- 2) a- La petite maison de Moui-Lou est **sombre**.  
b - La table placée au milieu de la maisonnette est **très basse**.  
c - Les chinois utilisent les baguettes avec **habileté**.
- 3) Uner malle → • Appareil de chauffage.  
Un poêle → • Tissu fait de paille.  
Une natte → • Un coffre dans lequel on place nos affaires.
- 4) Il n'y avait qu'une petite fenêtre où, à la place de la vitre habituelle, il y avait une feuille de papier blanc transparent. En Chine, on ne voit de vitres que dans les maisons riches.
- 5) Dans un autre coin se trouvait une grande malle en bois où les vêtements de Moui-Lou étaient rangés. / Au milieu... en bois.
- 6) Tenant entre les doigts de la main droite... avec une grande habileté.
- 7) Ce mode de vie est très simple et très modeste.  
a/ Non, car je ne peux pas m'acclimater avec leur façon de vivre.  
b/ Oui, pourquoi pas, j'aimerais découvrir un autre mode de vie différent du nôtre.

**Langue - Grammaire :**

Français 23/24

- 1) • Amélie est partie **en voiture** voir son amie.  
• **Avec impatience**, nous attendons les vacances d'été.  
• Sébastien aime vivre comme un prince **dans un beau palais**.
- 2) • Emmanuel récite son poème d'une façon **expressive**.  
• Maman prépare ~~dans la cuisine~~ un bon gaufre au chocolat.  
• ~~Dans les contes~~, les fées possèdent des pouvoirs magiques.

3)

| C.O.I.       | C. de manière | C.O.D |
|--------------|---------------|-------|
| à mon avenir | sérieusement  | me    |

**Conjugaison :**

- 1) - Les enfants ne **peuvent** pas travailler dans ce bruit.  
- Ces joueurs **veulent** gagner le match.  
- Nous **voulons** faire ce voyage.

**Production écrite :**

Français 15

Rio le 20 Février 2017

Cher Souleymène,

Je t'écris cette lettre de Rio, la plus belle ville Brésilienne où je passe actuellement mes vacances. Tu sais bien que j'ai tellement rêvé de visiter ce pays Sud américain et voilà enfin que mon rêve est exaucé. Juste à mon arrivée, j'ai pu assister et par coïncidence au plus grand et célèbre carnaval du monde: le carnaval de Rio. C'est une fête extraordinaire qui est très importante pour tous les brésiliens qui passent des mois à mettre au point leurs danses et leurs costumes.

Les brésiliens admirent aussi la mer et le foot-ball. Avec eux, j'ai fait une belle baignade et j'ai joué sur la plus jolie et la plus vaste plage du monde : la Coppa cabana.

Ce pays est vraiment vaste et mystérieux avec son fleuve «l'Amazone» qui contient beaucoup de reptiles mais les alligators sont les plus dangereux. Lors de ma balade dans la forêt, j'ai pu voir des maisons rustiques bâties sur pilotis !

J'ai pu aussi déguster le café brésilien et j'ai pu manger quelques spécialités culinaires brésiliennes.

Les gens ici sont gentils et modestes mais je n'ai pas pu bien communiquer avec eux car ils parlent le portugais.

Mon voyage va bientôt se terminer mais je compte visiter d'autres villes comme Brasilia et Saô-Paulo. Je te serre fraternellement la main.

A bientôt  
Ton ami Khalil

**Examen 4**

**Lecture - Compréhension**

Français 16/17

- 1) • La famille de Tiouka vit dans un village Indien de la Guyane.  Oui
- Tiouka et son frère sont passionnés de pêche.  Oui
- La pimentade Guyanaise est une recette à base de piment et de poisson.  Oui

2) a- Mon père m'a donné **un bâton / une perche / une rame / un aviron...** qu'il a taillée lui-même.

b- A la Guyane, les pêcheurs font **boucaner** le poisson.

c- Cette famille indienne vit sur **le rivage** du fleuve Mana.

3)

L'abattis

Le manioc

Une Pimentade

- Une sauce à base de piment.
- Terrain cultivé de façon traditionnelle.
- Plante tropicale dont la racine est utilisée pur faire une farine.

4) Mes parents travaillent à l'abattis où ils cultivent du manioc, du maïs, des ignames et des patates douces.

5) -Ma mère file le coton et ma petite sœur l'aide comme elle peut.

- Avec ce coton, elle tissera des hamacs / Elle sait faire des poteries, des carafes, des bols, des jarres et sculpter aussi toutes sorte d'animaux.

6) Quand nous rentrons de la pêche, maman prépare vite une pimentade assaisonnée au cachiripio. Nous aimons beaucoup ce plat.

7) Oui, j'aimerais bien visiter un pays tropical afin d'explorer son climat, sa faune et sa flore et le mode de vie de ses habitants.

**Langue - Grammaire :**

Français 18

- 1) • Asma à répondu à toute vitesse. ( il n'y a pas)
- J'ai entendu des bruits étranges dans le grenier.
  - Dans la jungle vivent de nombreux animaux.

2) La pluie tombe **sans cesse** depuis une heure. L'élève a posé son cahier **sur le bureau**.

**Sans bruit / Doucement** le félin s'approche de sa proie.

3)

| C.O.I.     | C. de temps                 | C.O.D                  |
|------------|-----------------------------|------------------------|
| à ma femme | le jour de son anniversaire | un collier de diamants |

**Conjugaison :**

- 1) • Les chasseurs ne **peuvent** pas tuer le gibier toute l'année.
- **Veux**-tu offrir un voyage à tes parents ?
  - Le directeur **veut** emmener ses élèves en excursion.
- 2) • **Aie** un peu de pitié pour les animaux !
- Ne **dites** jamais de bêtises !
  - **Ecrivons** avec soin nos productions écrites !
- 3) - Nous ne **pouvons** pas porter cette valise.
- **Voulez**-vous visiter l'amphithéâtre d'El Jem ?
  - Eric et Michel **peuvent** mettre **leurs** portables au mode silencieux.

**Dictée:**

Français 19

**se réunissent / organisées / traditionnelle**  
**un igloo / s'est terminée.**

jamais les règles de l'hygiène alimentaire. Dès la tombée de la nuit, elle commence à ressentir des douleurs atroces au ventre. La pauvre a beaucoup changé : elle devient comme une rose fanée, son teint devient pâle, ses yeux manquent d'éclat et ses joues perdent leur couleur. Elle respire difficilement. La pauvre fillette pleure amèrement. Sa mère remarque la situation critique de sa fille alors elle intervient :  
 « Qu'as-tu Nadia ? Pourquoi pleures-tu ? »  
 - Maman, je ne peux plus supporter les douleurs, répond la pauvre gamine d'un ton faible.  
 - Dis - moi la vérité ! exige la mère, tu as mangé quelque chose en dehors de la maison ?  
 - Oui, maman, j'ai acheté un sandwich chez un marchand ambulancier, avoue Nadia.  
 - Je t'ai pourtant averti, mais tu as la tête dure comme toujours, reproche la mère.  
 - Je te promettrai d'appliquer tes conseils. Actuellement, la maman emmène rapidement Nadia à la clinique vu qu'elle a eu une intoxication. Au service des urgences, le médecin de garde l'ausculte, lui fait un lavage d'estomac, lui prescrit une ordonnance médicale et lui conseille d'appliquer les règles d'une bonne hygiène alimentaire.

Examen 3

— Français 11/12

Lecture - Compréhension

- 1) Les parents de Danielle veulent que leur fille parte en voyage toute seule.
- 2) a- Danielle commence à se débrouiller vraiment bien.  
 b- Le voyage est un peu facile - simple - aisé...  
 c- La chambre de l'hôtel est confortable.
- 3)
 

|   |   |   |
|---|---|---|
| Une expérience<br>Immédiatement<br>Se féliciter |  | Tout de suite.<br>Etre satisfait d'avoir fait telle chose.<br>Une action d'essayer quelque chose. |
|---|---|---|
- 4) « A ton âge, il faut que tu apprennes à voyager toute seule ! »
- 5) Le car s'arrête. Que se passe-t-il ? Hélas ! C'est une panne nous explique le conducteur.
- 6) Seule dans la chambre, je me félicite moi-même. Pour ma première expérience, ce n'est pas si mal !

7) C'est très important de faire des voyages, car voyager est une opportunité pour se frotter à d'autres cultures de près et d'élargir notre vision du monde et de la vie.  
 Le voyage nous permet également de découvrir des sites incroyables, des paysages d'un autre monde et des lieux fabuleux.

Langue - Grammaire :

Français 13

- 1) Nous recevons une lettre demain matin. ( C.O.D.)  
 Toutes les semaines, vous jouez au rugby. ( C.O.I.)  
 Karl pense toujours à son ami. ( C.O.I.)
- 2) - L'enfant dort **paisiblement** dans sa poussette.  
 - **Sous l'arbre**, des brebis broutent de l'herbe.  
 - Les souris sortent de leur cachette **la nuit**.

3)

| C.O.D. | C. de lieu            | C. de temps           |
|--------|-----------------------|-----------------------|
| ∅      | dans un pays lointain | Il y a bien longtemps |

Conjugaison :

- 1) Tu **prendras** ta valise et tu te dirigeras vers le taxi qui t'attendra.  
 La mère dit : « Alex, Antoine, la pluie tombe, **mettez** vos imperméables ! »  
 Hier, **j'ai appris** mon auto-dictée.  
 Demain, nous **ferons** des gaufres pour le goûter.  
 L'été dernier, les fillettes **sont allées** au festival de Carthage.  
 Dès le premier jour des vacances, mon frère **ira** à la patinoire.
- 2) L'été prochain, nous irons à la piscine. Nous mettrons nos maillots et nous ferons des plongeurs.

Dictée:

Français 14

parfois / façon / familiaux / reconnaître  
 régulièrement / détends-toi.

cinquante tonnes. Elle mange le Krill qui est une crevette minuscule et délicieuse. Son petit s'appelle le baleineau. Elle appartient à la famille des mammifères et ne peut vivre que dans les océans, m'explique-t-il.

- En quoi elle est utile ? demandé-je.
- L'homme chasse la baleine intensivement pour sa chair, sa graisse et sa viande, réplique le bonhomme.
- Monsieur, je n'ai pas bien compris.
- Avec la graisse de la baleine, on peut fabriquer de l'encre, du vernis, des bougies, de la peinture, du savon, de la margarine et même des produits cosmétiques...
- Vous voulez dire que cet animal est au bord de l'extinction !
- Oui, tout à fait, affirme le pêcheur.

Après une longue conversation, je décide d'adhérer à une association écologique puisque je suis un partisan de la défense de la nature. Je ferai tout mon possible pour sauvegarder la faune et la flore.

**Examen 2**

**Lecture - Compréhension**

Français 7

- 1) L'auteur compare le corps humain à une machine. X
- 2) a- Si une personne est épuisée - exténuée - fatiguée elle se fâche pour des riens.
- b- Pour entretenir - protéger - préserver - conserver notre corps en bon état...
- c- Comme nous sommes beaux - jolis - exquis - gracieux - charmants - admirables... quand nous sommes propres !
- 3)
 

|            |   |   |   |
|------------|---|---|---|
| User       | • | → | • Les déchets                                     |
| Les débris | • | → | • Matière blanche et dure qui recouvre les dents. |
| L'émail    | • | → | • Détériorer peu à peu.                           |
- 4) «C'est le sommeil qui est le meilleur repos.»
- 5) Ils (Le médecin et le dentiste) savent ce qu'il faut faire pour remettre la machine en bon état de marche.
- 6) La propreté est un autre moyen d'aider notre corps à rester en bon état et à fonctionner sans maladie. (exemple)
- 7) On peut exercer des activités physiques, voyager et tout simplement être heureux de notre vie. En effet, il ne faut jamais le maltraiter.

**Langue - Grammaire :**

Français 8

- 1) Alex mange **une tarte - un gâteau** avec sa petite sœur.  
J'ai donné de la nourriture **aux misérables**.  
Il a créé **une association** pour aider les enfants malades.
- 2) Nous passerons les vacances **à Djerba**.  
**Dans la forêt**, monsieur Clément ramasse des champignons.  
Les plongeurs cherchent les diamants **au fond de la mer**.
- 3) En Mai ( **C.C.T.** )  
Avec douceur ( **C.C.M.** )  
Au fond du jardin ( **C.C.L.** )

**Conjugaison :**

- 1) - **J'irai** au restaurant demain soir.  
- Hier, nous **avons fait** tout pour connaître la vérité.  
- Dans une heure, tu **mettras** le téléphone sur le bureau.  
- La semaine dernière, les filles **ont pris** des photos d'une magnifique réserve naturelle.  
- Les travaux **finiront** dans trois jours.  
- Vous **irez** manger les framboises dans le jardin quand le soleil sera revenu.
- 2) - Est-ce que tu iras à Gabès ? /  
Iras-tu à Gabès ?  
- Nous avons fait plaisir à nos parents.  
- Je suis allé (e) me balader dans les rues d'Istanbul.

**Dictée:**

Français 9

**Afin / équilibrée / nombreux / suffisamment essayez / vraiment.**

**Production écrite :**

Français 10

Nadia est une merveilleuse fille qui a tellement de qualités. Son seul défaut, c'est qu'elle est gourmande. Aujourd'hui, après les cours, elle s'arrête devant un marchand ambulant et achète un sandwich malgré les conseils de sa mère qui sait bien que ces marchands ne respectent



## Examen 1

## Lecture - Compréhension

Français 1/2

- 1)  
Le vieux perdreau est très malin et très expérimenté.   
Les deux perdreaux reviennent vers la plaine, le soir.
- 2)  
a) L'allée est gardée par un chasseur caché - planqué - camouflé - aposté - blotti...  
b) Le vieux perdreau s'envola sans peur - terreur - anxiété - tourment - inquiétude - trac ...  
c) Les coups de fusil s'éloignent.
- 3)
- |             |   |   |  |
|-------------|---|---|--|
| Un perdreau | • | • | Petite nappe d'eau stagnante.              |
| Un gaillard | • | • | Oiseau au corps massif, à la queue courte. |
| Une mare    | • | • | Personne pleine de vigueur et de santé.    |
- 4) Oh ! Le premier coup de feu en forêt, je ne l'oublierai jamais. Un lapin déta la au travers du chemin.  
Un écureuil dégringola du châtaigner.
- 5)... Et sans crainte, les ailes toutes grandes, le vieux perdreau s'envola presque dans les jambes du terrible chasseur.
- 6) C'était si triste à voir que je cachai ma tête sous les feuilles.
- 7) L'homme de nos jours surexploite les ressources de la planète. En effet, il récolte, pêche et chasse et cela mène à la disparition pure et simple d'espèces végétales et animales. Ce qui provoque un mauvais impact sur la biodiversité !

## Langue - Grammaire:

Français 3/4

- 1) La semaine prochaine, nous passerons (les examens).
- Tous les jours, maman prépare (le souper) avec amour.
  - Dans son lit, Julien lit (une partie de son livre).
- 2) - **Avec fureur**, le chien de mon voisin montre ses crocs au facteur.
- Les enfants préparent **dans la cour** un spectacle.
  - Les visiteurs regardent **avec curiosité** les tableaux.

3) - Jacques accroche un beau tableau (au dessus de son lit).

- (Sur le quai) les voyageurs attendent le train.
- La mère interdit à ses enfants de jouer (loin de la maison).

## Conjugaison :

- 1) Cette viande **a mis** beaucoup de temps à cuire. Les élèves **apprendront** à conjuguer les verbes pronominaux.  
Soyez prudents et **faites** attention !
- 2) Cette dame **se déplace** souvent. Hier, **je me suis pris** les pieds dans le tapis et suis tombée.  
Dorénavant, **tu te méfieras** des gens que tu ne connais pas.
- 3) Je ne **veux** pas éteindre l'ordinateur. Le professeur **veut** un peu de silence.  
Vous **pouvez** ouvrir les livres.

## Dictée:

chacun / l'importance / isolé / détériorons / la survie / indispensable.

## Production écrite :

Français 5

En naviguant sur le Face-book, j'ai vu qu'une énorme baleine bleue a échouée sur notre littoral. Flairant le vent, je me suis dirigé vers la plage afin de découvrir cet animal. Une fois arrivée, j'ai trouvé une foule pacifique de gens qui veulent eux aussi voir cet animal de façon directe. La surprise m'a coupé la parole et j'ai resté une bonne minute pour se rendre compte de ce que j'ai vu... car c'est la première fois que je me suis trouvé face à un animal gigantesque de cette taille.

Je me suis approché d'un marin en disant :  
« Monsieur, pouvez-vous me parler de la baleine? »  
- Volontiers, la baleine bleue est l'animal le plus géant de cette planète. Elle mesure presque trente mètres de la tête à la queue et pèse cent

# السداسي الثاني

يسعدنا أن نقدم لكم هذه السلسلة من كتب الإمتحانات السداسية التي اشترك في إعدادها فريق متكامل من ذوي الكفاءة العالية والتجربة الثرية في مجال التقييم بالمرحلة الأولى من التعليم الأساسي.

وبذلك تتيح دار اليمامة فرصة ثمينة لتدريب أبنائنا المتعلمين على توظيف مكتسباتهم وتقييم قدراتهم استعدادا لاجتياز كل الإمتحانات بامتياز. والله ولي التوفيق.

النَّاسِ



www.najahni.tr

ISBN : 978-9938-08-287-6



6 194036 425440

الثمن: 6.500 د.ت