

الحصاة :....	المحور الرابع : التعبير البياني.	المستوى : 9 أساسي
20	الدرس السابع : اللولب الداخلية (الصمولة) .	الاسم واللقب:.....

1 توطئة (تذكير):

ينجز اللولب على مساحة خارجية (.....) أو داخلية (.....), وذلك بحفر مجرى أو أكثر.
فتسمى المادة المتبقية بعد عملية الحفر:

تستعمل العناصر الملولبة في التركيبات الميكانيكية بهدف:

- الربط بين قطع جهاز ما ربطا
- تحويل حركة الدوران الى حركة : رافعة السيارة,, الخ

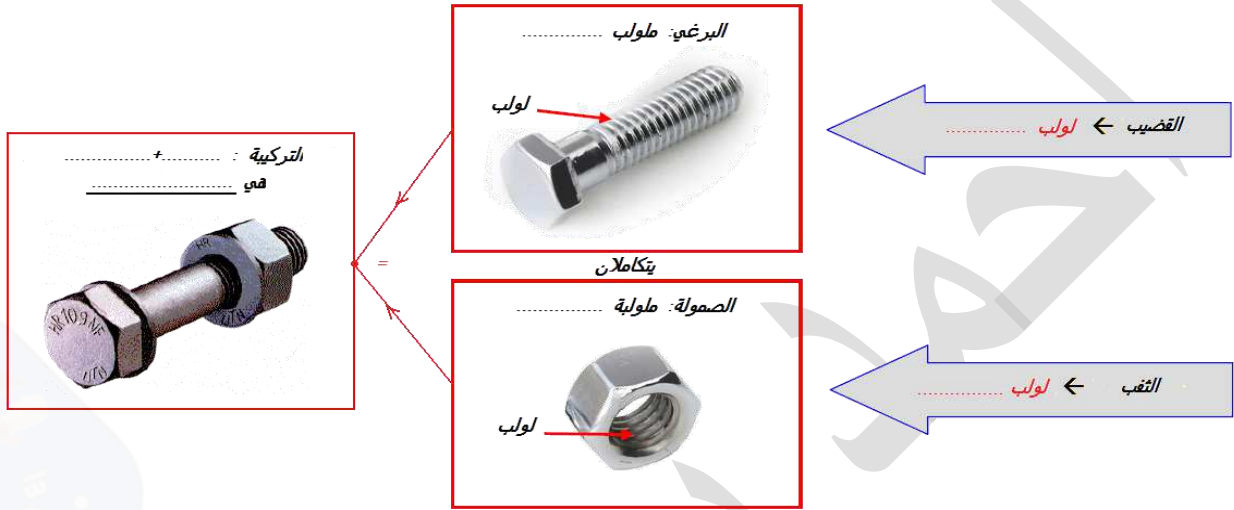

2 -الخصائص المشتركة بين البرغي والصمولة:

للربط بين برغي وصمولة , يجب أن تتوفر فيهما خصائص مشتركة: - -
- -

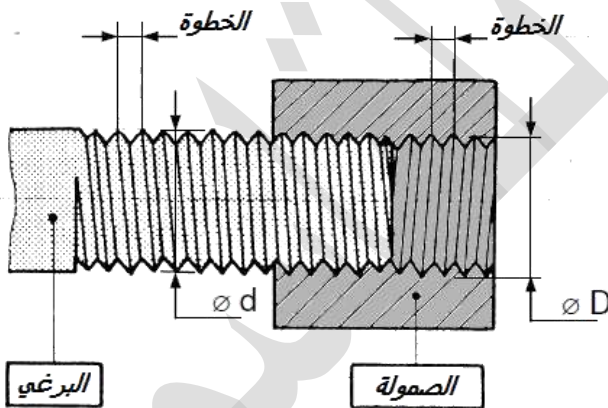

ملاحظات هامة	
قطر قمة اللولب على	قطر قاع اللولب على
$D = d$	
قطر قاع اللولب على	قطر قمة اللولب على
$0.8 D = 0.8 d$	

صورة فوتوغرافية للولب داخلي (الصمولة).

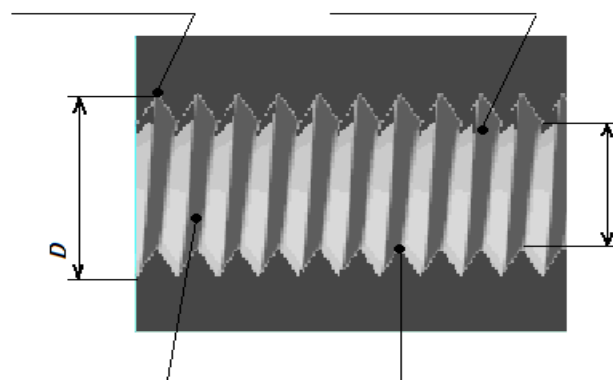

3 رسم اللولب الداخلي (الصمولة):

التمشي المعتمد لرسم الصمولة:

أ. الثقب الملولب غير نافذ:

الرسم الحقيقي للصمولة

الرسم المبسط (حسب المواصفات)

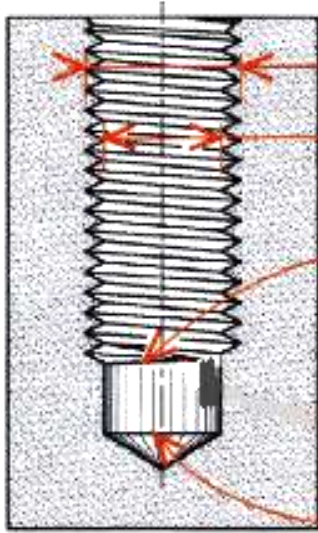

- 4 القطر الاسمي D (قطر قاع اللولب) ويرسم بخط
- 1 قطر الثقب قبل اللولبة (0.8 D) ويرسم بخط
- 3 نهاية اللولب وترسم بخط
- 5 التخديش بخطوط
- 2 أثر لمتقاب بزاوية 120° (أثناء إنجاز الثقب قبل اللولبة)

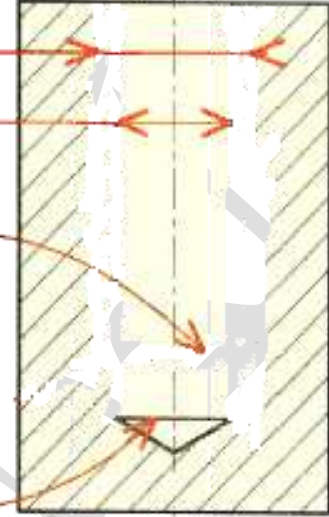

- 4 القطر الاسمي D (قطر قاع اللولب) ويرسم ب..... الدائرة الخارجية وبخط
- 1 قطر الثقب قبل اللولبة (0.8 D) ويرسم بالدائرة الداخلية وبخط

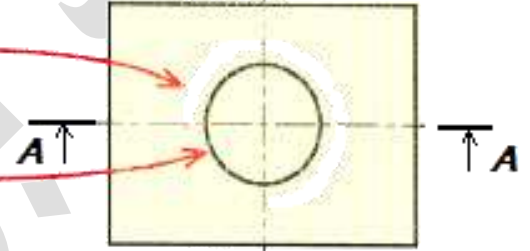

ب. الثقب الملولب نافذ:

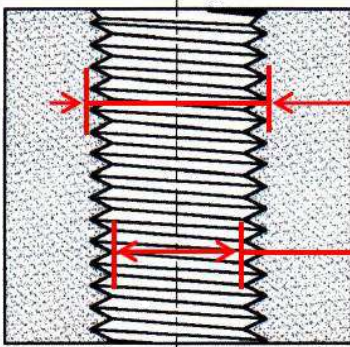

- 2 القطر الاسمي (D) وهو قطر..... اللولب ويرسم بخط
- 1 قطر الثقب قبل اللولبة (0.8D) ويمثل بخط
- 3 التخديش بخطوط

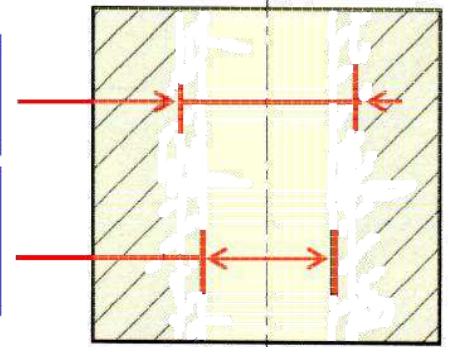

القاعدة: تقطع خطوط التخديش الخطوط وتحدها خطوط الثقب

ج - الثقب غير مقطوع (خفي):

إذا كان اللولب خفياً، ترسم كل الخطوط بنفس النوع من الخط أي:

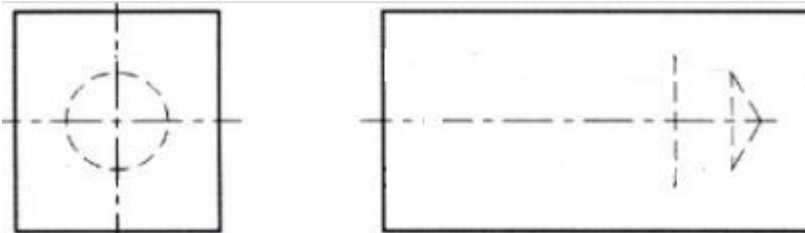

4 رسم التركيبية: برغى + صمولة

القاعدة: فى المجال المشترك, تحجب خطوط خطوط

أ. صمولة نافذة: أتمم الرسم الشامل.

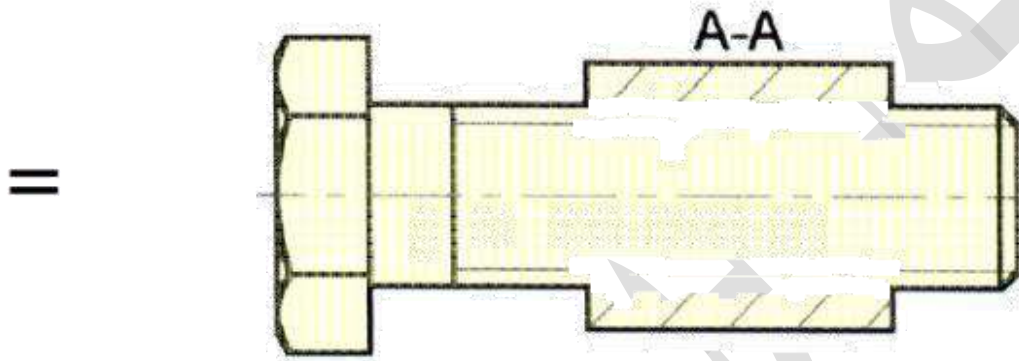
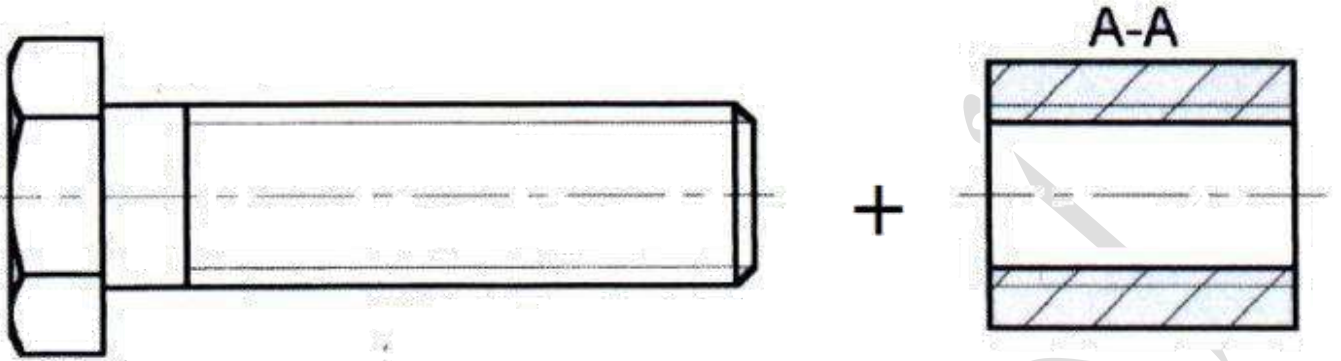

ب. صمولة غير نافذة: أتمم الرسم الشامل.

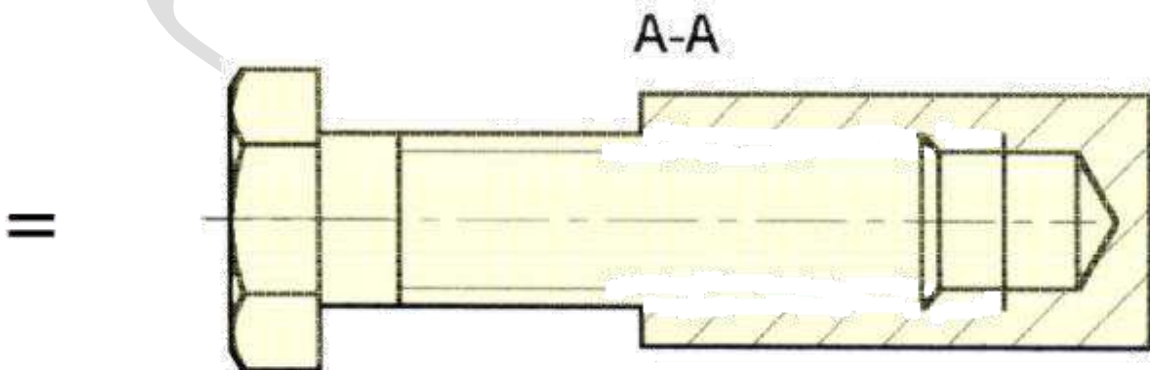
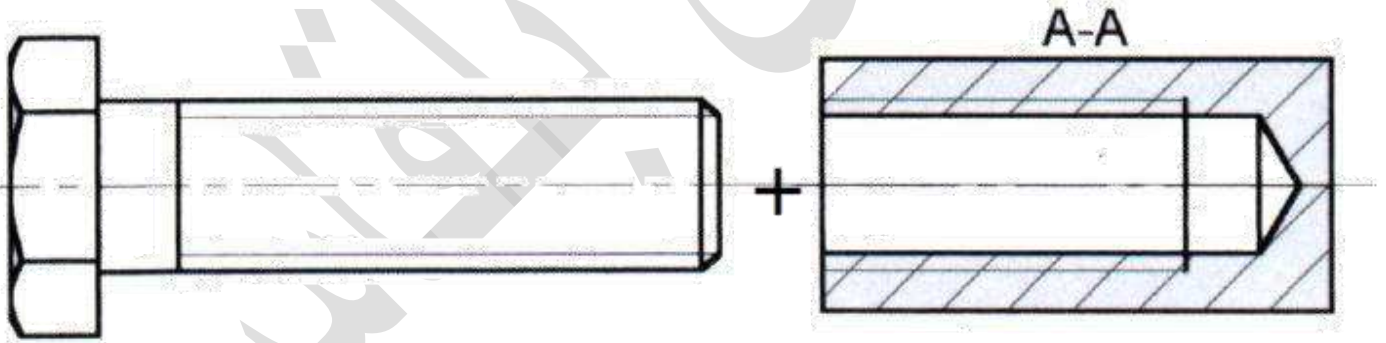

5 - أقيم مكتسباتي:

أ - أنجز النشاطين 1 و 2 بداية من الصفحة 75 من كراس الأنشطة.

ب - صمّولة بثقب نافذ ذات رأس سداسي.

العمل المطلوب: أتم المساقط الثلاثة لهذه الصمولة.

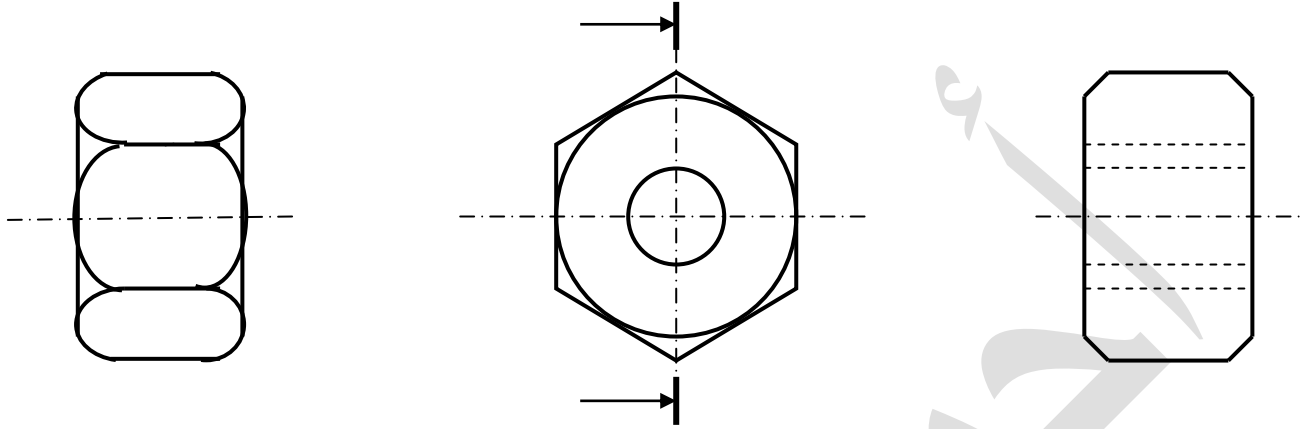

ج - أتم رسم الصمولة الموائية بثقب غير نافذ:

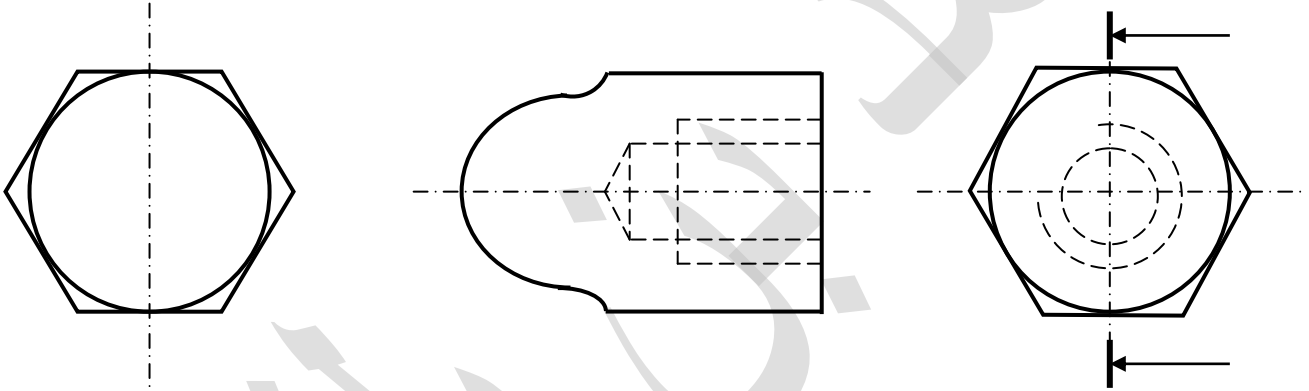

د - أتم رسم هذا الربط بين القطعتين بواسطة البرغي.

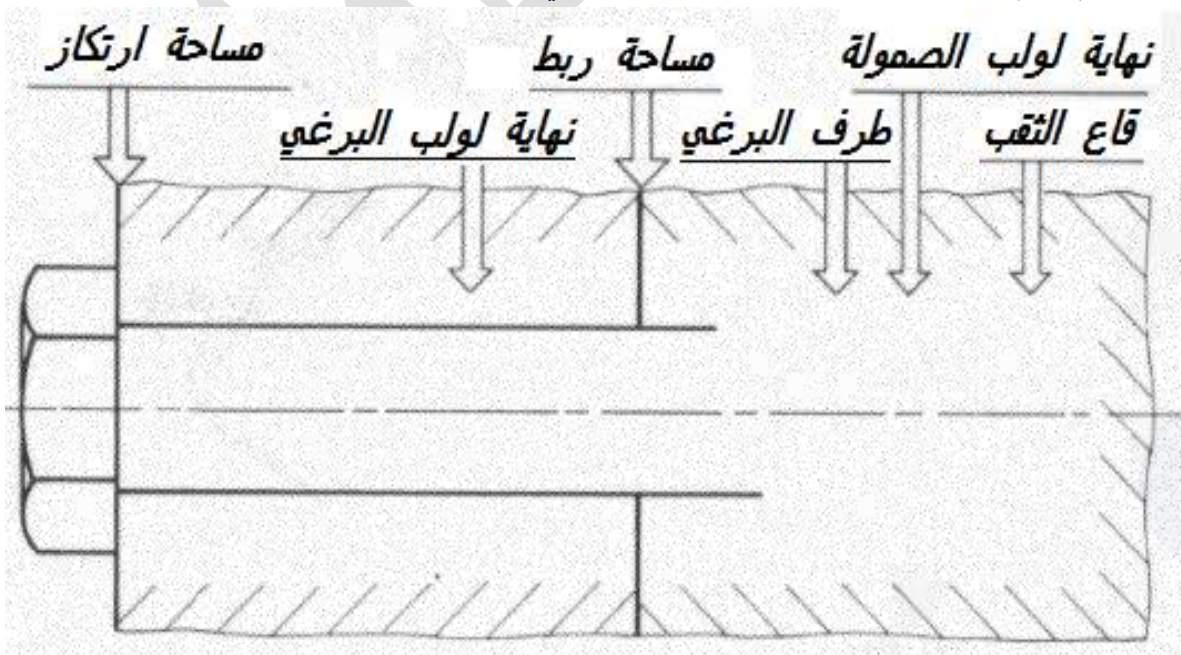

أذكر رمز هذا البرغي علما أن سلم الرسم هو 1:2.