

الإسم : .....	اختبار كتابي عدد 1	المدرسة الإعدادية الرياض جربة		
اللقب : .....	المادة : التربية التكنولوجية			
القسم : 9 أ ..... الرقم : .....				
الأستاذ : الشاذلي بوسته	المستوى : 9 أساسي	التوقيت : 30 دق	الضارب : 1	التاريخ : .....

### المنتج: مؤقت

20

### التمرين 1:

أ / أتمم جدول الفرز المتقاطع لوظائف المؤقت.

7

النسبة %	المجموع	وت 5	وت 4	وت 3	وت 2	وت 1	ور
		ور 2	ور 2	ور 2	ور 3	ور 3	ور
		وت 5 2	0	وت 3 2	وت 2 2	وت 1	
		وت 5 1	وت 4 1	وت 3 1	وت 2		
		وت 5 1	وت 3 2	وت 3			
		وت 5 1	وت 4				
		وت 5					
		المجموع العام					

ب / أرسم الرسم البياني المرتب لوظائف خدمات المؤقت.

3

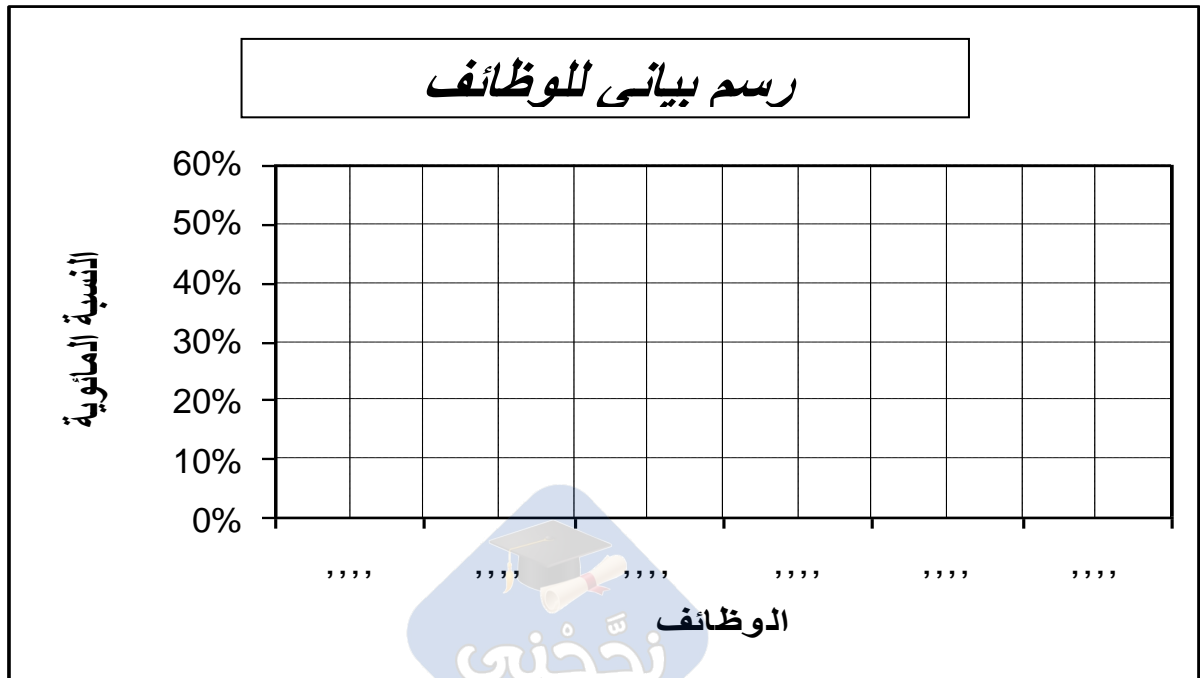

التمرين الثاني:

2

1 / ما هو نوع المؤقت الموجود في آلة الثني بالحرارة ؟  
2 / قارن بين المؤقت الميكانيكي و المؤقت الإلكتروني

3

.....  
.....  
.....

2 / تأمل الدارة التجريبية لمؤقت الكتروني .

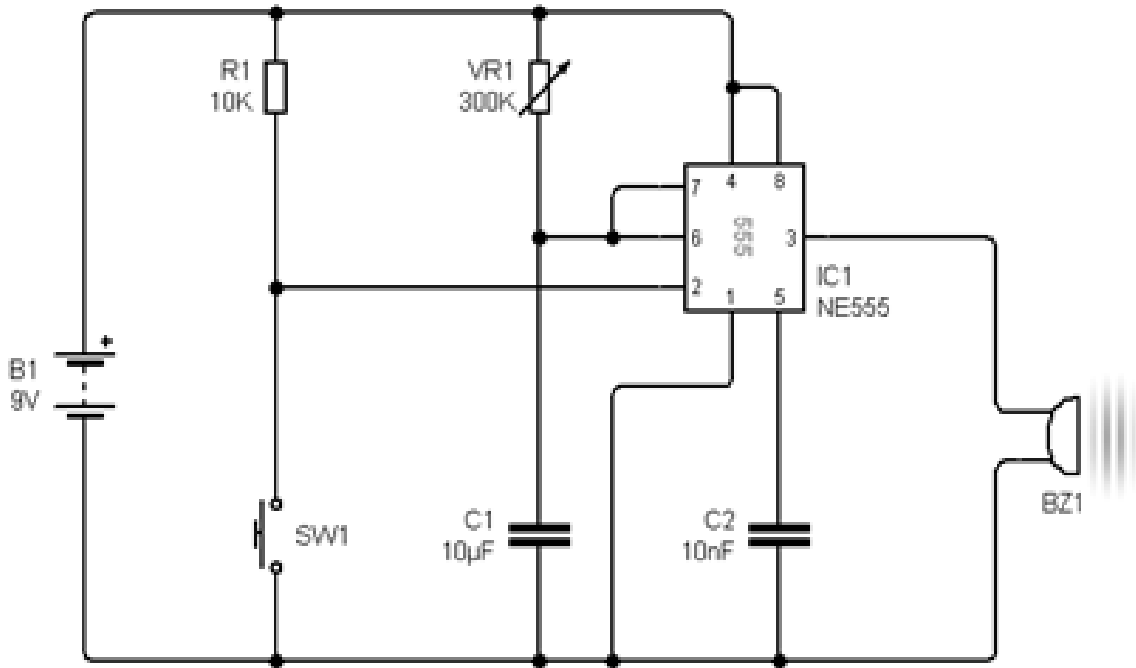

أ - أكمل الجدول التالي لتعرف على مكونات الدارة :

3

<p>.....</p>	<p>.....</p>	<p>.....</p>

2

ب - ماذا تلاحظ عند تغيير قيمة المقاوم  $R_2$  من  $300\text{ K}\Omega$  إلى  $150\text{ K}\Omega$  ؟

