

التاريخ : 2011 / 5 /
المدة : 30 دقيقة

اختبار كتابي عم 3 حد
المادة: التربية التكنولوجية

المدرسة الإعدادية دار فضال سكرة
الأستاذة: سعاد حمادي

الاسم : اللقب : الرقم : القسم : 7 أساسي

السؤال الأول: ضع علامة X في المكان المناسب :

لا	نعم	
		عامل الإستهراب K هو عدد نضربه في الأبعاد الحقيقية للأضلاع للحصول على قياسات الخطوط المائلة في الرسم الثلاثي الأبعاد.
		سلم 1:3 هو سلم حقيقي.
		وحدة القياس الأساسية في الرسم التقني هي الصنتمتر .
		لإنجاز رسم ثلاثي الأبعاد لقطعة نبدأ برسم الوجه الجانبي.
		طول ورقة الرسم A4 يساوي 50صنتمتر.
		في الرسم الثلاثي الأبعاد ترسم الخطوط المائلة بأبعادها الحقيقية.
		يوجد 5 إتجاهات نظر ممكنة.
		ترسم الخطوط المائلة بطول أقل من طولها الحقيقي.

ب- أذكر تحت كل رسم اتجاه النظر و رمزه.

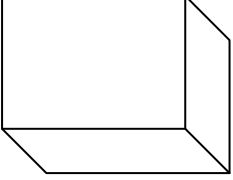
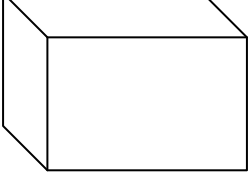
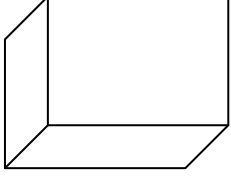
		
اتجاه النظر: الرمز:	اتجاه النظر: الرمز:	اتجاه النظر: الرمز:

التمرين الثاني :

(1)أربط بسهم العبارات والشكل المناسب؟

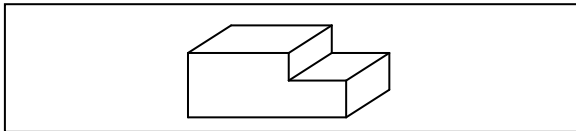

المجرى

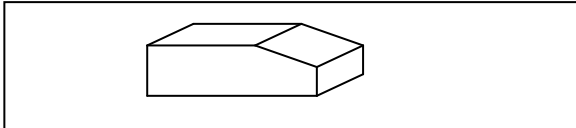

الشطف

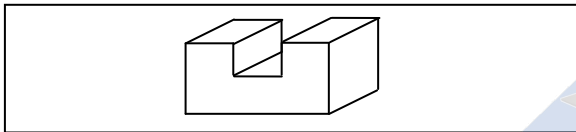

الحزّة



/4

/3

/3

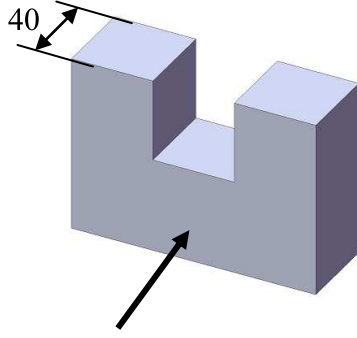

التمرين الثالث :
لنعتبر القطعة الموشورية التالية :
عامل الاستهراب $K = 0.5$
زاوية الاستهراب $\alpha = 45^\circ$
اتجاه النظر :



/10

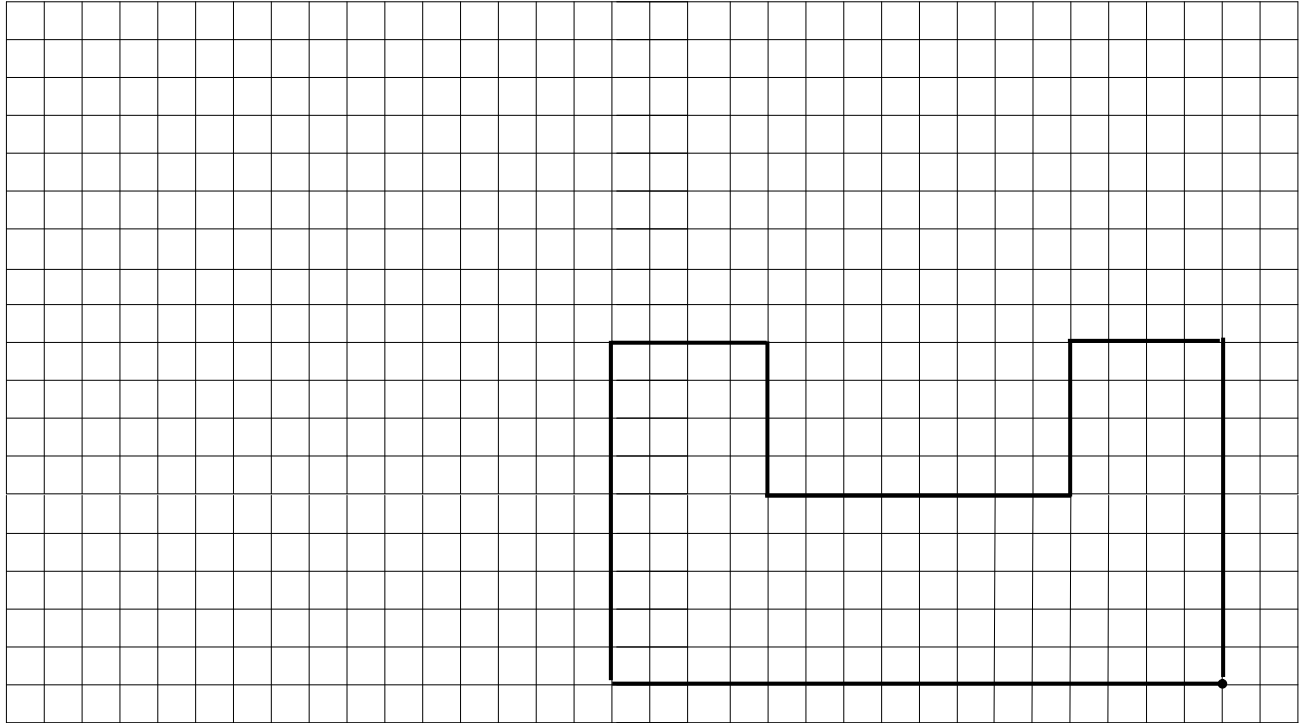

حظ سعيد

